

Ευχαριστούμε που αγοράσατε έναν εξωλέμβιο κινητήρα Honda.

Το παρόν εγχειρίδιο περιλαμβάνει οδηγίες λειτουργίας και συντήρησης του εξωλέμβιου κινητήρα Honda BF60A/BFP60A.

Όλες οι πληροφορίες που περιλαμβάνονται στο παρόν έντυπο βασίζονται στις πλέον πρόσφατες πληροφορίες για το προϊόν, οι οποίες ήταν διαθέσιμες κατά την έγκριση δημοσίευσης.

Η Honda Motor Co., Ltd. διατηρεί το δικαίωμα να προβεί σε αλλαγές οποιαδήποτε χρονική στιγμή, άνευ προειδοποίησης και άνευ οποιασδήποτε υποχρέωσης.

Δεν επιτρέπεται η ανατύπωση μέρους ή όλου του παρόντος εντύπου χωρίς προηγούμενη έγγραφη έγκριση.

Το παρόν εγχειρίδιο θεωρείται αναπόσπαστο μέρος του εξωλέμβιου κινητήρα και θα πρέπει να παραμένει μαζί με αυτόν, σε περίπτωση μεταπώλησης.

Σε ολόκληρο το εγχειρίδιο θα βρείτε μηνύματα ασφαλείας, τα οποία

συνοδεύονται από τις ακόλουθες προτάσεις και σύμβολα. Η σημασία τους είναι η εξής:

▲ ΚΙΝΔΥΝΟΣ

Σημαίνει ότι **ΘΑ** επέλθει σοβαρός τραυματισμός ή θάνατος, εάν δεν τηρηθούν οι οδηγίες.

▲ ΠΡΟΕΙΔΟΠΟΙΗΣΗ

Σημαίνει ότι υφίσταται **μεγάλη πιθανότητα** πρόκλησης σοβαρού σωματικού τραυματισμού ή θανάτου, εάν δεν τηρηθούν οι οδηγίες.

▲ ΠΡΟΣΟΧΗ

Σημαίνει ότι υφίσταται **πιθανότητα** πρόκλησης σωματικού τραυματισμού ή ζημιάς του εξοπλισμού, εάν δεν τηρηθούν οι οδηγίες.

ΣΗΜΕΙΩΣΗ

Σημαίνει ότι **ενδέχεται να προκληθεί** ζημιά εξοπλισμού ή ιδιοκτησίας, εάν δεν τηρηθούν οι οδηγίες.

ΣΗΜΕΙΩΣΗ: Παρέχει χρήσιμες πληροφορίες.

Σε περίπτωση που προκύψει πρόβλημα ή εάν έχετε οποιοσδήποτε απορίες σχετικά με τον εξωλέμβιο κινητήρα, συμβουλευθείτε ένα εξουσιοδοτημένο συνεργείο εξωλέμβιων κινητήρων Honda.

▲ ΠΡΟΕΙΔΟΠΟΙΗΣΗ

Οι εξωλέμβιοι κινητήρες Honda έχουν σχεδιαστεί προκειμένου να λειτουργούν με ασφάλεια και αξιοπιστία, εφόσον χρησιμοποιούνται σύμφωνα με τις οδηγίες. Διαβάστε και κατανοήστε το Εγχειρίδιο Χρήσης πριν χρησιμοποιήσετε τον εξωλέμβιο κινητήρα. Σε περίπτωση μη συμμόρφωσης με τις οδηγίες, ενδέχεται να προκληθεί σωματικός τραυματισμός ή ζημιά του εξοπλισμού.

- Απευθυνθείτε στον προμηθευτή σας και ζητήστε του να εγκαταστήσει τη Λαγουδέρα.
- Η απεικόνιση ενδέχεται να διαφέρει ανάλογα με τον εκάστοτε τύπο.

Honda Motor Co., Ltd. 2013, Με την επιφύλαξη παντός νομίμου δικαιώματος

Το παρόν Εγχειρίδιο Χρήσης χρησιμοποιεί τα ακόλουθα ονόματα τύπων, για την περιγραφή των ειδικών λειτουργιών ενός τύπου.

Τύπος με Λαγουδέρα: τύπος Η.
Τύπος με χειριστήριο: Τύπος R

Ο τύπος με χειριστήριο ταξινομείται στις επόμενες τρεις κατηγορίες, ανάλογα με τη θέση της θήκης του χειριστηρίου.

- Τύπος με πλαϊνό χειριστήριο
- Τύπος με πλαϊνό χωνευτό χειριστήριο
- Τύπος με όρθιο χειριστήριο

Στο παρόν εγχειρίδιο χρήσης περιγράφεται το χειριστήριο του τύπου με πλαϊνό χειριστήριο.

Εντοπίστε τον τύπο του δικού σας εξωλέμβιου κινητήρα και διαβάστε προσεκτικά ολόκληρο το Εγχειρίδιο Χρήσης πριν χρησιμοποιήσετε τον κινητήρα.

Τα σημεία κειμένου που δεν διαθέτουν ένδειξη τύπου αποτελούν πληροφορίες και/ή διαδικασίες κοινές για όλους τους τύπους.

ΑΡΙΘΜΟΣ ΣΕΙΡΑΣ ΠΛΑΙΣΙΟΥ

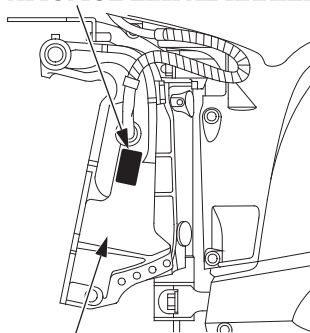

ΑΡΙΣΤΕΡΟ ΠΡΥΜΝΑΙΟ ΥΠΟΣΤΗΡΙΓΜΑ

Καταγράψτε τους αριθμούς σειράς πλαισίου και κινητήρα προκειμένου να τους χρησιμοποιήσετε ως αναφορά. Ανατρέξτε στους αριθμούς σειράς κατά την παραγγελία ανταλλακτικών και αίτησης πληροφοριών για τεχνικά θέματα ή θέματα εγγύησης.

Ο σειριακός αριθμός πλαισίου αναγράφεται σε μια πλάκα η οποία είναι προσαρτημένη στην αριστερή πλευρά του πρυμναίου υποστηρίγματος.

Αριθμός σειράς πλαισίου:

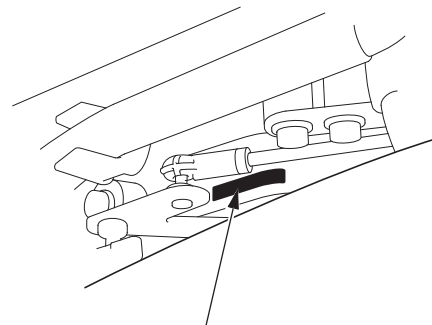

ΑΡΙΘΜΟΣ ΣΕΙΡΑΣ ΚΙΝΗΤΗΡΑ

Ο σειριακός αριθμός κινητήρα είναι χαραγμένος στην πάνω δεξιά πλευρά του κινητήρα.

Αριθμός σειράς κινητήρα:

Κωδικοί αναγνώρισης χειριστηρίων και χαρακτηριστικών

| Μοντέλο Τύπος | BF60A | | | | | BFP60A | | |
|---|--------|------|--------------|------|------|--------|--------------|--------------|
| | LHTD | LRTD | LRTL LRTU | XRTD | XRTL | LRTD | LRTL LRTU | XRTL XRTU |
| Μήκος άξονα (Υψος ποδιού) | L X | ● | ● | ● | | ● | ● | ● |
| Λαγούδερα | ● | | | | | | | |
| Χειριστήριο | | ● | ● | ● | ● | ● | ● | ● |
| Αυτόματη ρύθμιση γωνίας πλεύσης/ κλίσης | ● | ● | ● | ● | ● | ● | ● | ● |
| Μετρητής γωνίας πλεύσης | ● | ● | * | ● | * | ● | * | * |
| Στροφόμετρο | ● | ● | * | ● | * | ● | * | * |
| Δείκτης γωνίας πηδαλίου | | * | * | * | * | * | * | * |
| Μηχανισμός περιορισμού κλίσης | | * | * | * | * | * | * | * |
| Φορητή δεξαμενή καυσίμου (25 L) | ● | ● | * | ● | * | ● | * | * |
| Διακόπτης ελέγχου TRL (Λειτουργία συρτής) | ● | * | * | * | * | * | * | * |

ΣΗΜΕΙΩΣΗ: Λάβετε υπόψη σας ότι οι τύποι εξωλέμβιων κινητήρων διαφέρουν ανάλογα με τις χώρες στις οποίες πωλούνται.

Ο τύπος BF60A/BFP60A περιέχει τον εξής εξοπλισμό, ανάλογα με το μήκος άξονα, το σύστημα ελέγχου και το σύστημα κλίσης.

*: Προαιρετικός Εξοπλισμός

ΚΩΔΙΚΟΣ ΤΥΠΟΥ Παράδειγμα

L R T D

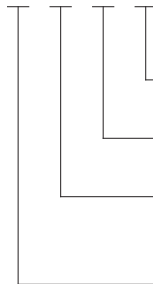

Προορισμός

U: Ευρώπη, D, L: Γενικές Εξαγωγές

Σύστημα ρύθμισης κλίσης

T: Διακόπτης αυτόματης ρύθμισης γωνίας πλεύσης / κλίσης (με βοηθητική υδραυλική λειτουργία)

Σύστημα ελέγχου

H: Ρύθμιση με λαβή πηδαλίου

R: Χειριστήριο

Μήκος άξονα

BF60A: L= 521 mm (20,5 in) (Μακρύς άξονας),

X= 648 mm (25,5 in) (Πολύ μακρύς άξονας)

BFP60A: 531 mm (20,9 in) (Μακρύς άξονας),

X= 658 mm (25,9 in) (Πολύ μακρύς άξονας)

ΠΕΡΙΕΧΟΜΕΝΑ

| | |
|--|---|
| 1. ΑΣΦΑΛΕΙΑ 7 | πλεύσης/ κλίσης..... 31 |
| ΠΛΗΡΟΦΟΡΙΕΣ ΓΙΑ ΤΗΝ ΑΣΦΑΛΕΙΑ 7 | Διασυνδεδετική διάταξη NMEA..... 32 |
| 2. ΘΕΣΕΙΣ ΕΤΙΚΕΤΩΝ ΑΣΦΑΛΕΙΑΣ..... 10 | Μετρητής γωνίας πλεύσης 33 |
| Θέση σήμανσης CE..... 12 | Διακόπτης ηλεκτρικής ρύθμισης κλίσης |
| 3. ΑΝΑΓΝΩΡΙΣΗ ΕΞΑΡΤΗΜΑΤΩΝ 13 | (στον κινητήρα) 33 |
| 4. ΧΕΙΡΙΣΤΗΡΙΑ ΚΑΙ ΧΑΡΑΚΤΗΡΙΣΤΙΚΑ (Τύπος H) 21 | Χειροκίνητη βαλβίδα εκτόνωσης..... 34 |
| Τύπος H | Μοχλός ασφάλισης της ρύθμισης κλίσης..... 34 |
| Κεντρικός διακόπτης (διακόπτης ανάφλεξης)..... 21 | Ενδεικτική λυχνία πίεσης λαδιού/ Βομβητής..... 35 |
| Μοχλός επιλογής..... 22 | Ενδεικτική λυχνία υπερθέρμανσης/ Βομβητής 36 |
| Λαβή γκαζιού..... 23 | Ενδεικτική λυχνία ACG / Βομβητής..... 37 |
| Ρυθμιστής τριβής γκαζιού 23 | Ενδεικτική λυχνία PGM-FI / Βομβητής..... 38 |
| Διακόπτης παύσης έκτακτης ανάγκης..... 24 | Πτερύγιο γωνίας πλεύσης 39 |
| Κορδόνι/κλιπ διακόπτη παύσης έκτακτης ανάγκης 24 | Ανόδιο..... 40 |
| Ρυθμιστής τριβής συστήματος διεύθυνσης 25 | Οπή ελέγχου νερού ψύξης..... 41 |
| Διακόπτης Ελέγχου TRL (Λειτουργία συρτής)..... 25 | Θυρίδα εισαγωγής νερού ψύξης..... 41 |
| Τύπος R | Μοχλός σταθεροποίησης καλύμματος κινητήρα 42 |
| ΤΥΠΟΣ ΜΕ ΠΛΑΪΝΟ ΧΕΙΡΙΣΤΗΡΙΟ 26 | Τάπα πλήρωσης καυσίμου (όπου διατίθεται) 42 |
| Μοχλός χειριστηρίου..... 26 | Όργανο μέτρησης στάθμης καυσίμου 43 |
| Μοχλός αποδέσμευσης της θέσης κράτει 27 | Σύνδεσμος και ρακόρ σωλήνα καυσίμου 43 |
| Κεντρικός διακόπτης (διακόπτης ανάφλεξης)..... 27 | Στροφόμετρο 43 |
| Μοχλός υψηλού ρελαντί 28 | Δείκτης γωνίας πηδαλίου 44 |
| Διακόπτης παύσης έκτακτης ανάγκης..... 28 | 5. ΕΓΚΑΤΑΣΤΑΣΗ 45 |
| Κορδόνι/κλιπ διακόπτη παύσης έκτακτης ανάγκης 29 | Ύψος Transom 45 |
| Εφεδρικό κλιπ για το διακόπτη παύσης | Θέση..... 46 |
| έκτακτης ανάγκης 30 | Ύψος εγκατάστασης 46 |
| TRL (Λειτουργία συρτής) Πίνακας διακοπών | Εγκατάσταση εξωλέμβιου κινητήρα 47 |
| ελέγχου 30 | Έλεγχος γωνίας εξωλέμβιου κινητήρα (Πλεύσης) 48 |
| Κοινά | Συνδέσεις μπαταρίας..... 49 |
| Διακόπτης ηλεκτρικής ρύθμισης γωνίας | Εγκατάσταση χειριστηρίου 51 |

| | | | |
|---|----|---|-----|
| <Θέση κουτιού χειριστηρίου> | 51 | Αλλαγή σχέσης | 83 |
| <Μήκος ντίζας χειριστηρίου> | 52 | Πλεύση | 84 |
| Επιλογή προπέλας..... | 52 | Κοινά | |
| 6. ΕΛΕΓΧΟΙ ΠΡΙΝ ΤΗ ΛΕΙΤΟΥΡΓΙΑ | 53 | Διακόπτης ελέγχου TRL (Λειτουργία συρτής)..... | 86 |
| Αφαίρεση/ Τοποθέτηση καλύμματος κινητήρα | 53 | Ρύθμιση γωνίας πλεύσης του εξωλέμβιου κινητήρα..... | 87 |
| Λάδι κινητήρα | 54 | Μετρητής γωνίας πλεύσης | 89 |
| Καύσιμο | 56 | Ρύθμιση κλίσης εξωλέμβιου κινητήρα | 90 |
| BENZINΗ ΠΟΥ ΠΕΡΙΕΧΕΙ ΑΛΚΟΟΛΗ..... | 57 | Πρόσδεση | 91 |
| Έλεγχος προπέλας και κοπίλιας | 58 | Χειροκίνητη βαλβίδα εκτόνωσης..... | 92 |
| Ρύθμιση ύψους/γωνίας Λαγουδέρας (Τύπος H) | 59 | Διακόπτης ηλεκτρικής ρύθμισης κλίσης (στον κινητήρα) | 92 |
| Τριβή λαβής συστήματος διεύθυνσης (Τύπος H)..... | 60 | Ρύθμιση περυγίου γωνίας πλεύσης | 93 |
| Τριβή μοχλού χειριστηρίου (τύπος με πλαϊνό χειριστήριο)..... | 60 | Σύστημα προστασίας κινητήρα | 95 |
| Φίλτρο καυσίμου/Διαχωριστής νερού | 60 | <Προειδοποιητικά Συστήματα Πίεσης Λαδιού Κινητήρα, Υπερθέρμανσης, PGM-FI και ACG> | 95 |
| Μπαταρία | 61 | <Περιοριστής υπερστροφίας> | 99 |
| Λοιποί έλεγχοι..... | 62 | <Ανόδιο> | 99 |
| 7. ΕΚΚΙΝΗΣΗ ΤΟΥ ΚΙΝΗΤΗΡΑ | 63 | Λειτουργία σε ρηχά νερά | 100 |
| Σύνδεση σωλήνα καυσίμου..... | 63 | Πολλαπλοί εξωλέμβιοι κινητήρες..... | 100 |
| Έγγυση καυσίμου..... | 64 | 9. ΔΙΑΚΟΠΗ ΛΕΙΤΟΥΡΓΙΑΣ ΚΙΝΗΤΗΡΑ | 101 |
| Εκκίνηση του κινητήρα (Τύπος H) | 65 | Παύση κινητήρα σε περίπτωση έκτακτης ανάγκης | 101 |
| Εκκίνηση Κινητήρα (τύπος R)..... | 69 | Κανονική παύση κινητήρα | 102 |
| Εκκίνηση έκτακτης ανάγκης | 72 | (Τύπος H)..... | 102 |
| 8. ΛΕΙΤΟΥΡΓΙΑ | 78 | (Τύπος R)..... | 103 |
| Διαδικασία ρονταρίσματος κινητήρα («στρώσιμο»)..... | 78 | 10. ΜΕΤΑΦΟΡΑ | 104 |
| Τύπος H | | Αποσύνδεση του σωλήνα καυσίμου | 104 |
| Αλλαγή σχέσης | 79 | Μεταφορά | 105 |
| Τιμόνι | 80 | Ρυμούλκηση | 107 |
| Πλεύση | 81 | 11. ΚΑΘΑΡΙΣΜΟΣ ΚΑΙ ΠΛΥΣΙΜΟ..... | 108 |
| Τύπος R | | | |

ΠΕΡΙΕΧΟΜΕΝΑ

| | |
|--|-----|
| 12. ΣΥΝΤΗΡΗΣΗ | 109 |
| Εργαλειοθήκη, εφεδρικά εξαρτήματα και εξαρτήματα | |
| έκτακτης ανάγκης | 110 |
| ΠΡΟΓΡΑΜΜΑ ΣΥΝΤΗΡΗΣΗΣ..... | III |
| Λάδι κινητήρα | 113 |
| Μπουζί | 114 |
| Μπαταρία | 116 |
| Σύστημα | 119 |
| Φίλτρο καυσίμου/Διαχωριστής νερού | 121 |
| Δεξαμενή Καυσίμου και Φίλτρο Δεξαμενής..... | 124 |
| ΣΥΣΤΗΜΑ ΕΛΕΓΧΟΥ ΕΚΠΟΜΠΩΝ | 125 |
| Ασφάλεια | 126 |
| Προπέλα | 128 |
| Βυθισμένος κινητήρας | 130 |
| 13. ΑΠΟΘΗΚΕΥΣΗ..... | 132 |
| Καύσιμο | 132 |
| Αποστράγγιση διαχωριστή ατμών | 133 |
| Λάδι κινητήρα | 134 |
| Αποθήκευση μπαταρίας..... | 135 |
| Θέση του εξωλέμβιου κινητήρα | 136 |
| 14. ΑΠΟΡΡΙΨΗ | 137 |
| 15. ΑΝΤΙΜΕΤΩΠΙΣΗ ΠΡΟΒΛΗΜΑΤΩΝ | 138 |
| 16. ΠΡΟΔΙΑΓΡΑΦΕΣ | 139 |
| 17. ΔΙΕΥΘΥΝΣΕΙΣ ΒΑΣΙΚΩΝ ΔΙΑΝΟΜΕΩΝ Honda | 142 |
| 18. «ΔΗΛΩΣΗ ΣΥΜΜΟΡΦΩΣΗΣ EC» | |
| ΠΕΡΙΓΡΑΦΗ ΠΕΡΙΕΧΟΜΕΝΟΥ | 145 |
| 19. ΕΥΡΕΤΗΡΙΟ..... | 150 |

ΠΑΗΡΟΦΟΡΙΕΣ ΑΣΦΑΛΕΙΑΣ

Για την ασφάλειά σας, καθώς και την ασφάλεια τρίτων, λάβετε ιδιαίτερως υπόψη σας αυτές τις προφυλάξεις.

Ευθύνη χειριστή



- Ο εξωλέμβιος κινητήρας Honda έχει σχεδιαστεί προκειμένου να λειτουργεί με ασφάλεια και αξιοπιστία, εφόσον χρησιμοποιείται σύμφωνα με τις οδηγίες. Διαβάστε και κατανοήστε το Εγχειρίδιο Χρήσης πριν χρησιμοποιήσετε τον εξωλέμβιο κινητήρα. Σε περίπτωση μη συμμόρφωσης με τις οδηγίες, ενδέχεται να προκληθεί σωματικός τραυματισμός ή ζημιά του εξοπλισμού.

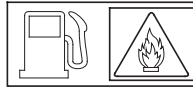

- Η βενζίνη είναι επιβλαβής ή μπορεί να αποβεί μοιραία, σε περίπτωση κατάποσης. Μην επιτρέπετε σε παιδιά να πλησιάζουν τη δεξαμενή καυσίμου.
- Η βενζίνη είναι ιδιαίτερα εύφλεκτη και εκρηκτική, υπό ορισμένες συνθήκες.
Ο ανεφοδιασμός καυσίμου πρέπει να πραγματοποιείται σε χώρο που αερίζεται καλά με τον κινητήρα εκτός λειτουργίας.
- Μην καπνίζετε και φροντίστε να μην υπάρχουν φλόγες ή σπίθες, σε μέρη όπου πραγματοποιείται ανεφοδιασμός καυσίμου κινητήρα ή σε μέρη όπου φυλάσσεται βενζίνη.

- Μην γεμίζετε υπερβολικά το ρεζερβουάρ καυσίμου. Μετά τον ανεφοδιασμό καυσίμου, βεβαιωθείτε ότι το καπάκι της δεξαμενής καυσίμου έχει κλείσει σωστά και έχει ασφαλίσει στη θέση του.
- Φροντίστε να μην χυθεί καύσιμο κατά τον ανεφοδιασμό καυσίμου. Υπάρχει κίνδυνος ανάφλεξης των υπολειμμάτων ή των αναθυμιάσεων καυσίμου. Σε περίπτωση που χυθεί καύσιμο, βεβαιωθείτε ότι το σημείο αυτό έχει στεγνώσει πριν θέσετε τον κινητήρα σε λειτουργία.



Επιλέξτε τη θέση κράτει και στη συνέχεια τη θέση ανάποδα με χαμηλές στροφές κινητήρα.
Μην επιλέγετε απότομα τη θέση ανάποδα με υψηλές στροφές κινητήρα.



Υπάρχει κίνδυνος τραυματισμού από τα κινούμενα εξαρτήματα. Τοποθετείτε το κάλυμμα του κινητήρα μετά την εκκίνηση έκτακτης ανάγκης του κινητήρα. Μην λειτουργείτε τον εξωλέμβιο κινητήρα χωρίς το κάλυμμα κινητήρα.

- Μάθετε πώς να θέσετε τον κινητήρα εκτός λειτουργίας άμεσα σε περίπτωση έκτακτης ανάγκης. Κατανοήστε τη χρήση όλων των χειριστηρίων.
- Μην υπερβαίνετε τη συνιστώμενη ισχύ που προτείνεται από τον κατασκευαστή του σκάφους και βεβαιωθείτε ότι ο εξωλέμβιος κινητήρας έχει εγκατασταθεί σωστά.
- Μην επιτρέπετε ποτέ και σε κανέναν να χειρίζεται τον εξωλέμβιο κινητήρα χωρίς να έχει λάβει τις κατάλληλες οδηγίες.
- Θέστε τον κινητήρα εκτός λειτουργίας αμέσως σε περίπτωση πτώσης στο νερό κάποιου επιβαίνοντα.
- Μην αφήνετε τον κινητήρα σε λειτουργία, ενώ το σκάφος προσεγγίζει κάποιο άτομο που βρίσκεται στο νερό.
- Δέστε σφιχτά το κορδόνι του διακόπτη παύσης έκτακτης ανάγκης στον χειριστή.
- Πριν θέσετε σε λειτουργία τον εξωλέμβιο κινητήρα, ενημερωθείτε σχετικά με όλους τους ισχύοντες νόμους και κανονισμούς που αφορούν στην πλεύση και στη χρήση εξωλέμβιων κινητήρων.
- Μην επιχειρήσετε να προβείτε σε τροποποιήσεις του εξωλέμβιου κινητήρα.
- Φοράτε πάντα σωσίβιο γιλέκο, όταν βρίσκεστε στο σκάφος.
- Μην λειτουργείτε τον εξωλέμβιο κινητήρα χωρίς το κάλυμμα κινητήρα. Τα εκτεθειμένα κινούμενα μέρη μπορεί να προκαλέσουν τραυματισμό.
- Μην αφαιρείτε καμία διάταξη προφύλαξης, ετικέτα, προστατευτικό ή οποιοδήποτε άλλο κάλυμμα ή διάταξη ασφαλείας· έχουν τοποθετηθεί για την ασφάλειά σας.

Κίνδυνοι πυρκαγιάς και εγκαυμάτων

Η βενζίνη είναι εξαιρετικά εύφλεκτη και μπορεί να προκληθεί έκρηξη από τις αναθυμιάσεις της. Να είστε ιδιαίτερα προσεκτικοί όποτε χρησιμοποιείτε βενζίνη. ΦΥΛΑΣΣΕΤΕ ΜΑΚΡΙΑ ΑΠΟ ΠΑΙΔΙΑ.

- Αφαιρέστε τη δεξαμενή καυσίμου από το σκάφος για τον ανεφοδιασμό.
- Ο ανεφοδιασμός καυσίμου πρέπει να πραγματοποιείται σε χώρο που αερίζεται καλά με τον κινητήρα εκτός λειτουργίας. Φροντίστε να μην υπάρχουν φλόγες ή σπίθες και μην καπνίζετε στον χώρο αυτό.
- Πραγματοποιήστε τον ανεφοδιασμό προσεκτικά για να αποτρέψετε τον διασκορπισμό καυσίμου. Μην γεμίζετε υπερβολικά τη δεξαμενή καυσίμου (δεν θα πρέπει να υπάρχει καύσιμο στο στόμιο πλήρωσης). Μετά τον ανεφοδιασμό, σφίξτε καλά την τάπα πλήρωσης καυσίμου. Εάν χυθεί καύσιμο, καθαρίστε την περιοχή καλά πριν θέσετε τον κινητήρα σε λειτουργία.

Ο κινητήρας και το σύστημα εξάτμισης θερμαίνονται υπερβολικά κατά τη λειτουργία και παραμένουν θερμά για ορισμένο χρονικό διάστημα μετά τη διακοπή λειτουργίας. Η επαφή με τα θερμά εξαρτήματα του κινητήρα μπορεί να προκαλέσει εγκαύματα και ανάφλεξη ορισμένων υλικών.

- Αποφύγετε την επαφή με την καυτή μηχανή ή το σύστημα εξάτμισης.
- Αφήστε τον κινητήρα να κρυώσει πριν τη συντήρηση ή τη μεταφορά του.

Κίνδυνος δηλητηρίασης από μονοξείδιο του άνθρακα

Τα καυσαέρια περιέχουν δηλητηριώδες μονοξείδιο του άνθρακα, ένα άχρωμο και άοσμο αέριο. Η εισπνοή των καυσαερίων μπορεί να προκαλέσει απώλεια των αισθήσεων και να οδηγήσει σε θάνατο.

- Εάν θέσετε σε λειτουργία τον κινητήρα σε περιορισμένο ή ακόμα και εν μέρει κλειστό χώρο, ο αέρας μπορεί να μολυνθεί με επικίνδυνη ποσότητα καυσαερίων. Για να αποτραπεί η συσσώρευση καυσαερίων θα πρέπει να παρέχεται επαρκής αερισμός.

2. ΘΕΣΕΙΣ ΕΤΙΚΕΤΩΝ ΑΣΦΑΛΕΙΑΣ

[όπου διατίθεται]

Οι ετικέτες αυτές βρίσκονται στις θέσεις που φαίνονται στην εικόνα.

Σας προειδοποιούν για πιθανούς κινδύνους που μπορεί να προκαλέσουν σοβαρό τραυματισμό.

Διαβάστε προσεκτικά τις ετικέτες και τις σημειώσεις ασφαλείας, καθώς και τις προφυλάξεις που περιγράφονται στο παρόν εγχειρίδιο.

Εάν κάποια ετικέτα έχει αφαιρεθεί ή έχει γίνει δυσανάγνωστη, επικοινωνήστε με το εξουσιοδοτημένο συνεργείο εξωλέμβιων κινητήρων Honda, προκειμένου να αντικατασταθεί.

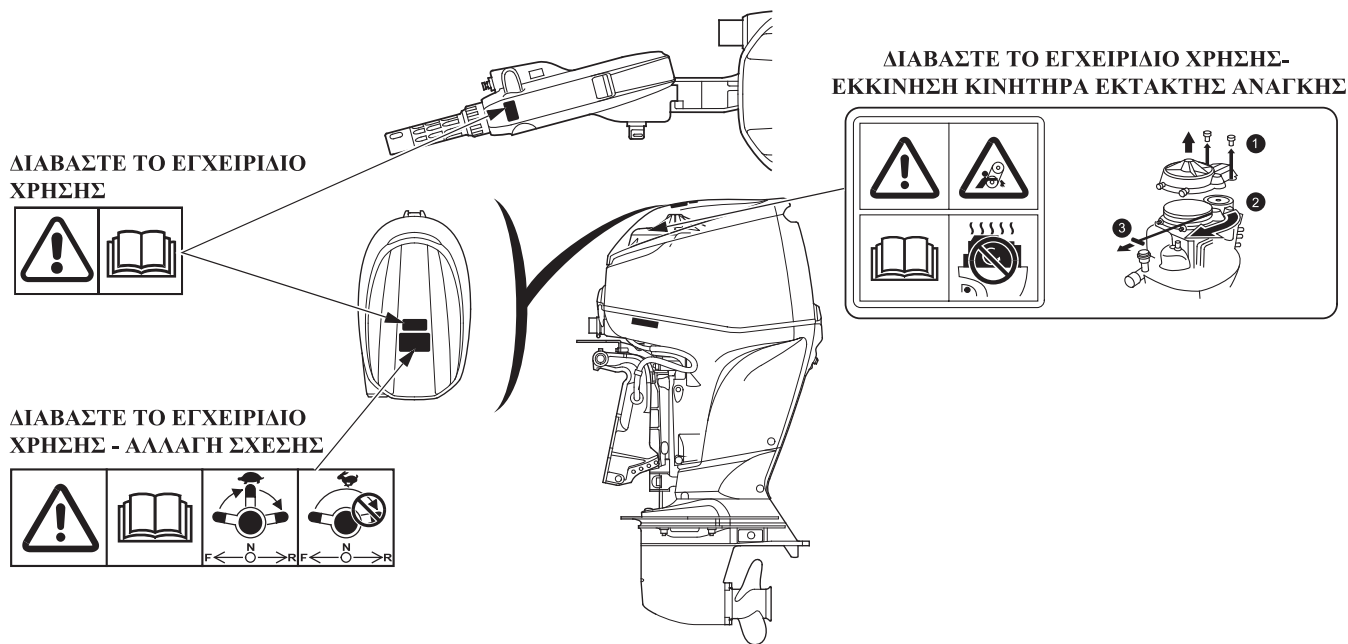

**ΦΟΡΗΤΗ
ΔΕΞΑΜΕΝΗ
ΚΑΥΣΙΜΟΥ**



**ΠΡΟΦΥΛΑΞΕΙΣ ΣΧΕΤΙΚΑ
ΜΕ ΤΑ ΚΑΥΣΙΜΑ**

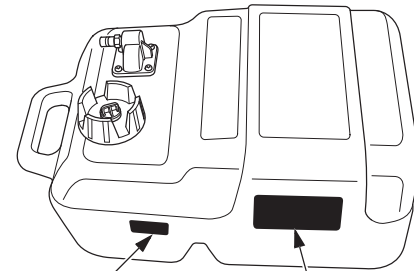

**ΠΡΟΦΥΛΑΞΕΙΣ
ΣΧΕΤΙΚΑ ΜΕ ΤΑ
ΚΑΥΣΙΜΑ**

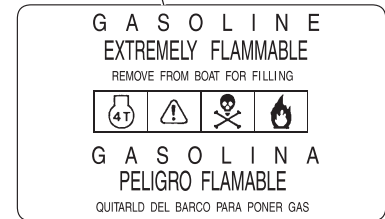

ΘΕΣΕΙΣ ΕΤΙΚΕΤΩΝ ΑΣΦΑΛΕΙΑΣ

Θέση σήμανσης CE

[Μόνο για τον τύπο U]

ΣΗΜΑΝΣΗ CE

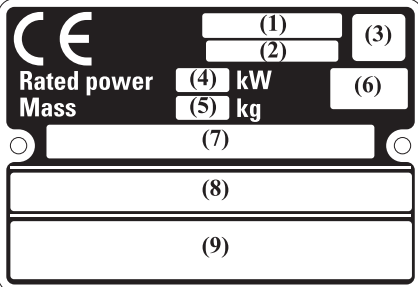
| | |
|---|--|
|  | (1) Όνομα μοντέλου |
| | (2) Όνομα οικογένειας κινητήρα |
| | (3) Κωδικός έτους |
| | (4) Ονομαστική ισχύς |
| | (5) Βάρος χωρίς υγρά (με προπέλα, χωρίς καλώδιο μπαταρίας) |
| | (6) Χώρα κατασκευής |
| | (7) Αριθμός πλαισίου |
| | (8) Κατασκευαστής και διεύθυνση |
| | (9) Επωνυμία και διεύθυνση εξουσιοδοτημένου αντιπροσώπου |

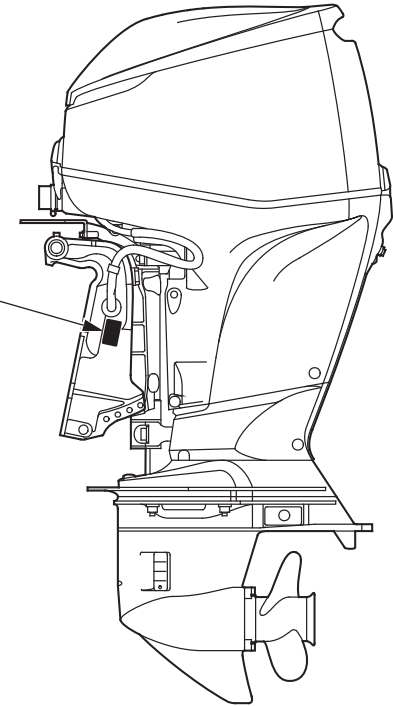

| | | | | | | |
|-----------------|------|------|------|------|------|------|
| Κωδικός έτους | D | E | F | G | H | J |
| Έτος κατασκευής | 2013 | 2014 | 2015 | 2016 | 2017 | 2018 |

Η επωνυμία και η διεύθυνση του κατασκευαστή και του εξουσιοδοτημένου αντιπροσώπου αναγράφονται στη «Δήλωση Συμμόρφωσης EC» ΣΥΝΤΟΜΗ ΠΕΡΙΓΡΑΦΗ ΠΕΡΙΕΧΟΜΕΝΟΥ στο παρόν Εγχειρίδιο Χρήστη.

3. ΑΝΑΓΝΩΡΙΣΗ ΕΞΑΡΤΗΜΑΤΩΝ

[Τύπος Η (με λαβή πηδαλιού)]

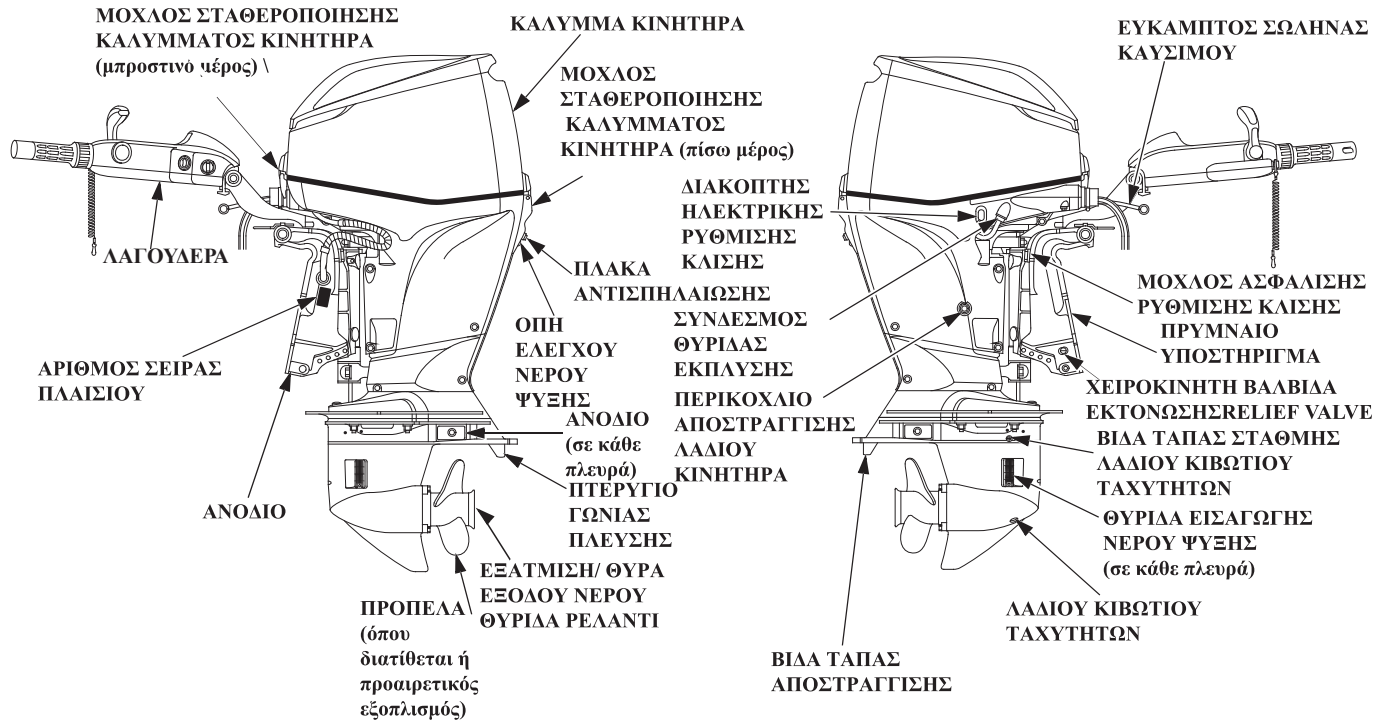

ΑΝΑΓΝΩΡΙΣΗ ΕΞΑΡΤΗΜΑΤΩΝ

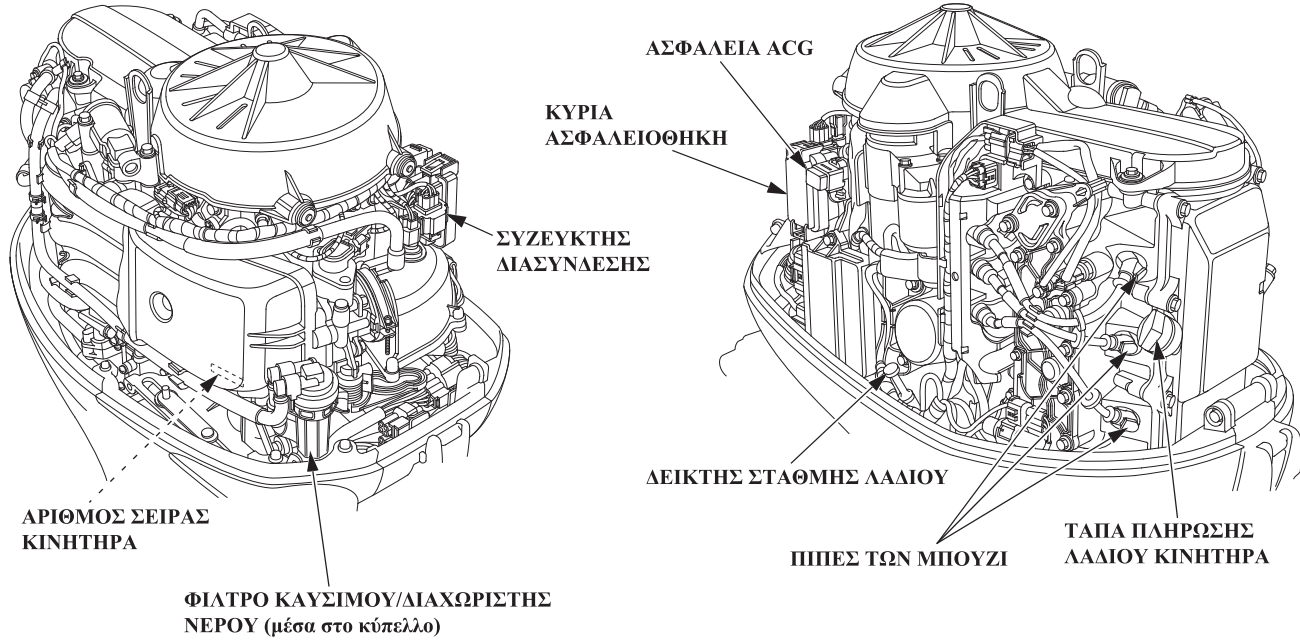

ΛΑΒΗ ΠΗΔΑΛΙΟΥ

ΕΝΔΕΙΚΤΙΚΕΣ ΔΥΧΝΙΕΣ
(Πίεσης λαδιού, Υπερθέρμανσης, ACG, PGM-FI)

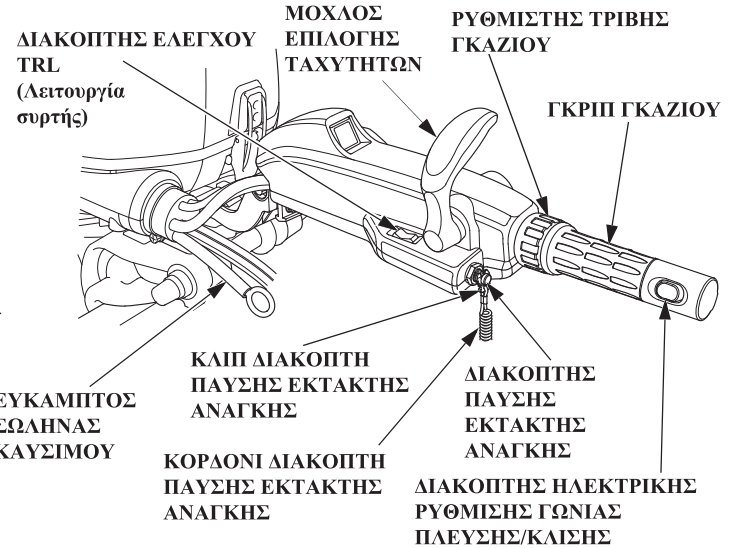
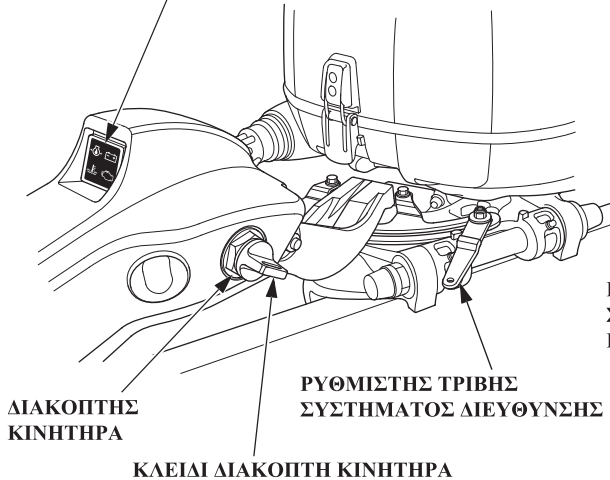

ΕΦΕΔΡΙΚΟ ΚΛΙΠ ΔΙΑΚΟΠΤΗ ΠΑΥΣΗΣ ΕΚΤΑΚΤΗΣ ΑΝΑΓΚΗΣ



Φυλάσσετε το εφεδρικό κλιπ διακόπτη παύσης έκτακτης ανάγκης στην εργαλειοθήκη.

ΑΝΑΓΝΩΡΙΣΗ ΕΞΑΡΤΗΜΑΤΩΝ

[Τύπος R (με χειριστήριο)]

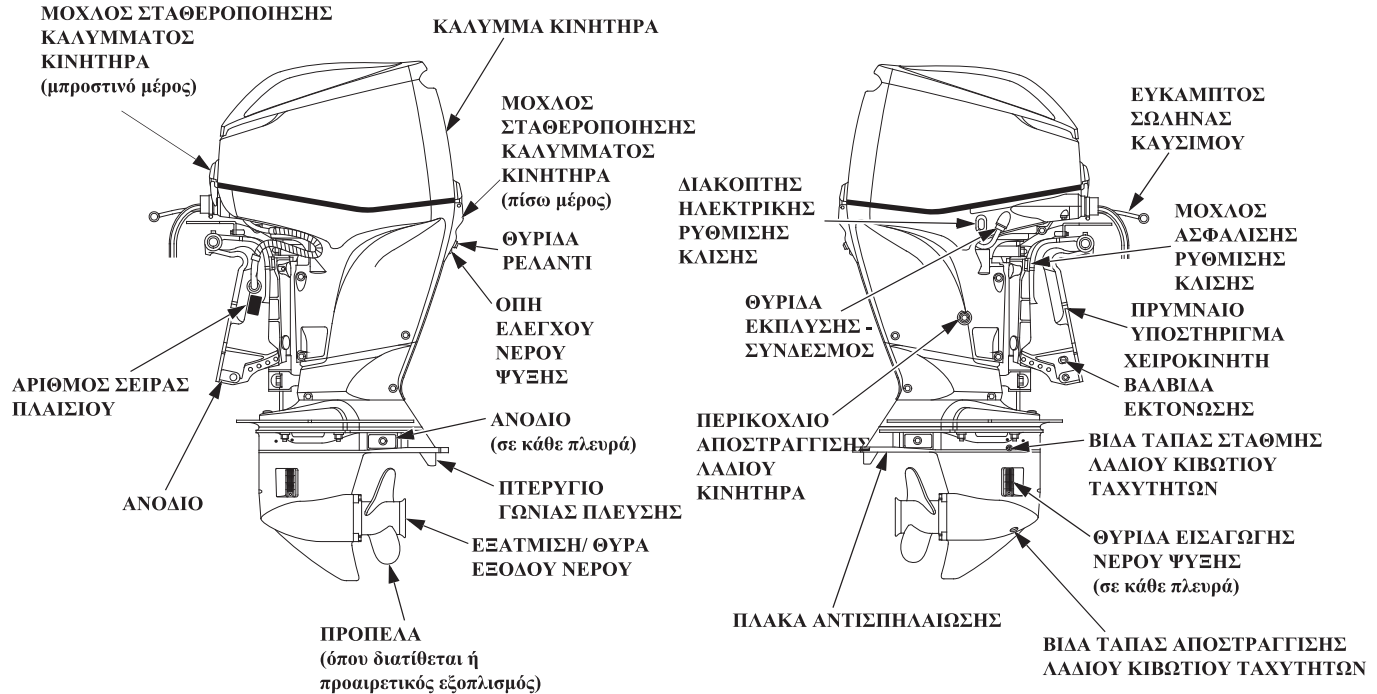

ΑΝΑΓΝΩΡΙΣΗ ΕΞΑΡΤΗΜΑΤΩΝ

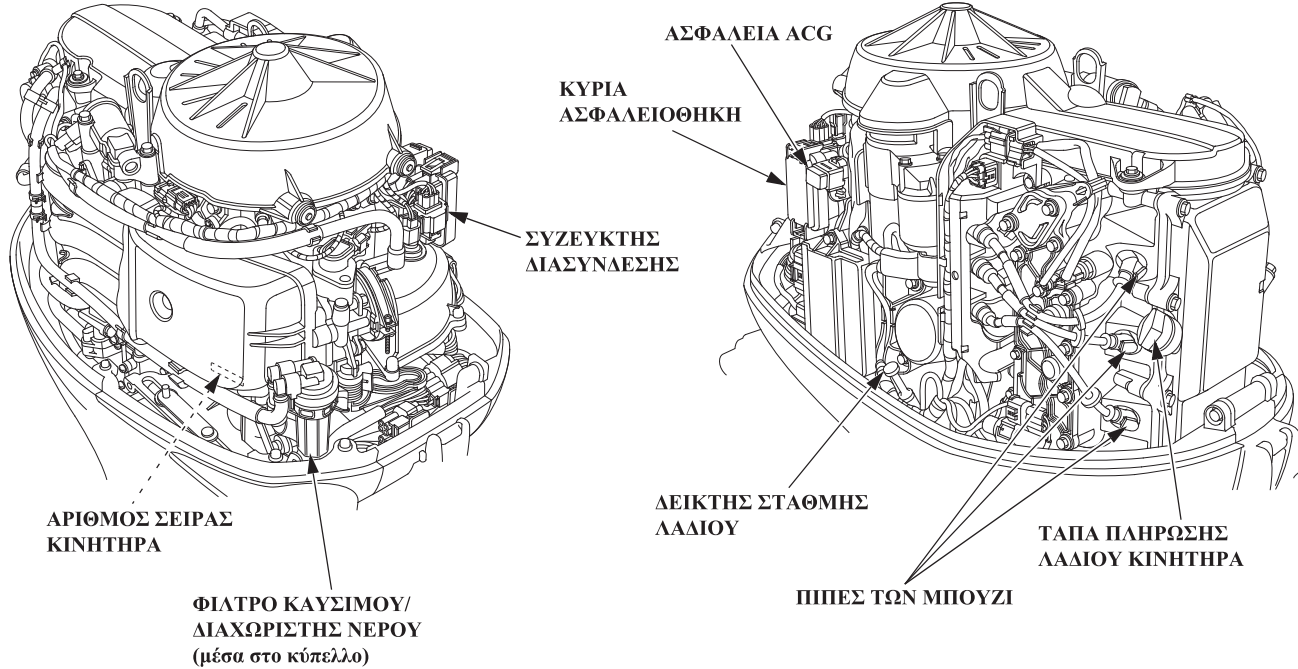

ΑΝΑΓΝΩΡΙΣΗ ΕΞΑΡΤΗΜΑΤΩΝ

ΚΟΥΤΙ ΧΕΙΡΙΣΤΗΡΙΟΥ (τύπος R)

(όπου διατίθεται ή προαιρετικός εξοπλισμός)

ΤΥΠΟΣ ΜΕ ΠΛΑΪΝΟ ΧΕΙΡΙΣΤΗΡΙΟ

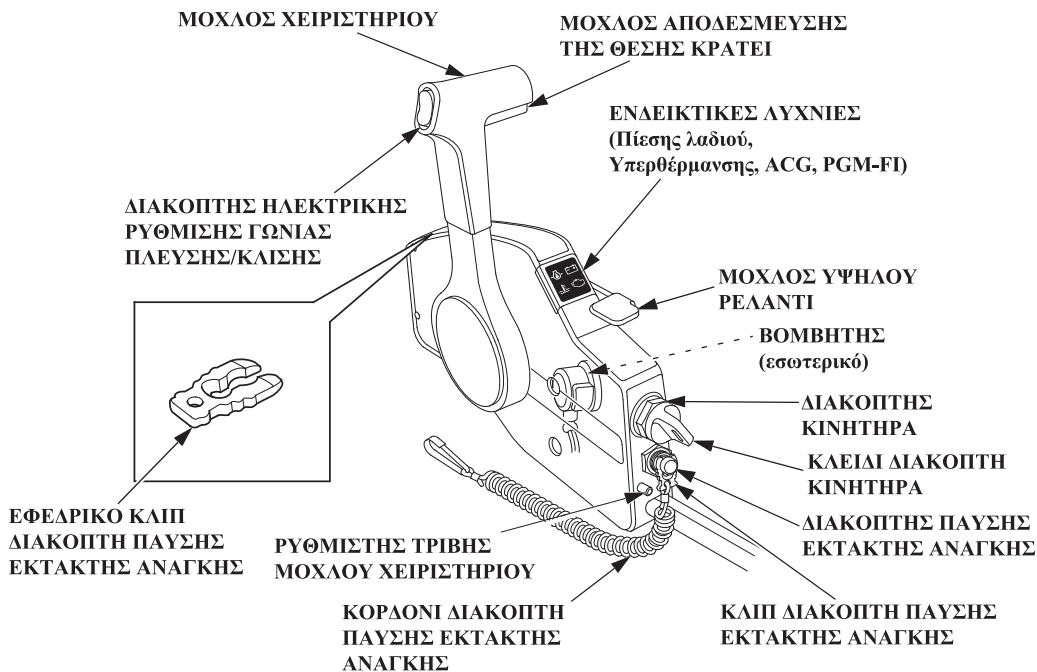

[Κοινά]

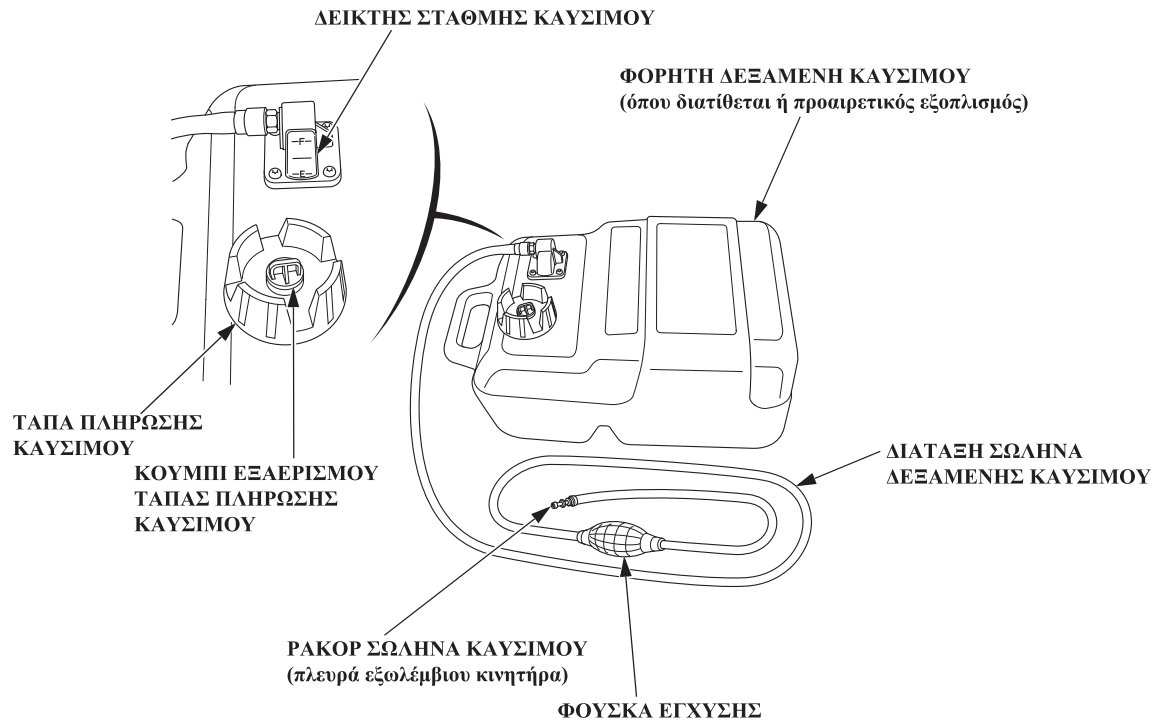

ΑΝΑΓΝΩΡΙΣΗ ΕΞΑΡΤΗΜΑΤΩΝ

ΣΤΡΟΦΟΜΕΤΡΟ
(όπου διατίθεται ή προαιρετικός εξοπλισμός)

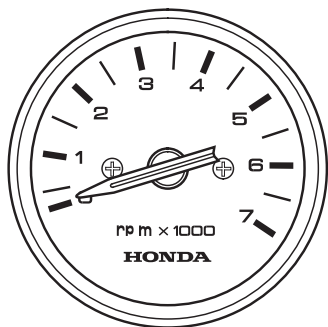

TRL (Λειτουργία συρτής)
ΠΙΝΑΚΑΣ ΔΙΑΚΟΠΤΩΝ
(προαιρετικός εξοπλισμός: Τύπος R)

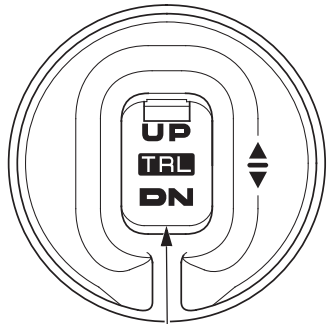

ΔΙΑΚΟΠΤΗΣ ΕΛΕΓΧΟΥ TRL
(Λειτουργία συρτής)

ΜΕΤΡΗΤΗΣ ΓΩΝΙΑΣ ΠΛΕΥΣΗΣ
(όπου διατίθεται ή προαιρετικός εξοπλισμός)

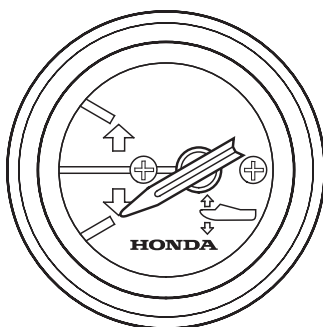

ΔΕΙΚΤΗΣ ΓΩΝΙΑΣ ΠΗΔΑΛΙΟΥ
(προαιρετικός εξοπλισμός: Τύπος R)

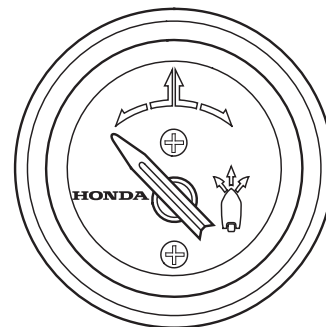

4. ΧΕΙΡΙΣΤΗΡΙΑ ΚΑΙ ΧΑΡΑΚΤΗΡΙΣΤΙΚΑ (Τύπος Η)

Κεντρικός διακόπτης (διακόπτης ανάφλεξης)

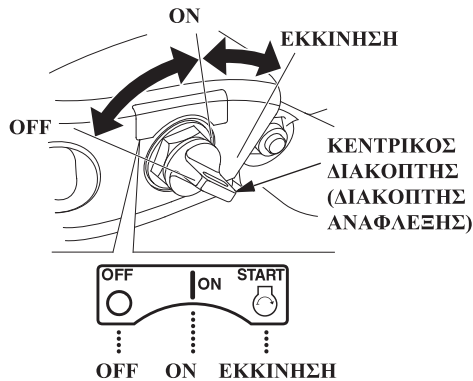

Αυτή η Λαγουδέρα διαθέτει κεντρικό διακόπτη τύπου αυτοκινήτου.

Θέσεις κλειδιού:

START: για την εκκίνηση του κινητήρα.

ON: για τη λειτουργία του κινητήρα μετά την εκκίνηση.

OFF: για την παύση του κινητήρα (ΣΒΗΣΤΟΣ ΚΙΝΗΤΗΡΑΣ).

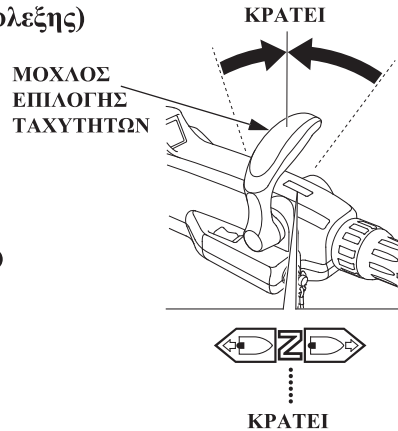

ΣΗΜΕΙΩΣΗ

Μην αφήνετε τον διακόπτη κινητήρα (διακόπτης ανάφλεξης) στη θέση ON (το κλειδί στη θέση ON), όταν ο κινητήρας δεν λειτουργεί, διότι έτσι θα αποφορτιστεί η μπαταρία.

ΣΗΜΕΙΩΣΗ:

Ο διακόπτης εκκίνησης δεν θα λειτουργήσει, εάν ο μοχλός επιλογής δεν βρίσκεται στη θέση ΚΡΑΤΕΙ (ΝΕΚΡΑ).

ΧΕΙΡΙΣΤΗΡΙΑ ΚΑΙ ΧΑΡΑΚΤΗΡΙΣΤΙΚΑ (Τύπος Η)

Μοχλός επιλογής

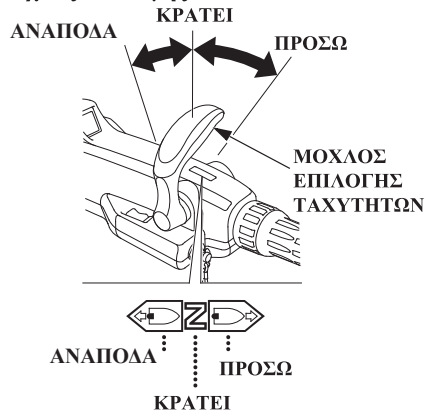

Χρησιμοποιήστε το μοχλό επιλογής για την κίνηση του σκάφους πρόσω ή ανάποδα και για να απομονώσετε την ισχύ κινητήρα από την προπέλα. Ο μοχλός επιλογής μπορεί να τεθεί σε τρεις θέσεις.

ΠΡΟΣΩ: Το σκάφος κινείται προς τα εμπρός.

ΚΡΑΤΕΙ: Η ισχύς του κινητήρα απομονώνεται από την προπέλα. Το σκάφος δεν κινείται.

ΑΝΑΠΟΔΑ: Το σκάφος κινείται προς τα πίσω.

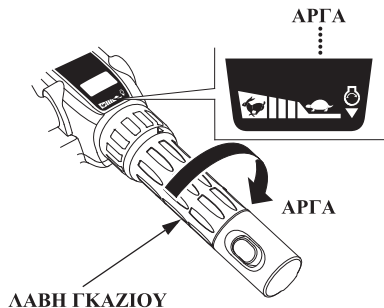

ΣΗΜΕΙΩΣΗ:

Ο μοχλός επιλογής ταχυτήτων δεν θα μετακινηθεί εάν η λαβή γκαζιού δεν βρίσκεται σε πλήρως κλειστή θέση.

ΜΟΧΛΟΣ ΕΠΙΛΟΓΗΣ ΤΑΧΥΤΗΤΩΝ

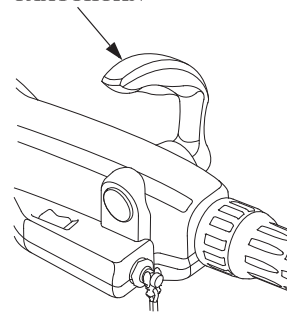

Μπορείτε να επιλέξετε σε ποια πλευρά θα τοποθετήσετε το μοχλό επιλογής ταχυτήτων. Συμβουλευθείτε ένα εξουσιοδοτημένο συνεργείο εξωλέμβιων κινητήρων Honda.

ΧΕΙΡΙΣΤΗΡΙΑ ΚΑΙ ΧΑΡΑΚΤΗΡΙΣΤΙΚΑ (Τύπος Η)

Λαβή γκαζιού

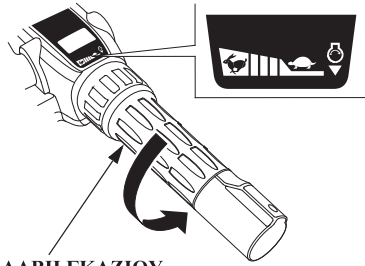

ΛΑΒΗ ΓΚΑΖΙΟΥ

Στρέψτε τη λαβή δεξιόστροφα ή αριστερόστροφα για να ρυθμίσετε τις στροφές του κινητήρα. Στρέφοντας τη λαβή προς την κατεύθυνση που υποδεικνύεται με το βέλος, αυξάνονται οι στροφές του κινητήρα.

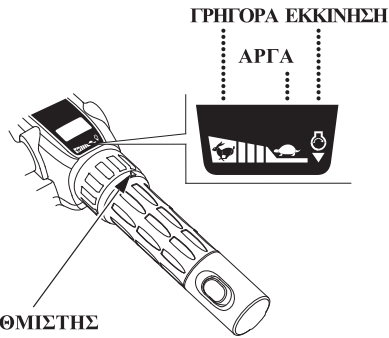

ΡΥΘΜΙΣΤΗΣ
ΓΚΑΖΙΟΥ

Η καμπύλη πάνω στη λαβή δείχνει τις στροφές του κινητήρα.

Ρυθμιστής τριβής γκαζιού ΡΥΘΜΙΣΤΗΣ ΤΡΙΒΗΣ ΓΚΑΖΙΟΥ



ΛΑΒΗ ΓΚΑΖΙΟΥ

Ο ρυθμιστής τριβής γκαζιού ρυθμίζει την αντίσταση στην περιστροφική κίνηση της λαβής γκαζιού.

Στρέψτε το ρυθμιστή δεξιόστροφα για να αυξήσετε την τριβή, για να διατηρήσετε την ταχύτητα του γκαζιού σε συγκεκριμένο επίπεδο κατά την πλεύση.

Στρέψτε το ρυθμιστή αριστερόστροφα για να ελαττώσετε την τριβή, προκειμένου να εκτελείται ευκολότερα η περιστροφική κίνηση της λαβής γκαζιού.

ΧΕΙΡΙΣΤΗΡΙΑ ΚΑΙ ΧΑΡΑΚΤΗΡΙΣΤΙΚΑ (Τύπος Η)

Διακόπτης παύσης έκτακτης ανάγκης



Πιέστε το διακόπτη παύσης έκτακτης ανάγκης για να σβήσετε τον κινητήρα.

Κορδόνι/κλιπ διακόπτη παύσης έκτακτης ανάγκης

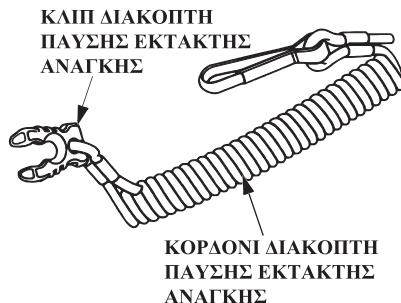

Το κορδόνι του διακόπτη παύσης έκτακτης ανάγκης παρέχεται για την άμεση διακοπή της λειτουργίας του κινητήρα, σε περίπτωση που ο χειριστής πέσει στο νερό ή βρεθεί μακριά από τον εξωλέμβιο κινητήρα.

Ο κινητήρας σβήνει, όταν το κλιπ στο άκρο του κορδονιού του διακόπτη παύσης έκτακτης ανάγκης τραβηχτεί από τον διακόπτη παύσης έκτακτης ανάγκης.

Κατά τον χειρισμό του εξωλέμβιου κινητήρα, βεβαιωθείτε ότι το ένα άκρο του κορδονιού του διακόπτη παύσης έκτακτης ανάγκης έχει δεθεί σφιχτά στον καρπό του χειριστή.

ΔΙΑΚΟΠΤΗΣ ΠΑΥΣΗΣ ΕΚΤΑΚΤΗΣ ΑΝΑΓΚΗΣ

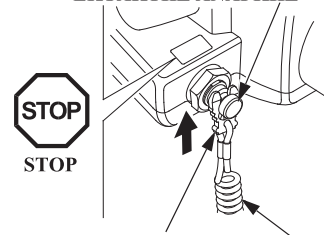

ΚΛΙΠ ΔΙΑΚΟΠΤΗΣ ΠΑΥΣΗΣ ΕΚΤΑΚΤΗΣ ΑΝΑΓΚΗΣ

ΚΟΡΔΟΝΙ ΔΙΑΚΟΠΤΗΣ ΠΑΥΣΗΣ ΕΚΤΑΚΤΗΣ ΑΝΑΓΚΗΣ

▲ ΠΡΟΕΙΔΟΠΟΙΗΣΗ

Εάν το κορδόνι του διακόπτη παύσης έκτακτης ανάγκης δεν συνδεθεί, το σκάφος ενδέχεται να κινηθεί ανεξέλεγκτα, εάν, για παράδειγμα, ο χειριστής πέσει στο νερό και δεν είναι σε θέση να χειριστεί τον εξωλέμβιο κινητήρα.

Για την ασφάλεια του χειριστή και των επιβατών, βεβαιωθείτε ότι έχετε συνδέσει το κλιπ διακόπτη παύσης έκτακτης ανάγκης που βρίσκεται στο ένα άκρο του κορδονιού του διακόπτη παύσης έκτακτης ανάγκης στον διακόπτη παύσης έκτακτης ανάγκης του κινητήρα. Δέστε σφιχτά το άλλο άκρο του κορδονιού του διακόπτη παύσης έκτακτης ανάγκης στο χειριστή.

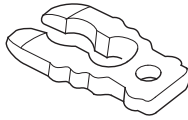

ΕΦΕΔΡΙΚΟ ΚΛΙΠ ΔΙΑΚΟΠΤΗ ΠΑΥΣΗΣ ΕΚΤΑΚΤΗΣ ΑΝΑΓΚΗΣ

ΣΗΜΕΙΩΣΗ:

Η εκκίνηση του κινητήρα δεν είναι εφικτή, εάν δεν συνδεθεί το κλιπ διακόπτη παύσης έκτακτης ανάγκης στον διακόπτη παύσης έκτακτης ανάγκης.

Φυλάσσετε το εφεδρικό κλιπ διακόπτη παύσης έκτακτης ανάγκης στην εργαλειοθήκη. Χρησιμοποιήστε το εφεδρικό κλιπ για την εκκίνηση του κινητήρα, εάν το κορδόνι του διακόπτη παύσης έκτακτης ανάγκης δεν είναι διαθέσιμο, όταν για παράδειγμα, ο χειριστής πέσει στο νερό.

Ρυθμιστής τριβής συστήματος διεύθυνσης

ΡΥΘΜΙΣΤΗΣ ΤΡΙΒΗΣ ΣΥΣΤΗΜΑΤΟΣ ΔΙΕΥΘΥΝΣΗΣ

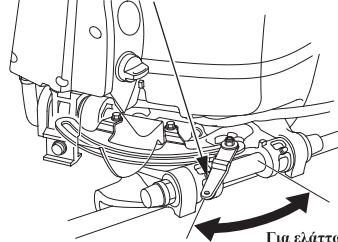

Για αύξηση της τριβής (ΑΣΦΑΛΙΣΗ)

Για ελάττωση της τριβής (ΑΠΑΣΦΑΛΙΣΗ)

Ο ρυθμιστής τριβής συστήματος διεύθυνσης προσαρμόζει την αντίσταση του συστήματος διεύθυνσης.

Η ελαττωμένη τριβή επιτρέπει στον εξωλέμβιο κινητήρα να στρίβει με μεγαλύτερη ευκολία. Η αυξημένη τριβή συμβάλλει στη διατήρηση σταθερής πορείας κατά την πλεύση ή την αποτροπή κινήσεων παλινδρόμησης του εξωλέμβιου κινητήρα κατά τη ρυμούλκηση του σκάφους.

Διακόπτης Ελέγχου TRL (Λειτουργία συρτής)



ΚΑΤΩ
UP



ΔΙΑΚΟΠΤΗΣ ΕΛΕΓΧΟΥ ΛΕΙΤΟΥΡΓΙΑΣ ΣΥΡΤΗΣ

Οι στροφές του κινητήρα μπορούν να ρυθμιστούν με το διακόπτη ελέγχου λειτουργίας συρτής σε κατάσταση λειτουργίας συρτής.

Εάν πατήσετε και κρατήσετε πατημένο το διακόπτη ελέγχου TRL κατά την πλεύση με το γκάζι κλειστό, η λειτουργία αλλάζει σε λειτουργία συρτής.

ΧΕΙΡΙΣΤΗΡΙΑ ΚΑΙ ΧΑΡΑΚΤΗΡΙΣΤΙΚΑ (Τύπος R)

ΤΥΠΟΣ ΠΛΕΥΡΙΚΗΣ ΕΓΚΑΤΑΣΤΑΣΗΣ

Μοχλός χειριστηρίου

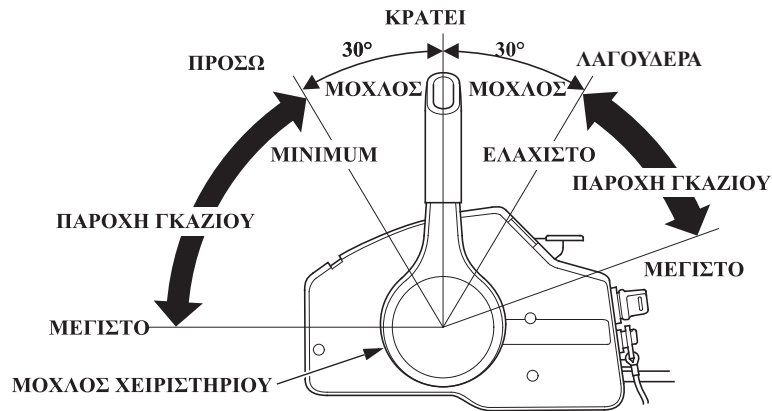
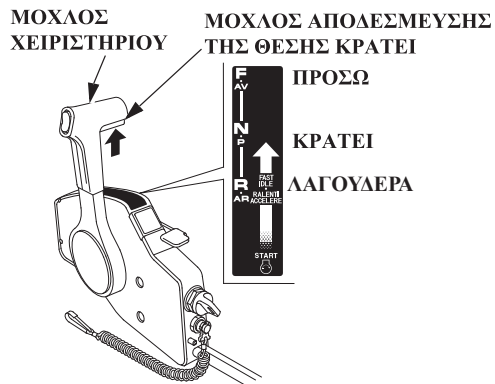

Η επιλογή ταχύτητας πρόσω, ανάποδα ή κράτει (νεκρά) και η ρύθμιση των στροφών του κινητήρα μπορούν να επιτευχθούν με το μοχλό χειριστηρίου.

Πρέπει να τραβήξετε προς τα πάνω το μοχλό αποδέσμευσης της θέσης κράτει για να λειτουργήσει ο μοχλός χειριστηρίου.

ΠΡΟΣΩ:

Με μετακίνηση του μοχλού στη θέση ΠΡΟΣΩ (δηλαδή περίπου 30° από τη θέση ΚΡΑΤΕΙ), ενεργοποιείτε τη σχέση ταχύτητας προς τα εμπρός. Με περαιτέρω μετακίνηση του μοχλού από τη θέση ΠΡΟΣΩ, αυξάνετε την παροχή γκαζιού και την ταχύτητα του σκάφους προς τα εμπρός.

ΚΡΑΤΕΙ:

Η ισχύς του κινητήρα απομονώνεται από την προπέλα.

ΑΝΑΠΟΔΑ:

Με μετακίνηση του μοχλού στη θέση ΑΝΑΠΟΔΑ (δηλαδή περίπου 30° από τη θέση ΚΡΑΤΕΙ), ενεργοποιείτε τη σχέση ταχύτητας προς τα πίσω. Με περαιτέρω μετακίνηση του μοχλού από τη θέση ΑΝΑΠΟΔΑ, αυξάνετε την παροχή γκαζιού και την ταχύτητα του σκάφους προς τα πίσω.

ΧΕΙΡΙΣΤΗΡΙΑ ΚΑΙ ΧΑΡΑΚΤΗΡΙΣΤΙΚΑ (Τύπος R)

Μοχλός αποδέσμευσης της θέσης κράτει

ΜΟΧΛΟΣ ΧΕΙΡΙΣΤΗΡΙΟΥ

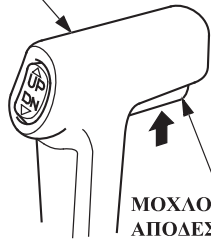

ΜΟΧΛΟΣ
ΑΠΟΔΕΣΜΕΥΣΗΣ
ΤΗΣ ΘΕΣΗΣ ΚΡΑΤΕΙ

Ο μοχλός αποδέσμευσης της θέσης κράτει βρίσκεται πάνω στο μοχλό χειριστηρίου, έτσι ώστε να αποφεύγεται η τυχαία λειτουργία του μοχλού χειριστηρίου. Ο μοχλός χειριστηρίου δεν λειτουργεί, εκτός και αν κινηθεί ενώ τραβάτε προς τα πάνω το μοχλό απελευθέρωσης της θέσης κράτει.

Κεντρικός διακόπτης (διακόπτης ανάφλεξης)

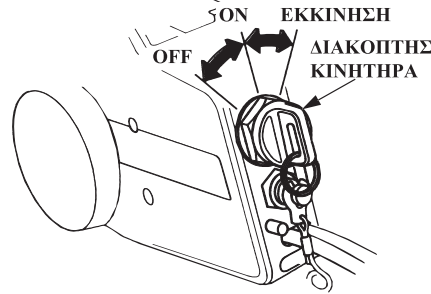

Αυτό το χειριστήριο διαθέτει διακόπτη εκκίνησης κινητήρα τύπου αυτοκινήτου. Στον τύπο με πλαϊνό χειριστήριο, ο κεντρικός διακόπτης βρίσκεται στο πλάι, δίπλα στο κουτί χειριστηρίου.

Θέσεις κλειδιού:

START: για την εκκίνηση του κινητήρα.

ON: για τη λειτουργία του κινητήρα μετά την εκκίνηση.

OFF: για την παύση του κινητήρα (ΣΒΗΣΤΟΣ ΚΙΝΗΤΗΡΑΣ).

ΣΗΜΕΙΩΣΗ

Μην αφήνετε τον διακόπτη κινητήρα (διακόπτης ανάφλεξης) στη θέση ON (το κλειδί στη θέση ON), όταν ο κινητήρας δεν λειτουργεί, διότι έτσι θα αποφορτιστεί η μπαταρία.

ΣΗΜΕΙΩΣΗ:

Η μίζα δεν θα λειτουργήσει, αν ο μοχλός του χειριστηρίου δεν βρίσκεται στη θέση ΚΡΑΤΕΙ και το κλιπ δεν βρίσκεται στο διακόπτη παύσης έκτακτης ανάγκης.

ΧΕΙΡΙΣΤΗΡΙΑ ΚΑΙ ΧΑΡΑΚΤΗΡΙΣΤΙΚΑ (Τύπος R)

Μοχλός υψηλού ρελαντί

Ο μοχλός υψηλού ρελαντί απαιτείται μόνο για την εκκίνηση των μοντέλων που διαθέτουν καρμπυρατέρ. Τα μοντέλα BF60A και BFP60A χρησιμοποιούν προγραμματισμένο ψεκασμό καυσίμου, επομένως, ο μοχλός αυτός δεν χρειάζεται για την εκκίνηση.

Αφού ξεκινήσει ο κινητήρας και αν η θερμοκρασία περιβάλλοντος είναι χαμηλότερη από 5°C (41°F), ο μοχλός υψηλού ρελαντί μπορεί να χρησιμοποιηθεί για να ζεσταθεί ο κινητήρας πιο γρήγορα.

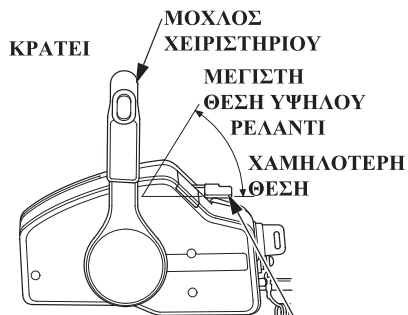

ΜΟΧΛΟΣ ΥΨΗΛΟΥ ΡΕΛΑΝΤΙ

Ο μοχλός υψηλού ρελαντί δεν θα μετακινηθεί, αν ο μοχλός χειριστηρίου δεν βρίσκεται στη θέση ΚΡΑΤΕΙ. Αντίστροφα, ο μοχλός χειριστηρίου δεν θα μετακινηθεί, αν ο μοχλός υψηλού ρελαντί δεν βρίσκεται στη χαμηλότερη θέση.

Κατεβάστε το μοχλό υψηλού ρελαντί στη χαμηλότερη θέση για να μειώσετε τις στροφές του υψηλού ρελαντί.

Διακόπτης παύσης έκτακτης ανάγκης

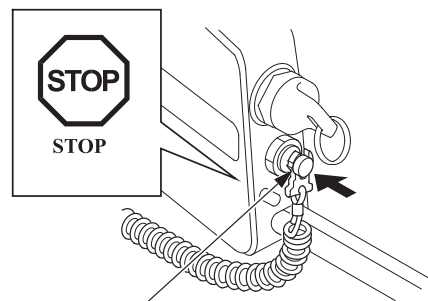

ΔΙΑΚΟΠΤΗΣ ΠΑΥΣΗΣ ΕΚΤΑΚΤΗΣ ΑΝΑΓΚΗΣ

Πιέστε το διακόπτη παύσης έκτακτης ανάγκης για να σβήσετε τον κινητήρα.

ΧΕΙΡΙΣΤΗΡΙΑ ΚΑΙ ΧΑΡΑΚΤΗΡΙΣΤΙΚΑ (Τύπος R)

Κορδόνι/κλιπ διακόπτη παύσης έκτακτης ανάγκης

ΚΟΡΔΟΝΙ ΔΙΑΚΟΠΤΗ ΠΑΥΣΗΣ ΕΚΤΑΚΤΗΣ ΑΝΑΓΚΗΣ

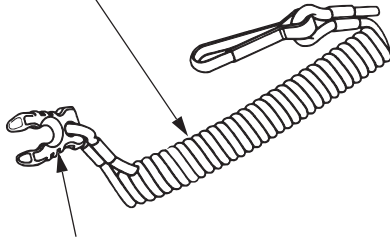

ΚΛΙΠ ΔΙΑΚΟΠΤΗ ΠΑΥΣΗΣ ΕΚΤΑΚΤΗΣ ΑΝΑΓΚΗΣ

Το κορδόνι του διακόπτη παύσης έκτακτης ανάγκης παρέχεται για την άμεση διακοπή της λειτουργίας του κινητήρα σε περίπτωση που ο χειριστής πέσει στο νερό ή βρεθεί μακριά από τα χειριστήρια.

Η εκκίνηση του κινητήρα είναι εφικτή μόνο εάν συνδέσετε το κλιπ διακόπτη παύσης έκτακτης ανάγκης με τον διακόπτη παύσης κινητήρα έκτακτης ανάγκης. Όταν αποσυνδέσετε το κλιπ του διακόπτη παύσης έκτακτης ανάγκης από το διακόπτη παύσης έκτακτης ανάγκης, τότε ο κινητήρας θα σταματήσει.

▲ ΠΡΟΕΙΔΟΠΟΙΗΣΗ

Εάν το κορδόνι του διακόπτη παύσης έκτακτης ανάγκης δεν συνδεθεί, το σκάφος ενδέχεται να κινηθεί ανεξέλεγκτα, εάν, για παράδειγμα, ο χειριστής πέσει στο νερό και δεν είναι σε θέση να χειριστεί τον εξωλέμβιο κινητήρα.

Για την ασφάλεια του χειριστή και των επιβατών, βεβαιωθείτε ότι έχετε συνδέσει το κλιπ διακόπτη παύσης έκτακτης ανάγκης που βρίσκεται στο ένα άκρο του κορδονιού του διακόπτη παύσης έκτακτης ανάγκης στον διακόπτη παύσης έκτακτης ανάγκης του κινητήρα. Δέστε σφιχτά το άλλο άκρο του κορδονιού του διακόπτη παύσης έκτακτης ανάγκης στο χειριστή.

ΔΙΑΚΟΠΤΗΣ ΠΑΥΣΗΣ ΕΚΤΑΚΤΗΣ ΑΝΑΓΚΗΣ



ΚΛΙΠ ΔΙΑΚΟΠΤΗ ΠΑΥΣΗΣ ΕΚΤΑΚΤΗΣ ΑΝΑΓΚΗΣ

ΧΕΙΡΙΣΤΗΡΙΑ ΚΑΙ ΧΑΡΑΚΤΗΡΙΣΤΙΚΑ (Τύπος R)

Εφεδρικό κλιπ για το διακόπτη παύσης έκτακτης ανάγκης

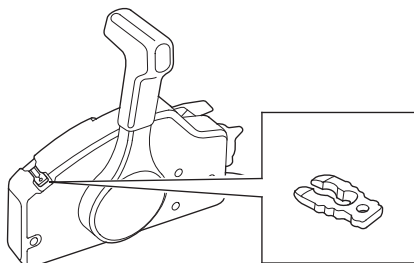

ΕΦΕΔΡΙΚΟ ΚΛΙΠ ΔΙΑΚΟΠΤΗ ΠΑΥΣΗΣ ΕΚΤΑΚΤΗΣ ΑΝΑΓΚΗΣ

Το κουτί του χειριστηρίου διαθέτει ένα εφεδρικό κλιπ διακόπτη παύσης έκτακτης ανάγκης.

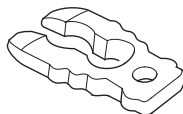

ΕΦΕΔΡΙΚΟ ΚΛΙΠ ΔΙΑΚΟΠΤΗ ΠΑΥΣΗΣ ΕΚΤΑΚΤΗΣ ΑΝΑΓΚΗΣ

Με εξαίρεση του τύπου με παιβό χειριστήριο:
Φυλάσσετε το εφεδρικό κλιπ διακόπτη παύσης έκτακτης ανάγκης στην εργαλειοθήκη.

TRL (Λειτουργία συρτής)
Πίνακας διακοπών ελέγχου
(προαιρετικός εξοπλισμός:
Τύπος R)

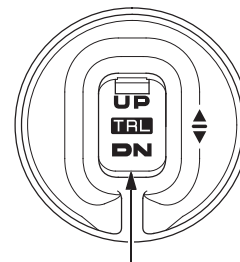

ΔΙΑΚΟΠΤΗΣ ΕΛΕΓΧΟΥ ΛΕΙΤΟΥΡΓΙΑΣ ΣΥΡΤΗΣ

Οι στροφές του κινητήρα μπορούν να ρυθμιστούν με το διακόπτη ελέγχου λειτουργίας συρτής σε κατάσταση λειτουργίας συρτής.

Εάν πατήσετε και κρατήσετε πατημένο το διακόπτη ελέγχου TRL κατά την πλευση με το γκάτζι κλειστό, η λειτουργία αλλάζει σε λειτουργία συρτής.

ΧΕΙΡΙΣΤΗΡΙΑ ΚΑΙ ΧΑΡΑΚΤΗΡΙΣΤΙΚΑ (Κοινά)

Διακόπτης ηλεκτρικής ρύθμισης γωνίας πλεύσης/ κλίσης

Ηλεκτρική ρύθμιση γωνίας πλεύσης
Πατήστε το διακόπτη ηλεκτρικής ρύθμισης γωνίας πλεύσης/ κλίσης στη Λαγουδέρα ή στο μοχλό χειριστήριου για να ρυθμίσετε τη γωνία του κινητήρα από - 4° έως 16° ώστε να επιτύχετε την κατάλληλη γωνία πλεύσης του σκάφους. Ο διακόπτης ηλεκτρικής ρύθμισης γωνίας πλεύσης/ κλίσης μπορεί να λειτουργεί όταν το σκάφος κινείται ή ενώ είναι σταματημένο.

Χρησιμοποιώντας τον διακόπτη ηλεκτρικής ρύθμισης γωνίας πλεύσης/ κλίσης, ο χειριστής μπορεί να αλλάξει τη γωνία πλεύσης του κινητήρα ώστε να επιτύχει μέγιστη επιτάχυνση του σκάφους, ταχύτητα, σταθερότητα και βέλτιστη κατανάλωση καυσίμου.

ΣΗΜΕΙΩΣΗ:

Η γωνία κλίσης του κινητήρα από - 4° έως 16° είναι η γωνία όταν ο εξωλέμβιος κινητήρας είναι εγκατεστημένος στο σκάφος με κλίση 12°.

(Τύπος Η)

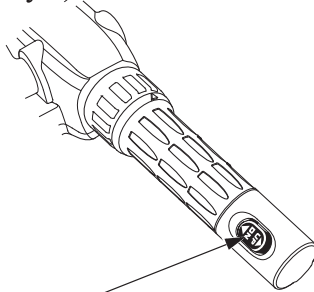

ΔΙΑΚΟΠΤΗΣ ΗΛΕΚΤΡΙΚΗΣ ΡΥΘΜΙΣΗΣ ΓΩΝΙΑΣ ΠΛΕΥΣΗΣ/ΚΛΙΣΗΣ

(Τύπος με πλαϊνό χειριστήριο)



ΗΛΕΚΤΡΙΚΗ ΡΥΘΜΙΣΗ ΓΩΝΙΑΣ ΠΛΕΥΣΗΣ/ ΚΛΙΣΗΣ
ΔΙΑΚΟΠΤΗΣ
ΜΟΧΛΟΣ ΧΕΙΡΙΣΤΗΡΙΟΥ

ΣΗΜΕΙΩΣΗ

Η υπερβολική γωνία πλεύσης/κλίσης κατά τη διάρκεια της λειτουργίας μπορεί να έχει ως αποτέλεσμα, το σήκωμα της προπέλας έξω από το νερό, με αποτέλεσμα η προπέλα να λειτουργεί στον αέρα και να αυξηθούν υπερβολικά οι στροφές του κινητήρα. Η υπερβολική γωνία πλεύσης/ κλίσης μπορεί επίσης να προκαλέσει ζημιά στην αντλία νερού.

ΧΕΙΡΙΣΤΗΡΙΑ ΚΑΙ ΧΑΡΑΚΤΗΡΙΣΤΙΚΑ (Κοινά)

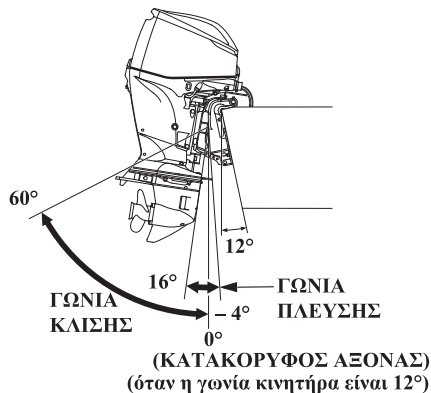

Ηλεκτρική ρύθμιση κλίσης

Πατήστε το διακόπτη ηλεκτρικής ρύθμισης γωνίας πλεύσης/ κλίσης για να ρυθμίσετε την κλίση του κινητήρα από 16° έως 60°.

Χρησιμοποιώντας τον διακόπτη ηλεκτρικής ρύθμισης γωνίας πλεύσης/ κλίσης, ο χειριστής μπορεί να αλλάξει τη γωνία κλίσης του κινητήρα για λειτουργία σε ρηγά νερά, προσάραξη, εκκίνηση από τρέιλερ ή πρόσδεση.

Θα πρέπει να ανασηκώσετε συγχρόνως, όταν διαθέτετε εγκατάσταση διπλών κινητήρων.

ΣΗΜΕΙΩΣΗ:

Εάν ο εξωλέμβιος κινητήρας σας είναι εξοπλισμένος με μηχανισμό περιορισμού της κλίσης (προαιρετικός εξοπλισμός για τον τύπο R), μπορείτε να ορίσετε το όριο γωνίας κλίσης. Επικοινωνήστε με τον αντιπρόσωπό σας για περισσότερες πληροφορίες.

Διασυνδεδετική διάταξη NMEA

Η διασυνδεδετική διάταξη NMEA2000 παρέχει σε ένα υπάρχον δίκτυο NMEA2000 πληροφορίες σχετικά με τις στροφές του κινητήρα, την κατανάλωση καυσίμου και διάφορες προειδοποιήσεις, μέσω ενός προαιρετικού καλωδίου διασύνδεσης. Επικοινωνήστε με τον αντιπρόσωπό σας για περισσότερες πληροφορίες.

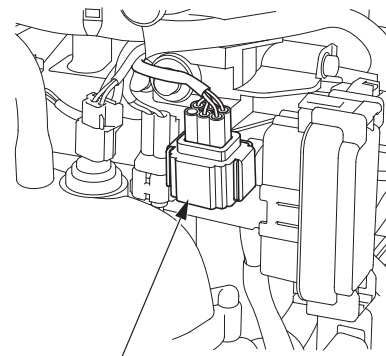

ΔΙΑΣΥΝΔΕΤΙΚΗ ΔΙΑΤΑΞΗ NMEA

ΧΕΙΡΙΣΤΗΡΙΑ ΚΑΙ ΧΑΡΑΚΤΗΡΙΣΤΙΚΑ (Κοινά)

**Μετρητής γωνίας πλεύσης
(όπου διατίθεται ή προαιρετικός
εξοπλισμός)**

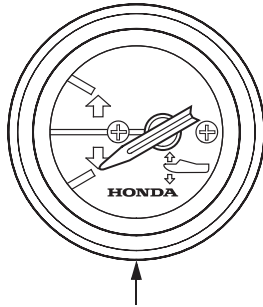

**ΜΕΤΡΗΤΗΣ ΓΩΝΙΑΣ
ΠΛΕΥΣΗΣ**

Ο μετρητής γωνίας πλεύσης έχει εύρος από - 4° έως 16° και δείχνει τη γωνία πλεύσης του εξωλέμβιου κινητήρα. Όταν χρησιμοποιείτε τον διακόπτη ηλεκτρικής ρύθμισης γωνίας πλεύσης/ κλίσης, να παρακολουθείτε το μετρητή γωνίας πλεύσης, ώστε να επιτύχετε την επιθυμητή απόδοση του σκάφους.

ΣΗΜΕΙΩΣΗ:

Η γωνία πλεύσης του κινητήρα από -4° έως 16° ισχύει όταν ο εξωλέμβιος κινητήρας είναι τοποθετημένος στο σκάφος με κλίση 12°.

**Διακόπτης ηλεκτρικής ρύθμισης
κλίσης (στον κινητήρα)**

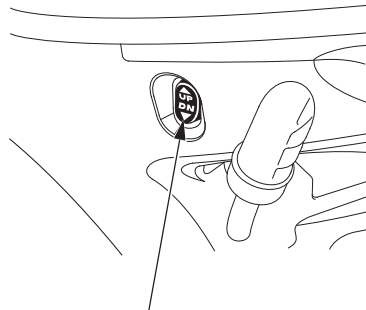

**ΔΙΑΚΟΠΤΗΣ ΗΛΕΚΤΡΙΚΗΣ
ΡΥΘΜΙΣΗΣ ΚΛΙΣΗΣ**

Ο διακόπτης ηλεκτρικής ρύθμισης κλίσης που βρίσκεται πάνω στον κινητήρα είναι ένας διακόπτης ευκολίας για τη ρύθμιση της κλίσης του κινητήρα για τη ρυμούλκηση ή για την εκτέλεση εργασιών συντήρησης. Αυτός ο διακόπτης ηλεκτρικής κλίσης θα πρέπει να λειτουργεί μόνο όταν το σκάφος είναι σταματημένο και ο κινητήρας σβηστός.

ΣΗΜΕΙΩΣΗ:

Ο μηχανισμός περιορισμού κλίσης (προαιρετικός εξοπλισμός για τον τύπο R) δεν λειτουργεί μέσω του ηλεκτρικού διακόπτη ρύθμισης κλίσης (στον κινητήρα). Ο μηχανισμός περιορισμού κλίσης λειτουργεί μέσω του διακόπτη ηλεκτρικής ρύθμισης γωνίας πλεύσης/ κλίσης στην πλευρά του μοχλού ρύθμισης.

ΧΕΙΡΙΣΤΗΡΙΑ ΚΑΙ ΧΑΡΑΚΤΗΡΙΣΤΙΚΑ (Κοινά)

Χειροκίνητη βαλβίδα εκτόνωσης

ΧΕΙΡΟΚΙΝΗΤΗ ΒΑΛΒΙΔΑ ΕΚΤΟΝΩΣΗΣ

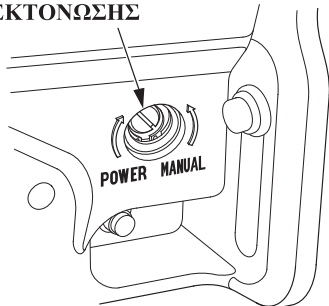

ΑΥΤΟΜΑΤΑ (Για σταθεροποίηση) ΧΕΙΡΟΚΙΝΗΤΑ (για αποδέσμευση)



Αν ο διακόπτης ηλεκτρικής ρύθμισης γωνίας πλεύσης/ κλίσης δεν λειτουργεί, τότε αυτό μπορεί να γίνει χειροκίνητα, ανοίγοντας την χειροκίνητη βαλβίδα εκτόνωσης. Για να ρυθμίσετε την κλίση του εξωλέμβιου κινητήρα με το χέρι, γυρίστε τη χειροκίνητη βαλβίδα εκτόνωσης που βρίσκεται κάτω από το δεξί πρυμναίο υποστήριγμα μέχρι τρεις και μισή στροφές αριστερά, με τη βοήθεια κατσαβιδιού.

Αφού ρυθμίσετε την κλίση του κινητήρα, περιστρέψτε την χειροκίνητη βαλβίδα εκτόνωσης δεξιόστροφα, μέχρι το τέρμα.

Ελέγξτε και βεβαιωθείτε ότι δεν βρίσκεται κανείς κάτω από τον εξωλέμβιο κινητήρα πριν ανοίξετε τη χειροκίνητη βαλβίδα εκτόνωσης. Εάν η χειροκίνητη βαλβίδα εκτόνωσης χαλαρώσει (έχει στραφεί προς τα αριστερά) όταν ο εξωλέμβιος κινητήρας είναι ανασηκωμένος, τότε ο κινητήρας θα επανέλθει απότομα προς τα κάτω.

Η χειροκίνητη βαλβίδα εκτόνωσης πρέπει να είναι καλά σφιγμένη πριν την έναρξη λειτουργίας του κινητήρα, ώστε να μην πάρει κλίση ο κινητήρας, κατά την πλεύση ανάποδα.

Μοχλός ασφάλισης της ρύθμισης κλίσης



ΜΟΧΛΟΣ ΑΣΦΑΛΙΣΗΣ ΡΥΘΜΙΣΗΣ ΚΛΙΣΗΣ

Χρησιμοποιήστε το μοχλό ασφάλισης της ρύθμισης κλίσης για να ανυψώσετε τον κινητήρα και να τον ασφαλίσετε στη θέση αυτή, όταν το σκάφος πρόκειται να παραμείνει προσδεμένο ή αγκυροβολημένο για μεγάλο διάστημα.

Ρυθμίστε τη μέγιστη δυνατή γωνία κλίσης του κινητήρα και μετακινήστε το μοχλό ασφάλισης προς την κατεύθυνση κατά την οποία ασφαλίζει.

ΧΕΙΡΙΣΤΗΡΙΑ ΚΑΙ ΧΑΡΑΚΤΗΡΙΣΤΙΚΑ (Κοινά)

Ενδεικτική λυχνία πίεσης λαδιού/ Βομβητής

Η ενδεικτική λυχνία πίεσης λαδιού σβήνει και ο βομβητής ηχεί, όταν η στάθμη του λαδιού είναι χαμηλή ή/και το σύστημα λίπανσης του κινητήρα παρουσιάζει βλάβη.

Σε μια τέτοια περίπτωση, οι στροφές του κινητήρα μειώνονται σταδιακά.

(Τύπος Η)

ΕΝΔΕΙΚΤΙΚΗ
ΛΥΧΝΙΑ ΠΙΕΣΗΣ
ΛΑΔΙΟΥ

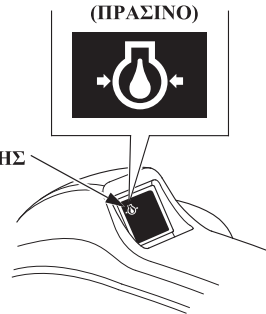

(εσωτερικός βομβητής)

(Τύπος με πλαϊνό χειριστήριο)

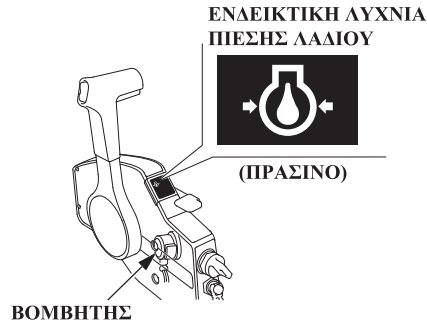

ΧΕΙΡΙΣΤΗΡΙΑ ΚΑΙ ΧΑΡΑΚΤΗΡΙΣΤΙΚΑ (Κοινά)

Ενδεικτική λυχνία υπερθέρμανσης/ Βομβητής

Η ενδεικτική λυχνία υπερθέρμανσης ανάβει και ο βομβητής ηχεί όταν το κύκλωμα ψύξης του κινητήρα παρουσιάζει βλάβη. Σε μια τέτοια περίπτωση, οι στροφές του κινητήρα μειώνονται.

(Τύπος Η)

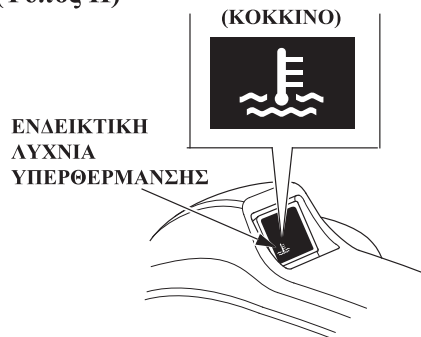

(εσωτερικός βομβητής)

(Τύπος με πλαϊνό χειριστήριο)

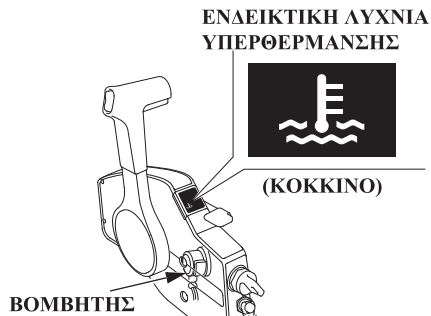

ΧΕΙΡΙΣΤΗΡΙΑ ΚΑΙ ΧΑΡΑΚΤΗΡΙΣΤΙΚΑ (Κοινά)

Ενδεικτική λυχνία ACG / Βομβητής

Η ενδεικτική λυχνία ACG ανάβει και ο βομβητής ενεργοποιείται, όταν το σύστημα φόρτισης παρουσιάζει βλάβη.

(Τύπος Η)

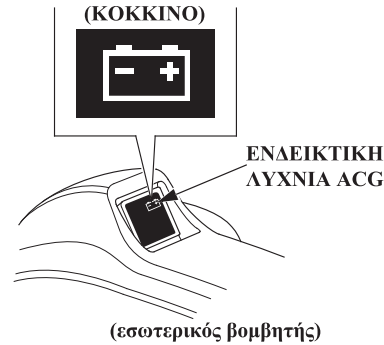

(Τύπος με πλαϊνό χειριστήριο)

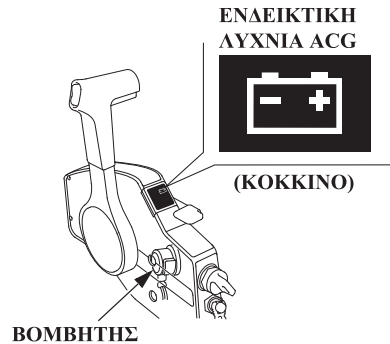

ΧΕΙΡΙΣΤΗΡΙΑ ΚΑΙ ΧΑΡΑΚΤΗΡΙΣΤΙΚΑ (Κοινά)

Ενδεικτική λυχνία PGM-FI / Βομβητής (Τύπος Η)

Η ενδεικτική λυχνία PGM-FI ανάβει και ο βομβητής ενεργοποιείται όταν το σύστημα ελέγχου του κινητήρα παρουσιάζει βλάβη.



(εσωτερικός βομβητής)

(Τύπος με πλαϊνό χειριστήριο)

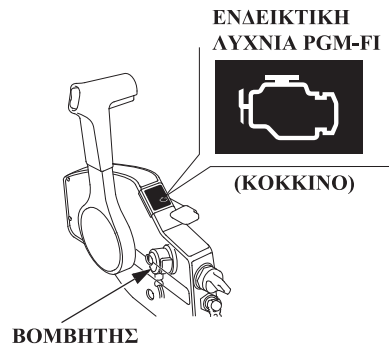

Μοντέλα BF60A με πτερύγιο γωνίας πλεύσης:

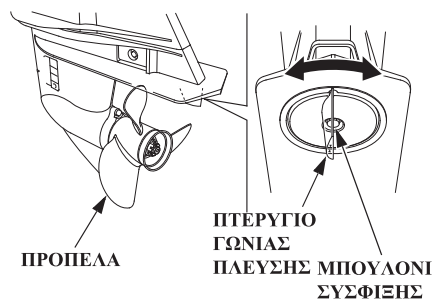

Εάν το τιμόνι/πηδάλιο είναι τραβηγμένο στο πλάι ενώ πλέετε με μεγάλη ταχύτητα, ρυθμίστε το πτερύγιο της γωνίας πλεύσης, έτσι ώστε το σκάφος να πλέει πρόσω ολοταχώς.

Μοντέλα BF60A:

Χαλαρώστε το μπουλόνι σύσφιξης και στρέψτε το πτερύγιο της γωνίας πλεύσης δεξιά ή αριστερά για να επιτύχετε τη ρύθμιση (δείτε σελίδα 93).

Μοντέλα BFP60A:



Μοντέλα BFP60A:

Αφαιρέστε τη ροδέλα του κιβωτίου ταχυτήτων. Χαλαρώστε το μπουλόνι σύσφιξης και στρέψτε το πτερύγιο της γωνίας πλεύσης δεξιά ή αριστερά για να επιτύχετε τη ρύθμιση (δείτε σελίδα 93).

ΧΕΙΡΙΣΤΗΡΙΑ ΚΑΙ ΧΑΡΑΚΤΗΡΙΣΤΙΚΑ (Κοινά)

Ανόδιο

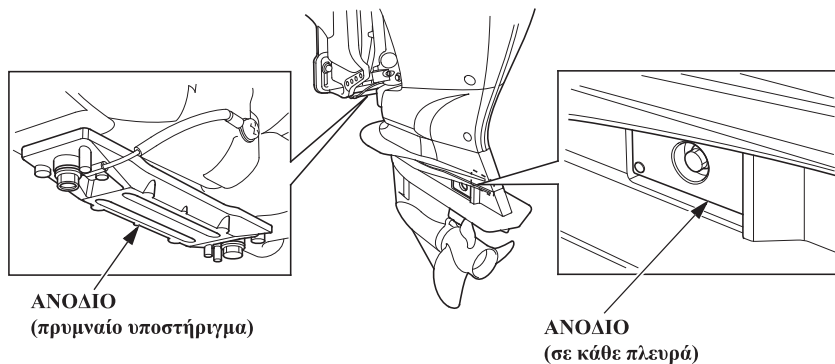

Το ανόδιο είναι ένα μέταλλο, το οποίο προστατεύει τον εξωλέμβιο κινητήρα από τη διάβρωση.

ΣΗΜΕΙΩΣΗ

Μην βάφετε το ανόδιο. Έτσι επιδεινώνεται η λειτουργία του ανοδίου, και μπορεί να προκληθεί σκουριά και διάβρωση του εξωλέμβιου κινητήρα.

Οπή ελέγχου νερού ψύξης

ΟΠΗ ΕΛΕΓΧΟΥ ΝΕΡΟΥ ΨΥΞΗΣ

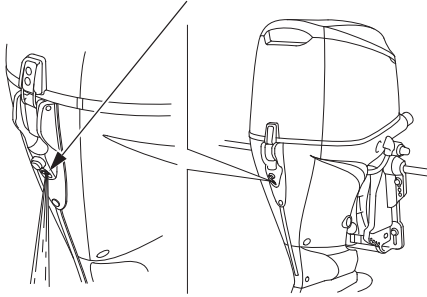

Μέσω της οπής αυτής πραγματοποιείται ο έλεγχος του νερού ψύξης, προκειμένου να διαπιστωθεί ότι κυκλοφορεί σωστά μέσα στον κινητήρα.

Μετά την εκκίνηση του κινητήρα, ελέγξτε το νερό ψύξης μέσω της οπής ελέγχου προκειμένου να βεβαιωθείτε ότι το νερό ψύξης κυκλοφορεί μέσα στον κινητήρα.

Θυρίδα εισαγωγής νερού ψύξης

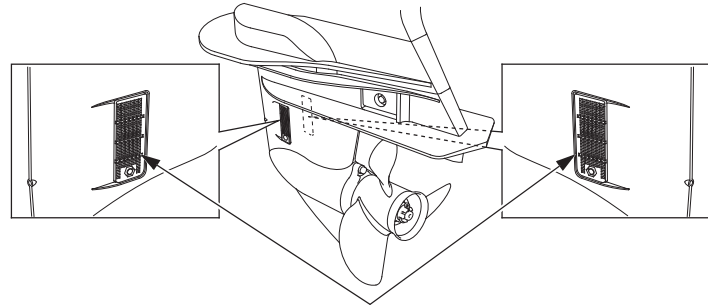

ΘΥΡΙΑΔΑ ΕΙΣΑΓΩΓΗΣ ΝΕΡΟΥ ΨΥΞΗΣ

Η είσοδος του νερού ψύξης κινητήρα μέσα στον κινητήρα πραγματοποιείται μέσω αυτής της θυρίδας.

ΧΕΙΡΙΣΤΗΡΙΑ ΚΑΙ ΧΑΡΑΚΤΗΡΙΣΤΙΚΑ (Κοινά)

Μοχλός σταθεροποίησης καλύμματος κινητήρα (Εμπρός/Πίσω)

(μπροστινό μέρος)

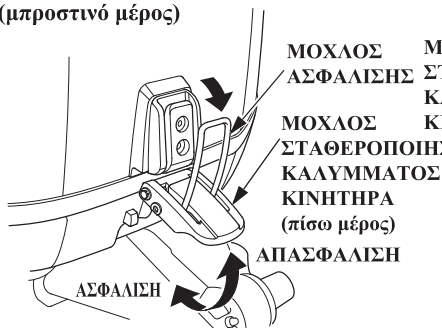

Ασφαλίστε/ απασφαλίστε το μοχλό σταθεροποίησης του καλύμματος κινητήρα για να τοποθετήσετε ή να αφαιρέσετε το κάλυμμα κινητήρα.

(πίσω μέρος)

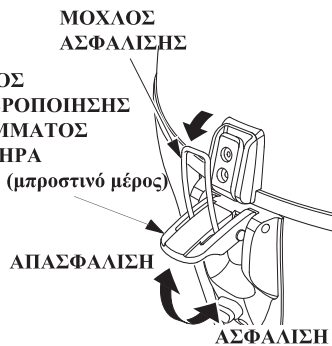

Τάπα πλήρωσης καυσίμου (όπου διατίθεται) (με κουμπί εξαερισμού)



Το κουμπί εξαερισμού της τάπας πλήρωσης καυσίμου ελέγχει την είσοδο και την έξοδο του αέρα στη δεξαμενή καυσίμου.

Κατά τον ανεφοδιασμό της δεξαμενής καυσίμου, στρέψτε το κουμπί εξαερισμού προς τα αριστερά, για να ανοίξετε και να αφαιρέσετε την τάπα πλήρωσης καυσίμου. Στρέψτε το κουμπί εξαερισμού προς τα δεξιά και κλείστε το καλά πριν τη μεταφορά ή την αποθήκευση της δεξαμενής καυσίμου.

ΧΕΙΡΙΣΤΗΡΙΑ ΚΑΙ ΧΑΡΑΚΤΗΡΙΣΤΙΚΑ (Κοινά)

Όργανο μέτρησης στάθμης καυσίμου

ΔΕΙΚΤΗΣ ΣΤΑΘΜΗΣ ΚΑΥΣΙΜΟΥ

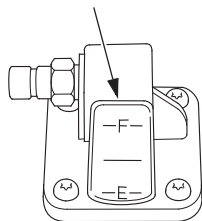

Ο δείκτης στάθμης καυσίμου υποδεικνύει τη στάθμη καυσίμου στη δεξαμενή.

Σύνδεσμος και ρακόρ σωλήνα καυσίμου (όπου διατίθεται ή προαιρετικός εξοπλισμός)

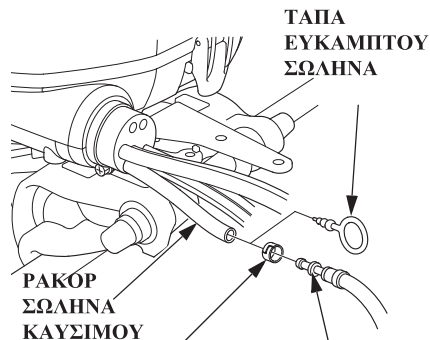

ΣΥΝΔΕΣΜΟΣ ΣΩΛΗΝΑ ΚΑΥΣΙΜΟΥ

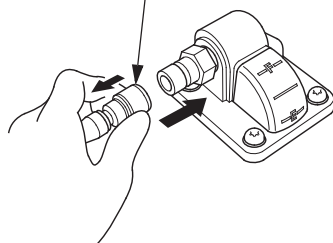

(πλευρά δεξαμενής καυσίμου)

Ο σύνδεσμος και το ρακόρ του σωλήνα καυσίμου χρησιμοποιούνται για τη σύνδεση του σωλήνα καυσίμου ανάμεσα στη δεξαμενή και τον εξωλέμβιο κινητήρα.

Στροφόμετρο (όπου διατίθεται ή προαιρετικός εξοπλισμός)

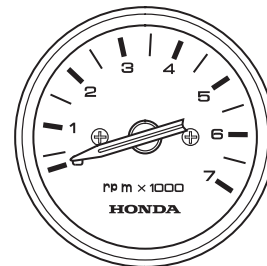

ΣΤΡΟΦΟΜΕΤΡΟ

Το στροφόμετρο δείχνει τις στροφές του κινητήρα ανά λεπτό.

ΧΕΙΡΙΣΤΗΡΙΑ ΚΑΙ ΧΑΡΑΚΤΗΡΙΣΤΙΚΑ (Κοινά)

Δείκτης γωνίας πηδαλίου
(προαιρετικός εξοπλισμός: Τύπος R)

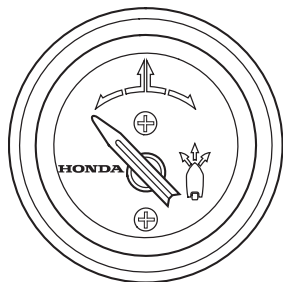

Ο δείκτης γωνίας πηδαλίου δείχνει την κατεύθυνση πλεύσης του σκάφους, σύμφωνα με τη γωνία του πηδαλίου.

ΣΗΜΕΙΩΣΗ

Η λανθασμένη τοποθέτηση του εξωλέμβιου κινητήρα μπορεί να έχει ως συνέπεια την πτώση του κινητήρα στο νερό, την αδυναμία εμπρόσθιας πλεύσης του σκάφους, την αύξηση των στρωφών του κινητήρα, καθώς και την υπερβολική κατανάλωση καυσίμου.

Συνιστάται να γίνεται η τοποθέτηση του εξωλέμβιου κινητήρα από εξουσιοδοτημένο συνεργείο εξωλέμβιων κινητήρων Honda.

Συμβουλευθείτε το εξουσιοδοτημένο τοπικό συνεργείο Honda σχετικά με την εγκατάσταση και λειτουργία των προαιρετικών εξαρτημάτων (Y-OP)/ προαιρετικού εξοπλισμού.

Κατάλληλότητα σκάφους
Επιλέξτε το σκάφος που είναι κατάλληλο για την ισχύ του κινητήρα.

Ισχύς κινητήρα:

BF60A:

44.1kW (60 PS)/5.500 min⁻¹ (σ.α.λ.)

BFP60A:

44.1kW (60 PS)/5.500 min⁻¹ (σ.α.λ.)

Η συνιστώμενη ισχύς υποδεικνύεται στα περισσότερα σκάφη.

▲ ΠΡΟΕΙΔΟΠΟΙΗΣΗ

Μην υπερβαίνετε τη συνιστώμενη ισχύ που προτείνεται από τον κατασκευαστή του σκάφους. Διαφορετικά μπορεί να προκληθεί ζημιά και τραυματισμός.

Ύψος Transom

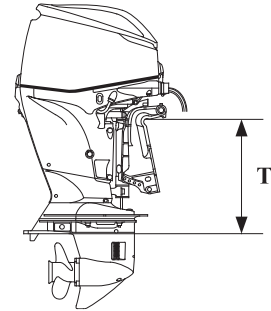

| Μοντέλο | Τύπος: | T (Ύψος Transom εξωλέμβιου κινητήρα) <όταν η γωνία κινητήρα είναι 12°> |
|---------|--------|---|
| BF60A | L: | 521 mm (20,5 ίντσες) |
| | X: | 648 mm (25,5 in) |
| BFP60A | L: | 531 mm (20,9 in) |
| | X: | 658 mm (25,9 in) |

Επιλέξτε τον κατάλληλο εξωλέμβιο κινητήρα για το ύψος ποδιού του σκάφους σας.

ΕΓΚΑΤΑΣΤΑΣΗ

Θέση

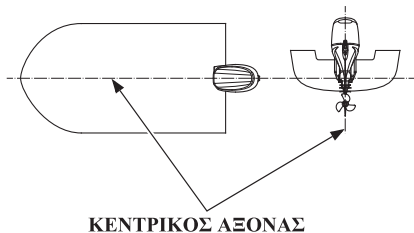

Εγκαταστήστε τον εξωλέμβιο κινητήρα στην πρύμνη, στην κεντρική νοητή γραμμή του σκάφους.

Ύψος εγκατάστασης

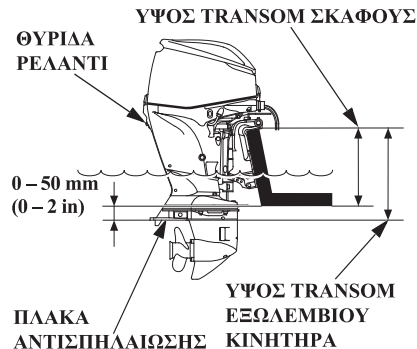

Η πλάκα αντισπηλαίωσης του εξωλέμβιου κινητήρα θα πρέπει να βρίσκεται 0 - 50 mm (0 - 2 ίντσες) κάτω από τον πυθμένα του σκάφους.

Οι σωστές διαστάσεις διαφέρουν ανάλογα με τον τύπο του σκάφους και τη διαρρύθμιση του πυθμένα του σκάφους. Θα πρέπει να τηρείτε το ύψος εγκατάστασης που προτείνεται από τον κατασκευαστή.

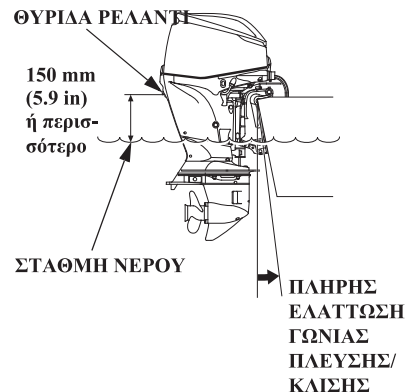

ΣΗΜΕΙΩΣΗ

- Η στάθμη του νερού πρέπει να βρίσκεται τουλάχιστον 100 mm (4 in) πάνω από την πλάκα αντισπηλαίωσης, διαφορετικά η αντλία νερού μπορεί να μην τροφοδοτείται με επαρκές νερό ψύξης, με συνέπεια την υπερθέρμανση του κινητήρα.
- Εάν η θέση εγκατάστασης του εξωλέμβιου κινητήρα είναι πολύ χαμηλή, αυτό μπορεί να δημιουργήσει προβλήματα στον κινητήρα. Ελαττώστε τη γωνία πλευσης/κλίσης του εξωλέμβιου κινητήρα, με το σκάφος πλήρως φορτωμένο και σβήστε τον κινητήρα. Ελέγξτε και βεβαιωθείτε ότι η θυρίδα ρελαντί βρίσκεται σε θέση 150 mm (5,9 in) ή περισσότερο πάνω από τη στάθμη του νερού.

Εγκατάσταση εξωλέμβιου κινητήρα

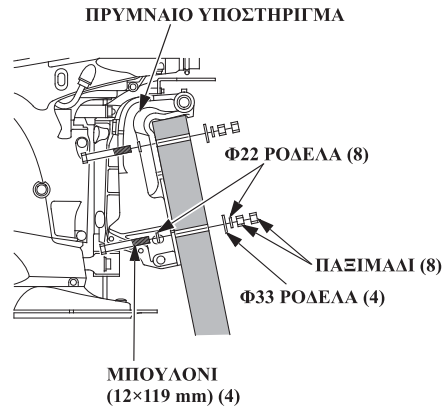

1. Χρησιμοποιήστε στεγανοποιητικό σιλικόνης (Three Bond 1216 ή παρεμφερές) στις οπές στερέωσης του εξωλέμβιου κινητήρα.
2. Εγκαταστήστε τον εξωλέμβιο κινητήρα πάνω στο σκάφος και ασφαλίστε με τα μπουλόνια, τις ροδέλες και τα παξιμάδια.

ΣΗΜΕΙΩΣΗ:

Τυπική ροπή:

54 N-m (5,5 kgf-m, 40 lbf-ft)

Η τυπική ροπή δίνεται απλά ως καθοδήγηση. Η ροπή του παξιμαδιού μπορεί να διαφέρει ανάλογα με το υλικό του σκάφους. Συμβουλευθείτε ένα εξουσιοδοτημένο συνεργείο εξωλέμβιων κινητήρων Honda.

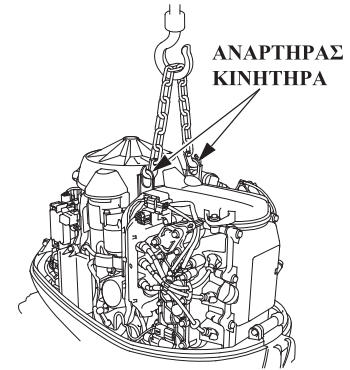

▲ ΠΡΟΣΟΧΗ

Εγκαταστήστε και συνδέστε σταθερά τον εξωλέμβιο κινητήρα. Εάν ο εξωλέμβιος κινητήρας δεν συνδεθεί σταθερά, μπορεί να πέσει και να προκληθεί ζημιά στον εξοπλισμό και τραυματισμός ατόμων.

Πριν τοποθετήσετε τον εξωλέμβιο κινητήρα στο σκάφος, αναρτήστε τον με τον ανυψωτήρα ή μια αντίστοιχη διάταξη, συνδέοντάς τον στις τρεις οπές ανάρτησης. Χρησιμοποιήστε ένα βαρούλκο με επιτρεπόμενο φορτίο τουλάχιστον 250 kg (551 lbs).

ΕΓΚΑΤΑΣΤΑΣΗ

Έλεγχος γωνίας εξωλέμβιου κινητήρα (Πλεύσης)

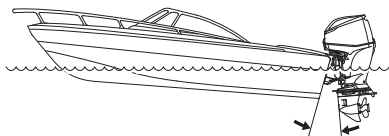

ΛΑΘΟΣ
Η ΠΛΩΡΗ ΤΟΥ ΣΚΑΦΟΥΣ
ΑΝΥΨΩΝΕΤΑΙ

Εγκαταστήστε τον εξωλέμβιο κινητήρα στη βέλτιστη γωνία πλεύσης προκειμένου να επιτευχθεί σταθερή πλεύση και μέγιστη ισχύς.

Πολύ μεγάλη γωνία πλεύσης: Λάθος, η πλώρη του σκάφους ανυψώνεται.

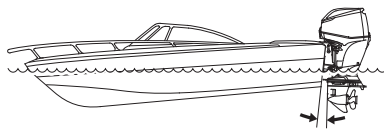

ΛΑΘΟΣ
Η ΠΛΩΡΗ ΤΟΥ ΣΚΑΦΟΥΣ
ΒΥΘΙΖΕΤΑΙ

Πολύ μικρή γωνία πλεύσης: Λάθος, η πλώρη του σκάφους βυθίζεται.

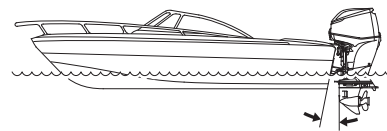

ΣΩΣΤΟ
ΕΠΙΤΥΓΧΑΝΕΤΑΙ ΜΕΓΙΣΤΗ
ΑΠΟΔΟΣΗ

Η γωνία πλεύσης διαφέρει ανάλογα με το συνδυασμό σκάφους, εξωλέμβιου κινητήρα και προπέλας, καθώς και με τις συνθήκες λειτουργίας.

Ρυθμίστε τον εξωλέμβιο κινητήρα έτσι ώστε να βρίσκεται απολύτως κατακόρυφα ως προς την επιφάνεια του νερού (δηλ. ο άξονας της προπέλας να βρίσκεται παράλληλα προς την επιφάνεια του νερού).

Συνδέσεις μπαταρίας

Χρησιμοποιήστε μια μπαταρία με CCA (COLD CRANKING AMPERES) 420Α στους -18°C (0°F) και εφεδρική χωρητικότητα 229 λεπτών (12V 52Ah/5HR ή 12V 65Ah/20HR) ή μεγαλύτερη. Η μπαταρία είναι προαιρετικό μέρος του εξοπλισμού (δηλαδή, τμήμα που μπορεί να αγοραστεί ξεχωριστά από τον εξωλέμβιο κινητήρα).

▲ ΠΡΟΕΙΔΟΠΟΙΗΣΗ

Οι μπαταρίες παράγουν εκρηκτικά αέρια: Σε περίπτωση ανάφλεξης, θα προκληθεί έκρηξη με αποτέλεσμα τον σοβαρό τραυματισμό ή την τύφλωση. Κατά τη φόρτιση της μπαταρίας, βεβαιωθείτε ότι υπάρχει επαρκής εξαερισμός.

- **ΧΗΜΙΚΟΣ ΚΙΝΔΥΝΟΣ:** Ο ηλεκτρολύτης της μπαταρίας περιέχει θειικό οξύ. Η επαφή με τα μάτια ή το δέρμα μπορεί να προκαλέσει σοβαρά εγκαύματα. Πρέπει να χρησιμοποιείτε προστατευτικό κάλυμμα για το πρόσωπο και να φοράτε προστατευτικό ρουχισμό.
- Φροντίστε να μην υπάρχουν φλόγες ή σπίθες και μην καπνίζετε στον χώρο αυτό. **ΑΝΤΙΑΙΟΤΟ:** Αν ο ηλεκτρολύτης έρθει σε επαφή με τα μάτια σας, ξεπλύνετε καλά με ζεστό νερό για τουλάχιστον 15 λεπτά και καλέστε αμέσως γιατρό.

- **ΔΗΛΗΤΗΡΙΟ:** Ο ηλεκτρολύτης είναι δηλητήριο. **ΑΝΤΙΑΙΟΤΟ:** — Εξωτερικά: Ξεπλύνετε καλά με νερό. — Εσωτερικά: Πιείτε άφθονο νερό ή γάλα. Στη συνέχεια, πιείτε γάλα μαγνησίας ή φυτικό έλαιο και καλέστε αμέσως γιατρό.
- **ΦΥΛΑΞΣΕΤΕ ΜΑΚΡΙΑ ΑΠΟ ΠΑΙΔΙΑ.**

Για την προστασία της μπαταρίας από μηχανική βλάβη και για την αποφυγή πτώσης ή ανατροπής της μπαταρίας, θα πρέπει:

- Να είναι τοποθετημένη σε αντιδιαβρωτική θήκη μπαταρίας με το σωστό μέγεθος.
- Να είναι σωστά στερεωμένη στο σκάφος.
- Να βρίσκεται σε θέση προστατευμένη από ακτίνες του ήλιου και σταγόνες νερού.
- Να βρίσκεται σε ασφαλή θέση μακριά από τη δεξαμενή καυσίμου ώστε να αποφευχθούν πιθανοί σπινθήρες κοντά στη δεξαμενή καυσίμου.

ΕΓΚΑΤΑΣΤΑΣΗ

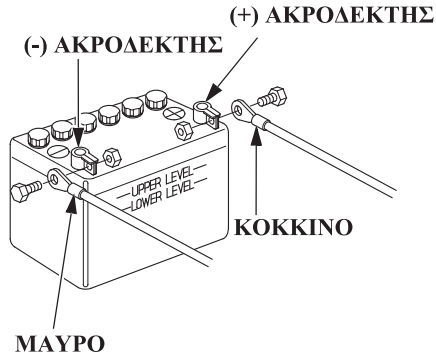

Σύνδεση των καλωδίων της μπαταρίας:

1. Συνδέστε το καλώδιο με το κόκκινο κάλυμμα ακροδέκτη στον θετικό (+) ακροδέκτη της μπαταρίας.
2. Συνδέστε το καλώδιο με το μαύρο κάλυμμα ακροδέκτη στον αρνητικό (-) ακροδέκτη της μπαταρίας.

ΣΗΜΕΙΩΣΗ:

Όταν στο σκάφος είναι εγκαταστημένοι περισσότεροι του ενός εξωλέμβιοι κινητήρες, συνδέστε μια μπαταρία στον καθένα.

ΣΗΜΕΙΩΣΗ

- Βεβαιωθείτε ότι συνδέετε πρώτα το θετικό (+) καλώδιο της μπαταρίας. Όταν αποσυνδέετε τα καλώδια, αποσυνδέστε πρώτα τον αρνητικό (-) ακροδέκτη και μετά τον θετικό (+).
- Εάν τα καλώδια δεν είναι σωστά συνδεδεμένα στους ακροδέκτες, το μοτέρ μίζας μπορεί να μην λειτουργεί κανονικά.
- Προσέχετε να μην συνδέσετε τη μπαταρία με αντίστροφη πολικότητα, καθώς έτσι θα προκληθεί ζημιά στο σύστημα φόρτισης της μπαταρίας του εξωλέμβιου κινητήρα.
- Μην συνδέετε τα καλώδια της μπαταρίας ενώ ο κινητήρας βρίσκεται σε λειτουργία. Εάν αποσυνδέσετε τα καλώδια της μπαταρίας, ενώ ο κινητήρας βρίσκεται σε λειτουργία, θα προκληθεί ζημιά στο ηλεκτρικό σύστημα του κινητήρα.
- Μην τοποθετείτε τη δεξαμενή καυσίμου κοντά στη μπαταρία.

- **Επέκταση καλωδίου μπαταρίας:**
Εάν προβείτε σε επέκταση του αρχικού καλωδίου της μπαταρίας, αυτό θα έχει ως αποτέλεσμα την πτώση της τάσης της μπαταρίας λόγω του επαυξημένου μήκους του καλωδίου και του αριθμού των συνδέσεων. Η εν λόγω πτώση ενδέχεται να προκαλέσει τη στιγμιαία αναπαραγωγή ήχου από το βομβητή κατά τη σύνδεση του μοτέρ μίζας και ενδέχεται να αποτρέψει την εκκίνηση του εξωλέμβιου κινητήρα. Εάν ο κινητήρας ξεκινήσει να λειτουργεί και αναπαραχθεί στιγμιαία ήχος από το βομβητή, ενδέχεται να υπάρχει ελάχιστη επαρκής τάση η οποία εισέρχεται στον κινητήρα.

Εγκατάσταση χειριστηρίου

ΣΗΜΕΙΩΣΗ

Η λανθασμένη εγκατάσταση του συστήματος διεύθυνσης, του κουτιού χειριστηρίου και της ντίζας του χειριστηρίου ή η εγκατάσταση διαφορετικών τύπων αυτών, μπορεί να προκαλέσει ατύχημα. Για πληροφορίες σχετικά με τη σωστή τοποθέτηση, απευθυνθείτε σε εξουσιοδοτημένο συνεργείο εξωλέμβιων κινητήρων Honda.

Το χειριστήριο διατίθεται σε τρεις διαφορετικούς τύπους, όπως φαίνεται. Επιλέξτε το καταλληλότερο χειριστήριο για τον δικό σας εξωλέμβιο κινητήρα, ανάλογα με τη θέση εγκατάστασης, τη λειτουργία του, κλπ.

Απευθυνθείτε σε ένα εξουσιοδοτημένο συνεργείο εξωλέμβιων κινητήρων της Honda, για περισσότερες πληροφορίες.

ΤΥΠΟΣ ΠΛΕΥΡΙΚΗΣ ΕΓΚΑΤΑΣΤΑΣΗΣ ΚΟΥΤΙΟΥ ΧΕΙΡΙΣΤΗΡΙΟΥ

(όπου διατίθεται ή
προαιρετικός εξοπλισμός)

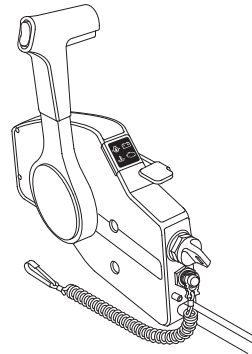

<Θέση κουτιού χειριστηρίου>

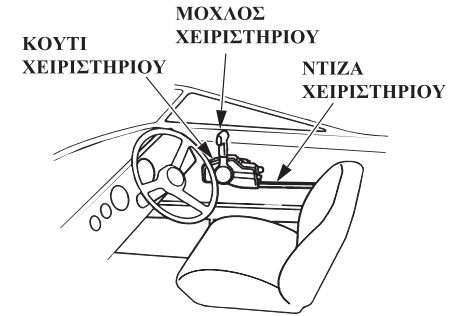

Τοποθετήστε το χειριστήριο σε θέση τέτοια, ώστε να είναι εύκολη η χρήση του μοχλού και των διακοπών. Βεβαιωθείτε ότι δεν υπάρχουν εμπόδια στη διαδρομή της ντίζας.

Η θέση του χειριστηρίου των άλλων τύπων θα πρέπει να καθοριστεί σύμφωνα με αυτό τον τρόπο.

<Μήκος ντιζας χειριστηρίου>

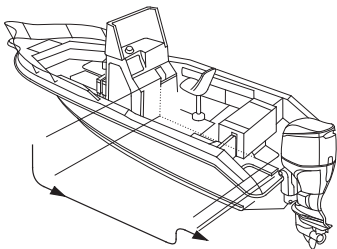

Μετρήστε την απόσταση από το χειριστήριο έως τον εξωλέμβιο κινητήρα, κατά το μήκος διαδρομής της ντιζας.

Το συνιστώμενο μήκος ντιζας είναι 300 - 450 mm (11,8 – 17,7 in) μακρύτερο από την απόσταση που μετρήσατε.

Τοποθετήστε τη ντιζα κατά μήκος της προκαθορισμένης διαδρομής και βεβαιωθείτε ότι έχει αρκετό μήκος για την απόσταση αυτή.

Συνδέστε τη ντιζα στον κινητήρα και βεβαιωθείτε ότι δεν έχει συστραφεί, δεν έχει λυγίσει, δεν είναι πολύ τεντωμένη ή δεν εμποδίζει κατά την πλοήγηση.

ΣΗΜΕΙΩΣΗ

Μην λυγίζετε την ντιζα τόσο ώστε η διάμετρος της διαδρομής να είναι 300 mm (11,8 in) ή λιγότερο, διότι αυτό θα επηρεάσει το χρόνο ζωής της και τη λειτουργία του μοχλού του χειριστηρίου.

Επιλογή προπέλας

Επιλέξτε την κατάλληλη προπέλα ώστε οι στροφές του κινητήρα με πλήρες γκάζι να είναι 5.000 min^{-1} (σ.α.λ.) έως 6.000 min^{-1} (σ.α.λ.), όταν το σκάφος έχει φορτίο. Οι στροφές του κινητήρα διαφέρουν ανάλογα με το μέγεθος της προπέλας και την κατάσταση του σκάφους. Η χρήση του εξωλέμβιου κινητήρα εκτός των ορίων στροφών που επιτυγχάνονται με πλήρες γκάζι, επηρεάζει αρνητικά τον κινητήρα και προκαλεί σοβαρό πρόβλημα. Η χρήση της σωστής προπέλας εξασφαλίζει αποτελεσματική επιτάχυνση, μέγιστη ταχύτητα, τελειότητα όσον αφορά στην οικονομία και την ευκολία πλεύσης και, επίσης, εξασφαλίζει μεγαλύτερο χρόνο ζωής του κινητήρα.

Συμβουλευτείτε ένα εξουσιοδοτημένο συνεργείο εξωλέμβιων κινητήρων Honda για την επιλογή της κατάλληλης προπέλας.

6. ΕΛΕΓΧΟΙ ΠΡΙΝ ΤΗ ΛΕΙΤΟΥΡΓΙΑ

Το μοντέλο BF60A/BFP60A είναι 4-χρονος υδρόψυκτος εξωλέμβιος κινητήρας, ο οποίος χρησιμοποιεί αμόλυβδη βενζίνη ως καύσιμο. Απαιτεί επίσης λάδι κινητήρα. Ελέγξτε τα ακόλουθα πριν τον χειρισμό του εξωλέμβιου κινητήρα.

▲ ΠΡΟΣΟΧΗ

Εκτελέστε τους ακόλουθους ελέγχους πριν το χειρισμό, με τον κινητήρα εκτός λειτουργίας.

Πριν από κάθε χρήση, ελέγξτε τον χώρο γύρω και κάτω από τον κινητήρα για ενδείξεις διαρροής λαδιού ή βενζίνης.

Αφαίρεση/ Τοποθέτηση καλύμματος κινητήρα

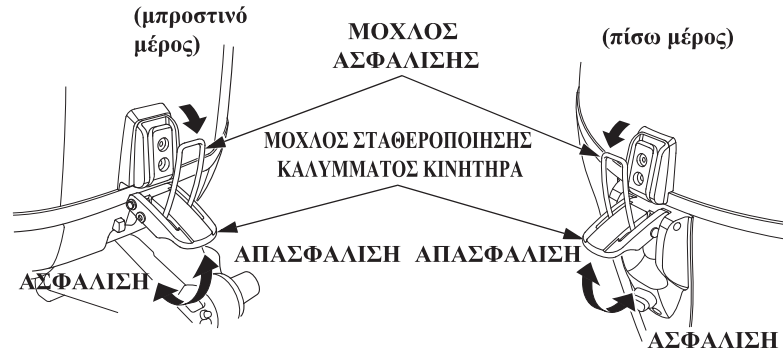

- Για να αφαιρέσετε το κάλυμμα, ανασηκώστε τον μπροστινό και τον πίσω μοχλό σταθεροποίησης του καλύμματος κινητήρα και αφαιρέστε το κάλυμμα του κινητήρα.
- Για να το τοποθετήσετε, βάλτε το κάλυμμα του κινητήρα, θηλυκώστε τα μπροστά και πίσω άγκιστρα και σπρώξτε προς τα κάτω το μπροστινό και τον πίσω μοχλό σταθεροποίησης του πίσω καλύμματος του κινητήρα.

▲ ΠΡΟΕΙΔΟΠΟΙΗΣΗ

Μην λειτουργείτε τον εξωλέμβιο κινητήρα χωρίς το κάλυμμα κινητήρα. Τα εκτεθειμένα κινούμενα μέρη μπορεί να προκαλέσουν τραυματισμό.

ΕΛΕΓΧΟΙ ΠΡΙΝ ΤΗ ΛΕΙΤΟΥΡΓΙΑ

Λάδι κινητήρα

ΣΗΜΕΙΩΣΗ

- Το λάδι κινητήρα είναι ένας ιδιαίτερα σημαντικός παράγοντας που επηρεάζει την απόδοση του κινητήρα και τη διάρκεια ζωής λειτουργίας του. **Μη απορρυπαντικά λάδια, καθώς και λάδια χαμηλής ποιότητας δεν συνιστώνται, επειδή δεν διαθέτουν επαρκείς ιδιότητες λίπανσης.**
- Η λειτουργία του κινητήρα με ανεπαρκή ποσότητα λαδιού μπορεί να προκαλέσει σοβαρή βλάβη στον κινητήρα.

<Συνιστώμενο λάδι>

Χρησιμοποιήστε λάδι Honda για 4-χρονους κινητήρες ή αντίστοιχο απορρυπαντικό λάδι κινητήρα άριστης ποιότητας, το οποίο διαθέτει πιστοποίηση για την ικανοποίηση τουλάχιστον των απαιτήσεων κατασκευαστών αυτοκινήτων Η.Π.Α. για Κατάταξη Συντήρησης API, SG, SH ή SJ.

Τα λάδια κινητήρα κατηγορίας SG, SH ή SJ φέρουν τη σχετική σήμανση στο δοχείο.

Συνιστάται SAE 10W-30 για γενική χρήση.

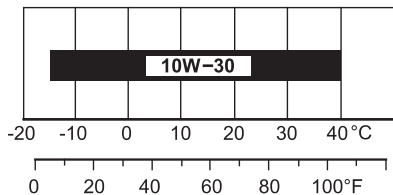

ΘΕΡΜΟΚΡΑΣΙΑ ΠΕΡΙΒΑΛΛΟΝΤΟΣ

<Έλεγχος και Συμπλήρωση>

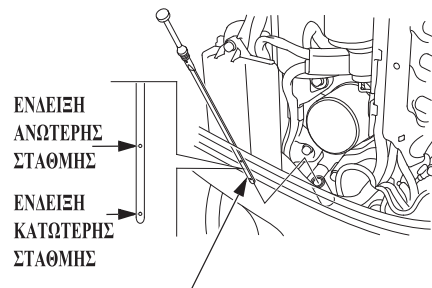

ΔΕΙΚΤΗΣ ΣΤΑΘΜΗΣ ΛΑΔΙΟΥ

1. Εγκαταστήστε τον εξωλέμβιο κινητήρα κατακόρυφα και αφαιρέστε το κάλυμμα κινητήρα.
2. Αφαιρέστε το δείκτη στάθμης του λαδιού και σκουπίστε τον με ένα καθαρό πανί.
3. Εισαγάγετε ξανά το δείκτη στάθμης μέχρι το τέρμα, μετά τραβήξτε τον έξω και διαβάστε τη στάθμη. Εάν η στάθμη βρίσκεται κοντά ή κάτω από την κατώτερη ένδειξη, αφαιρέστε την τάπα πλήρωσης λαδιού και γεμίστε με το συνιστώμενο λάδι μέχρι την ανώτερη ένδειξη. Σφίξτε την τάπα πλήρωσης λαδιού και τοποθετήστε σφίχτά το δείκτη στάθμης. Μην το σφίζετε πάρα πολύ.

Εάν το λάδι κινητήρα έχει ρυπανθεί ή αποχρωματιστεί, αντικαταστήστε το με καινούριο λάδι κινητήρα (δείτε σελίδα 113 σχετικά με τα διαστήματα και τη διαδικασία αντικατάστασης).

4. Τοποθετήστε το κάλυμμα του κινητήρα και ασφαλίστε το.

ΣΗΜΕΙΩΣΗ

Μην γεμίζετε υπερβολικά με λάδι κινητήρα. Ελέγξτε τη στάθμη λαδιού κινητήρα μετά τον ανεφοδιασμό. Η υπερβολική καθώς και η ανεπαρκής ποσότητα λαδιού κινητήρα μπορεί να προκαλέσει βλάβη στον κινητήρα.

Κατά τον έλεγχο της στάθμης του λαδιού με τη ράβδο μέτρησης στάθμης, μπορεί να παρατηρήσετε ότι το λάδι κινητήρα φαίνεται γαλακτώδες ή ότι η στάθμη του λαδιού έχει ανέβει. Εάν παρατηρήσετε οποιοδήποτε από τα δύο, αλλάξτε το λάδι του κινητήρα. Συμβουλευτείτε τον ακόλουθο πίνακα για την επεξήγηση αυτών των φαινομένων.

| Τρόπος λειτουργίας | Αποτέλεσμα | Επιπτώσεις |
|---|---|--|
| Λειτουργία του κινητήρα με λιγότερες από 3000 σ.α.λ. για περισσότερο από το 30% του χρόνου, με αποτέλεσμα να μην θερμαίνεται ο κινητήρας. | <ul style="list-style-type: none">• Το νερό συμπυκνώνεται μέσα στον κινητήρα και αναμειγνύεται με το λάδι, με αποτέλεσμα τη γαλακτώδη υφή που βλέπετε.• Το καύσιμο που δεν έχει καεί αναμειγνύεται με το λάδι, αυξάνοντας τον όγκο του λαδιού. | Το λάδι κινητήρα αλλοιώνεται, γίνεται λιγότερο αποδοτικό ως λιπαντικό και προκαλεί δυσλειτουργία του κινητήρα. |
| Συχνό ξεκίνημα και σταμάτημα, που δεν επιτρέπει στον κινητήρα να ζεσταθεί. | | |

ΕΛΕΓΧΟΙ ΠΡΙΝ ΤΗ ΛΕΙΤΟΥΡΓΙΑ

Καύσιμο

(όπου διατίθεται φορητή δεξαμενή καυσίμου ή προαιρετικός εξοπλισμός)

ΔΕΙΚΤΗΣ ΣΤΑΘΜΗΣ ΚΑΥΣΙΜΟΥ

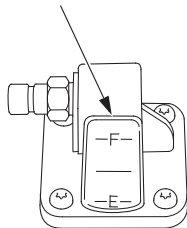

ΑΝΩΤΕΡΗ ΣΤΑΘΜΗ

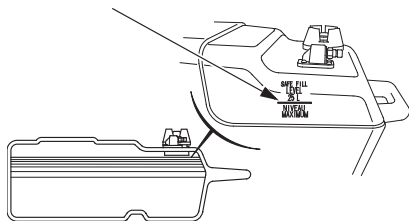

Ελέγξτε το δείκτη στάθμης καυσίμου και γεμίστε τη δεξαμενή καυσίμου μέχρι την ένδειξη ανώτατης στάθμης, εάν χρειάζεται. Μην γεμίζετε τη δεξαμενή καυσίμου πάνω από την ένδειξη UPPER.

ΣΗΜΕΙΩΣΗ:

Ανοίξτε το κουμπί εξαερισμού πριν αφαιρέσετε την τάπα πλήρωσης καυσίμου. Εάν το κουμπί εξαερισμού είναι κλεισμένο σφιχτά, είναι δύσκολο να αφαιρέσετε την τάπα.

Χρησιμοποιήστε αμόλυβδη βενζίνη με αριθμό οκτανίου έρευνας (RON) 91 ή υψηλότερο (αριθμός οκτανίου αντλίας (PON) 86 ή υψηλότερος). Η χρήση μολυβδούχου βενζίνης μπορεί να προκαλέσει βλάβη στον κινητήρα.

Ποτέ μην χρησιμοποιείτε μίγμα λαδιού/ βενζίνης ή ακάθαρτη βενζίνη. Προσέχετε ώστε να μην εισέλθουν ακαθαρσίες, σκόνη ή νερό στη δεξαμενή καυσίμου.

Χωρητικότητα δεξαμενής καυσίμου (ξεχωριστή δεξαμενή):

25 L (6,6 US gal, 5,5 Imp gal)

▲ ΠΡΟΕΙΔΟΠΟΙΗΣΗ

Η βενζίνη είναι ιδιαίτερα εύφλεκτη και εκρηκτική, υπό ορισμένες συνθήκες.

- Ο ανεφοδιασμός καυσίμου πρέπει να πραγματοποιείται σε χώρο που αερίζεται καλά με τον κινητήρα εκτός λειτουργίας.
- Μην καπνίζετε και φροντίστε να μην υπάρχουν φλόγες ή σπινθήρες, σε μέρη όπου πραγματοποιείται ανεφοδιασμός καυσίμου του κινητήρα ή σε μέρη όπου αποθηκεύετε βενζίνη.
- Μην γεμίζετε υπερβολικά το ρεζερβουάρ καυσίμου (δεν θα πρέπει να υπάρχει καύσιμο στο στόμιο πλήρωσης). Μετά τον ανεφοδιασμό καυσίμου, βεβαιωθείτε ότι η τάπα πλήρωσης καυσίμου έχει κλείσει σωστά και έχει ασφαλίσει στη θέση της.
- Προσέξτε να μην χυθεί βενζίνη κατά τον ανεφοδιασμό. Υπάρχει κίνδυνος ανάφλεξης των υπολειμμάτων ή των αναθυμιάσεων καυσίμου. Εάν χυθεί καύσιμο, καθαρίστε την περιοχή καλά πριν θέσετε τον κινητήρα σε λειτουργία.

- Αποφύγετε την επαναλαμβανόμενη ή παρατεταμένη επαφή με το δέρμα ή την εισπνοή των αναθυμιάσεων. **ΦΥΛΑΣΣΕΤΕ ΜΑΚΡΙΑ ΑΠΟ ΠΑΙΔΙΑ.**

BENZINΗ ΠΟΥ ΠΕΡΙΕΧΕΙ ΑΛΚΟΟΛΗ

Εάν αποφασίσετε να χρησιμοποιήσετε βενζίνη που περιέχει αλκοόλη (βενζόλη), βεβαιωθείτε ότι η διατίμηση αριθμού οκτανίων είναι τουλάχιστον αυτή που συνιστάται από τη Honda. Υπάρχουν δύο τύποι «αλκοολούχων καυσίμων»: ο ένας τύπος περιέχει αιθανόλη και ο άλλος τύπος περιέχει μεθανόλη. Μην χρησιμοποιείτε «βενζόλη» με περιεκτικότητα σε αιθανόλη μεγαλύτερη από 10%. Μην χρησιμοποιείτε βενζίνη που περιέχει μεθανόλη (μεθύλιο ή ξυλόπνευμα) σε περιεκτικότητα μεγαλύτερη του 5%, και η οποία δεν περιέχει επίσης συνδιαλύτες και αναστολείς διάβρωσης για μεθανόλη.

ΣΗΜΕΙΩΣΗ:

- Βλάβες στο σύστημα καυσίμου ή προβλήματα στην απόδοση του κινητήρα που προέρχονται από τη χρήση καυσίμου που περιέχει περισσότερη από τη συνιστώμενη ποσότητα αλκοόλης δεν καλύπτονται από την εγγύηση.
- Πριν προμηθευτείτε βενζίνη από κάποιο άγνωστο πρατήριο, ελέγξτε εάν η βενζίνη περιέχει αλκοόλη και, εάν περιέχει, εξακριβώστε τον τύπο και την περιεκτικότητα της χρησιμοποιούμενης αλκοόλης. Εάν παρατηρήσετε οποιαδήποτε ανεπιθύμητα συμπτώματα κατά τη λειτουργία, ενώ χρησιμοποιείτε συγκεκριμένη βενζίνη. Χρησιμοποιήστε έναν τύπο βενζίνης που γνωρίζετε ότι περιέχει μικρότερο από το συνιστώμενο ποσοστό αλκοόλης.

ΕΛΕΓΧΟΙ ΠΡΙΝ ΤΗ ΛΕΙΤΟΥΡΓΙΑ

Έλεγχος προπέλας και κοπίλιας

▲ ΠΡΟΕΙΔΟΠΟΙΗΣΗ

Τα πτερύγια της προπέλας είναι λεπτά και αιχμηρά. Υπάρχει κίνδυνος τραυματισμού σε περίπτωση απρόσεκτου χειρισμού της προπέλας:

Όταν ελέγχετε την προπέλα:

- Αφαιρέστε το κλιπ διακόπτη παύσης έκτακτης ανάγκης για να αποτραπεί η ανεπιθύμητη εκκίνηση του κινητήρα.
- Να φοράτε χοντρά γάντια.

Η προπέλα περιστρέφεται με μεγάλη ταχύτητα κατά την πλεύση. Πριν από την εκκίνηση του κινητήρα, ελέγξτε τα πτερύγια της προπέλας για τυχόν ζημιά και παραμόρφωση και αλλάξτε τα αν χρειάζεται.

Προμηθευτείτε μια εφεδρική προπέλα για το ενδεχόμενο ατυχήματος κατά τη διάρκεια της πλεύσης. Εάν δεν υπάρχει διαθέσιμη εφεδρική προπέλα, επιστρέψτε στην αποβάθρα με χαμηλή ταχύτητα και αντικαταστήστε την (δείτε σελίδα 128). Συμβουλευτείτε ένα εξουσιοδοτημένο συνεργείο εξωλέμβιων κινητήρων Honda για την επιλογή της προπέλας.

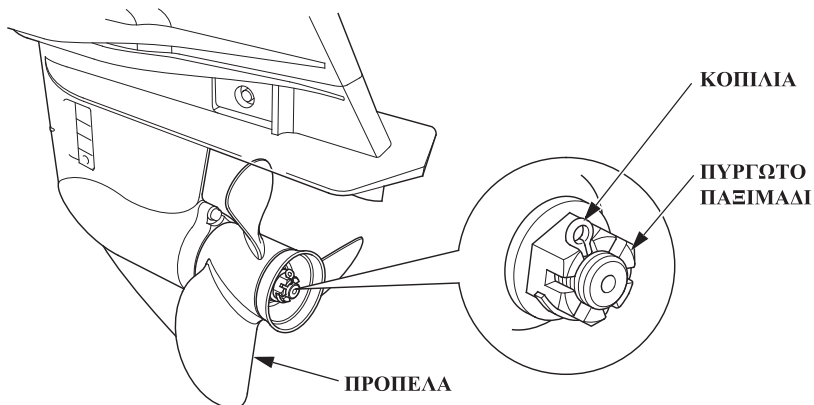

Φυλάξτε μαζί σας στο σκάφος εφεδρικές ροδέλες, παξιμάδια και κοπίλιες.

Οι στροφές του κινητήρα διαφέρουν ανάλογα με το μέγεθος της προπέλας και την κατάσταση του σκάφους. Η χρήση του εξωλέμβιου κινητήρα εκτός των ορίων στροφών που επιτυγχάνονται με πλήρες γκάζι, επηρεάζει αρνητικά τον κινητήρα και προκαλεί σοβαρό πρόβλημα. Η χρήση της σωστής προπέλας εξασφαλίζει αποτελεσματική επιτάχυνση, μέγιστη ταχύτητα, τελειότητα όσον αφορά στην οικονομία και την ευκολία πλεύσης και, επίσης, εξασφαλίζει μεγαλύτερο χρόνο ζωής του κινητήρα.

Συμβουλευτείτε ένα εξουσιοδοτημένο

συνεργείο εξωλέμβιων κινητήρων Honda για την επιλογή της κατάλληλης προπέλας.

1. Ελέγξτε την προπέλα για τυχόν ζημιά, φθορά ή παραμόρφωση. Αντικαταστήστε την προπέλα, εάν είναι ελαττωματική.
2. Ελέγξτε αν η προπέλα έχει τοποθετηθεί σωστά.
3. Ελέγξτε την κοπίλια για τυχόν ζημιά.

Ρύθμιση ύψους/γωνίας Λαγουδέρας (Τύπος Η)

Το ύψος και η γωνία της λαβής πηδαλίου μπορούν να ρυθμιστούν σε τρεις θέσεις, με την αλλαγή της διεύθυνσης τοποθέτησης του ρυθμιστικού τάκου.

Επιλέξτε το κατάλληλο ύψος και τη γωνία που ταιριάζουν στο χειριστή και ασφαλίστε τον ρυθμιστικό τάκο.

<Διαδικασία ρύθμισης ύψους/γωνίας>

1. Ανυψώστε τη Λαγουδέρα και αφαιρέστε το μπουλόνι 8 x 28 mm με τη φλάντζα, καθώς και τον ρυθμιστικό τάκο.
2. Τραβήξτε τη Λαγουδέρα προς τα κάτω. Προσδιορίστε τη διεύθυνση τοποθέτησης του ρυθμιστικού τάκου και ασφαλίστε τον με το μπουλόνι 8 x 28 mm με φλάντζα.

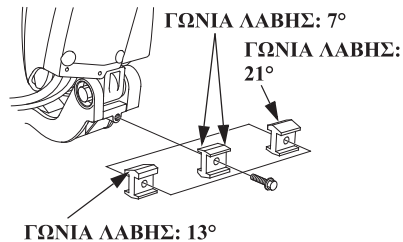

Τοποθετήστε τον ρυθμιστικό τάκο έτσι ώστε να επιτυγχάνεται η επιλεγμένη γωνία της λαβής πηδαλίου.

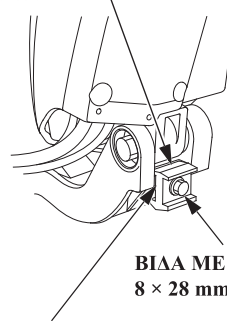

ΡΥΘΜΙΣΤΙΚΟΣ
ΤΑΚΟΣ ΥΨΟΥΣ

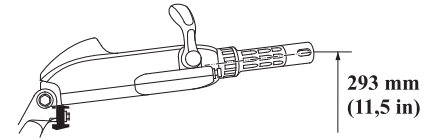
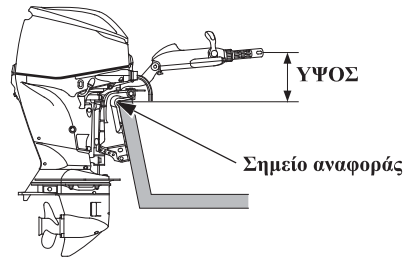

ΓΩΝΙΑ ΛΑΒΗΣ: 7°

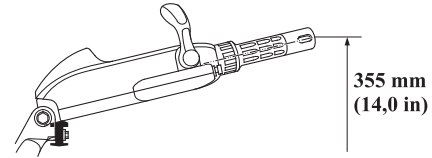

ΓΩΝΙΑ ΛΑΒΗΣ: 13°

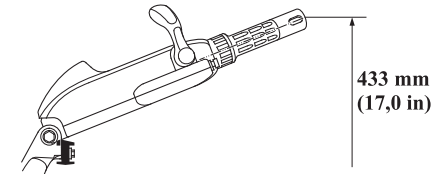

ΓΩΝΙΑ ΛΑΒΗΣ: 21°

ΕΛΕΓΧΟΙ ΠΡΙΝ ΤΗ ΛΕΙΤΟΥΡΓΙΑ

Τριβή λαβής συστήματος διεύθυνσης (Τύπος Η)

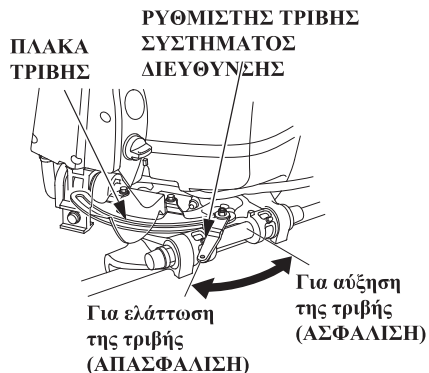

Ελέγξτε αν η λαβή κινείται ομαλά. Για να επιτευχθεί ομαλή πλοήγηση, ρυθμίστε το ρυθμιστή τριβής συστήματος διεύθυνσης έτσι ώστε να αισθάνεστε ένα μικρό «τράβηγμα», όταν στρίβετε.

ΣΗΜΕΙΩΣΗ:

Μην χρησιμοποιείτε γράσο ή λάδι στο δίσκο τριβής. Το γράσο ή το λάδι θα μειώσει την τριβή του ρυθμιστή.

Τριβή λαβής συστήματος διεύθυνσης (Τύπος Η)

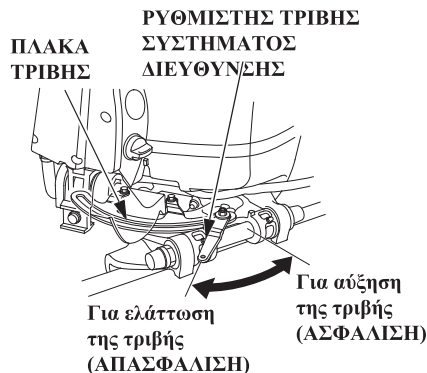

Ελέγξτε αν ο μοχλός του χειριστηρίου κινείται ομαλά. Μπορείτε να ρυθμίσετε την τριβή του μοχλού του χειριστηρίου, στρέφοντας το ρυθμιστή τριβής προς τα δεξιά ή προς τα αριστερά.

Φίλτρο καυσίμου/Διαχωριστής νερού

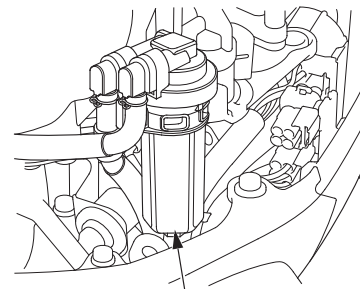

ΦΙΑΤΡΟ ΚΑΥΣΙΜΟΥ/ΔΙΑΧΩΡΙΣΤΗΣ ΝΕΡΟΥ (μέσα στο κύπελλο)

Το φίλτρο καυσίμου/διαχωριστής νερού βρίσκεται κοντά στο μοχλό σταθεροποίησης του καλύμματος κινητήρα στην πλευρά του σκάφους. Ελέγξτε το φίλτρο καυσίμου/διαχωριστή νερού. Όταν συσσωρεύεται νερό μέσα στο φίλτρο καυσίμου/διαχωριστή νερού, ο κόκκινος δακτύλιος αρχίζει να επιπλέει. Καθαρίστε τον ή απευθυνθείτε σε ένα εξουσιοδοτημένο συνεργείο εξωλέμβιων κινητήρων Honda για την εργασία αυτή (δείτε σελίδα 121).

Μπαταρία

ΣΗΜΕΙΩΣΗ

Ο χειρισμός της μπαταρίας διαφέρει ανάλογα με τον τύπο της μπαταρίας και οι οδηγίες που περιγράφονται παρακάτω μπορεί να μην είναι εφαρμόσιμες για την μπαταρία του εξωλέμβιου κινητήρα σας. Ανατρέξτε στις οδηγίες του κατασκευαστή της μπαταρίας.

Έλεγχος μπαταρίας

Ελέγξτε εάν η στάθμη του υγρού μπαταρίας βρίσκεται ανάμεσα στην ανώτερη και στην κατώτερη ένδειξη και ελέγξτε την οπή αερισμού στα πόματα της μπαταρίας για τυχόν φραγή. Εάν η στάθμη του υγρού μπαταρίας είναι κοντά ή κάτω από το κατώτατο επίπεδο, προσθέστε απεσταγμένο νερό μέχρι το ανώτατο επίπεδο στάθμης (δείτε σελίδα 117).

Ελέγξτε αν τα καλώδια της μπαταρίας είναι καλά συνδεδεμένα.

Εάν οι ακροδέκτες της μπαταρίας έχουν ακαθαρσίες ή έχουν υποστεί διάβρωση, αφαιρέστε την μπαταρία και καθαρίστε τους (δείτε σελίδα 117).

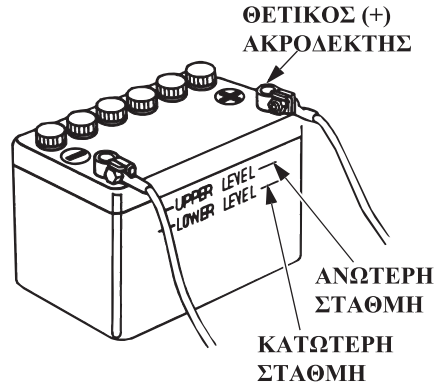

▲ ΠΡΟΕΙΔΟΠΟΙΗΣΗ

Οι μπαταρίες παράγουν εκρηκτικά αέρια: Σε περίπτωση ανάφλεξης, θα προκληθεί έκρηξη με αποτέλεσμα τον σοβαρό τραυματισμό ή την τύφλωση. Κατά τη φόρτιση της μπαταρίας, βεβαιωθείτε ότι υπάρχει επαρκής εξαερισμός.

- **ΧΗΜΙΚΟΣ ΚΙΝΔΥΝΟΣ:** Ο ηλεκτρολύτης της μπαταρίας περιέχει θειικό οξύ. Η επαφή με τα μάτια ή το δέρμα μπορεί να προκαλέσει σοβαρά εγκαύματα. Πρέπει να χρησιμοποιείτε προστατευτικό κάλυμμα για το πρόσωπο και να φοράτε προστατευτικό ρουχισμό.

- Φροντίστε να μην υπάρχουν φλόγες ή σπίθες και μην καπνίζετε στον χώρο αυτό. **ΑΝΤΙΔΟΤΟ:** Αν ο ηλεκτρολύτης έρθει σε επαφή με τα μάτια σας, ξεπλύνετε καλά με ζεστό νερό για τουλάχιστον 15 λεπτά και καλέστε αμέσως γιατρό.
- **ΔΗΛΗΤΗΡΙΟ:** Ο ηλεκτρολύτης είναι δηλητήριο. **ΑΝΤΙΔΟΤΟ:**
 - Εξωτερικά: Ξεπλύνετε καλά με νερό.
 - Εσωτερικά: Πιείτε άφθονο νερό ή γάλα. Στη συνέχεια, πιείτε γάλα μαγνησίας ή φυτικό έλαιο και καλέστε αμέσως γιατρό.
- **ΦΥΛΑΣΣΕΤΕ ΜΑΚΡΙΑ ΑΠΟ ΠΑΙΔΙΑ.**

ΕΛΕΓΧΟΙ ΠΡΙΝ ΤΗ ΛΕΙΤΟΥΡΓΙΑ

Λοιποί έλεγχοι

Ελέγξτε τα ακόλουθα στοιχεία:

- (1) Τον ελαστικό σωλήνα καυσίμου για τυχόν συστροφή, θραύση ή χαλαρή σύνδεση.
- (2) Τη Λαγουδέρα για τυχόν χαλαρή τοποθέτηση, ταλάντωση ή μη ομαλή λειτουργία (Τύπος H).
Την ομαλή λειτουργία του μοχλού χειριστηρίου (Τύπος R).
- (3) Τη σωστή λειτουργία των διακοπών.
- (4) Ελέγξτε το πρυμναίο υποστήριγμα για τυχόν ζημιά και χαλαρή σύνδεση.
- (5) Το κουτί εργαλείων, αν λείπουν ανταλλακτικά και εργαλεία.
- (6) Το ανόδιο για τυχόν ζημιά, χαλαρή σύνδεση ή υπερβολική διάβρωση.

Το ανόδιο εξυπηρετεί την προστασία του εξωλέμβιου κινητήρα έναντι ζημιάς λόγω διάβρωσης. Πρέπει να εκτίθεται άμεσα στο νερό όποτε χρησιμοποιείται ο κινητήρας. Αντικαταστήστε τα ανόδια όταν μειωθούν σχεδόν στα δύο τρίτα του αρχικού μεγέθους ή εάν έχουν σοβαρές φθορές.

ΣΗΜΕΙΩΣΗ

Το ενδεχόμενο ζημιάς λόγω διάβρωσης αυξάνεται εάν το Ανόδιο επικαλυφθεί με βαφή ή δεν αντικατασταθεί έγκαιρα.

Εξαρτήματα/υλικά που πρέπει να βρίσκονται στο σκάφος:

- Εγχειρίδιο κατόχου
- Εργαλειοθήκη
- Ανταλλακτικά: μπουζί, λάδι κινητήρα, εφεδρική προπέλα, πυργωτό παξιμάδι, ρυθμιστής διακένου (μόνο για τα μοντέλα BF60A), ροδέλα και κοπίλια.
- Εφεδρικό κλιπ για τον διακόπτη παύσης έκτακτης ανάγκης.
- Λοιπά εξαρτήματα/ υλικά που απαιτούνται από τους νόμους/ κανονισμούς.

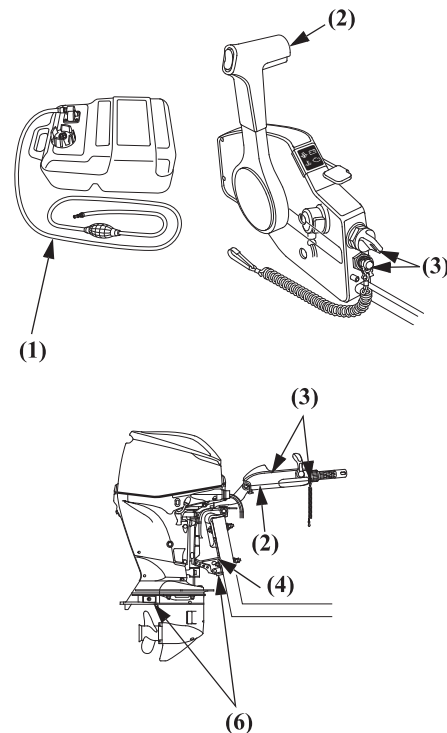

7. ΕΚΚΙΝΗΣΗ ΤΟΥ ΚΙΝΗΤΗΡΑ

Σύνδεση σωλήνα καυσίμου

▲ ΠΡΟΕΙΔΟΠΟΙΗΣΗ

Η βενζίνη είναι εξαιρετικά εύφλεκτο υλικό και οι αναθυμιάσεις της μπορεί να αναφλεγούν προκαλώντας σοβαρό τραυματισμό ή θάνατο.

- Φροντίστε να μην χυθεί καύσιμο. Υπάρχει κίνδυνος ανάφλεξης των υπολειμμάτων ή των αναθυμιάσεων καυσίμου. Σε περίπτωση που χυθεί καύσιμο, βεβαιωθείτε ότι το σημείο αυτό έχει στεγνώσει πριν την εκκίνηση, την αποθήκευση ή τη μεταφορά του κινητήρα.
- Μην καπνίζετε και φροντίστε να μην υπάρχουν φλόγες ή σπίθες σε μέρη όπου γίνεται ανεφοδιασμός ή αποθήκευση καυσίμου.

ΣΗΜΕΙΩΣΗ:

- Τοποθετήστε τη δεξαμενή καυσίμου σωστά, ώστε να μην μετακινείται ή να μην πέσει κατά τη διάρκεια της πλεύσης.
- Τοποθετήστε τη δεξαμενή καυσίμου έτσι ώστε ο σύνδεσμος του σωλήνα καυσίμου στη δεξαμενή να βρίσκεται σε απόσταση μικρότερη από 1 m (3,3 ft) κάτω από το σύνδεσμο του σωλήνα καυσίμου στον εξωλέμβιο κινητήρα.
- Μην τοποθετείτε τη δεξαμενή καυσίμου σε απόσταση μεγαλύτερη από 2 m (6,6 ft) από τον εξωλέμβιο κινητήρα.
- Βεβαιωθείτε ότι ο σωλήνας καυσίμου δεν έχει συστραφεί.

(Όπου διατίθεται φορητή δεξαμενή καυσίμου ή προαιρετικός εξοπλισμός)

ΤΑΠΑ ΕΥΚΑΜΠΤΟΥ ΣΩΛΗΝΑ

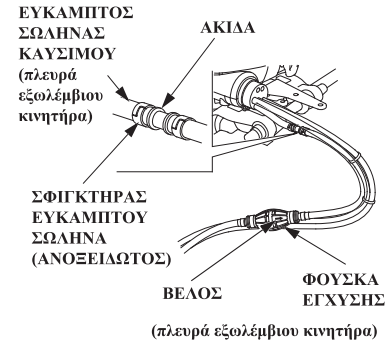
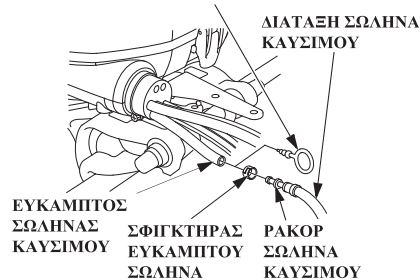

1. Αφαιρέστε την τάπα του εύκαμπτου σωλήνα από τον εύκαμπτο σωλήνα, στην πλευρά του κινητήρα. Τοποθετήστε το ρακόρ του σωλήνα καυσίμου στο σωλήνα καυσίμου, στην πλευρά του κινητήρα και ασφαλίστε το με το σφιγκτήρα. Βεβαιωθείτε ότι το βέλος της φούσκας έγχυσης είναι στραμμένο προς την πλευρά του κινητήρα.
 - Φυλάξτε την τάπα του εύκαμπτου σωλήνα σε ασφαλές μέρος.

ΕΚΚΙΝΗΣΗ ΤΟΥ ΚΙΝΗΤΗΡΑ

ΣΥΝΔΕΤΗΡΑΣ ΑΓΩΓΟΥ ΚΑΥΣΙΜΟΥ (ΠΡΟΣ ΤΗ ΔΕΞΑΜΕΝΗ ΚΑΥΣΙΜΟΥ)

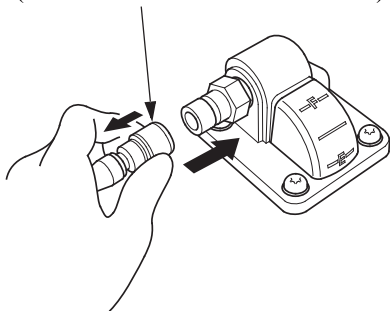

(πλευρά δεξαμενής καυσίμου)

2. Συνδέστε τη διάταξη σωλήνα καυσίμου στη δεξαμενή καυσίμου. Βεβαιωθείτε ότι ο σύνδεσμος της διάταξης σωλήνα καυσίμου έχει ασφαλιστεί σωστά. Πάντοτε να αποσυνδέετε τον σωλήνα καυσίμου κατά την αποθήκευση ή τη μεταφορά του εξωλέμβιου κινητήρα.

ΚΟΥΜΠΙ ΕΞΑΕΡΙΣΜΟΥ ΤΑΠΑΣ ΠΛΗΡΩΣΗΣ ΚΑΥΣΙΜΟΥ

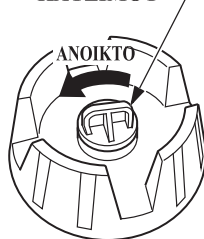

3. Στρέψτε το κουμπί εξαερισμού της τάπας πλήρωσης καυσίμου αριστερόστροφα μέχρι το τέρμα για να ανοίξετε τον εξαερισμό.

Έγχυση καυσίμου

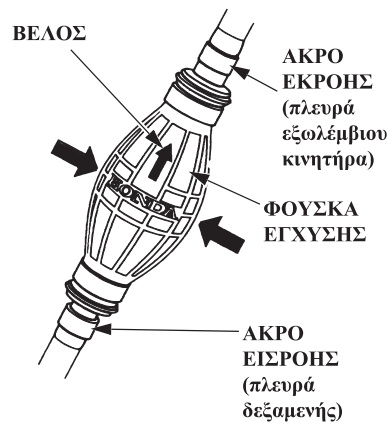

Κρατήστε τη φούσκα έγχυσης έτσι ώστε το άκρο εκροής να βρίσκεται ψηλότερα από την εισροή (έτσι ώστε το βέλος στη φούσκα έγχυσης να δείχνει προς τα πάνω), και πιέστε την μέχρι να τη νιώσετε συμπαγή στην αφή, που σημαίνει ότι το καύσιμο έχει φθάσει στον κινητήρα. Ελέγξτε για τυχόν διαρροές.

▲ ΠΡΟΕΙΔΟΠΟΙΗΣΗ

Φροντίστε να μην χυθεί καύσιμο. Υπάρχει κίνδυνος ανάφλεξης των ατμών καυσίμου, εάν χυθεί. Εάν χυθεί καύσιμο, καθαρίστε την περιοχή καλά πριν θέσετε τον κινητήρα σε λειτουργία.

ΣΗΜΕΙΩΣΗ

Μην αγγίζετε τη φούσκα έγχυσης ενώ ο κινητήρας βρίσκεται σε λειτουργία ή όταν ανασηκώνετε τον εξωλέμβιο κινητήρα. Υπάρχει κίνδυνος υπερχειλίσης του διαχωριστή ατμών.

Εκκίνηση του κινητήρα (Τύπος Η)



▲ ΠΡΟΕΙΔΟΠΟΙΗΣΗ

Τα καυσάερια περιέχουν δηλητηριώδες μονοξείδιο του άνθρακα. Μην θέτετε τον κινητήρα σε λειτουργία σε περιοχή όπου δεν υπάρχει επαρκής αερισμός, όπως είναι το υπόστεγο σκαφών.

ΣΗΜΕΙΩΣΗ

Για να εμποδίσετε την καταστροφή του εξωλέμβιου κινητήρα εξαιτίας της υπερθέρμανσης, ποτέ μη λειτουργείτε τον κινητήρα με την προπέλα έξω από το νερό.

1. Εισαγάγετε το κλιπ διακόπτη παύσης έκτακτης ανάγκης, το οποίο βρίσκεται στο ένα άκρο του κορδονιού του διακόπτη παύσης έκτακτης ανάγκης, μέσα στο διακόπτη παύσης κινητήρα. Δέστε σφιχτά το άλλο άκρο του κορδονιού στο χειριστή.

▲ ΠΡΟΕΙΔΟΠΟΙΗΣΗ

Εάν ο χειριστής δεν έχει δεμένο το κορδόνι διακόπτη παύσης έκτακτης ανάγκης και πέσει από τη θέση του ή από το σκάφος, το σκάφος θα βρεθεί εκτός ελέγχου με κίνδυνο να τραυματίσει σοβαρά το χειριστή, τους επιβάτες ή όσους βρίσκονται κοντά στο σκάφος. Πάντα να προσαρμόζετε σωστά το κορδόνι πριν την εκκίνηση του κινητήρα.

ΣΗΜΕΙΩΣΗ:

Η εκκίνηση του κινητήρα είναι εφικτή μόνο εάν συνδέσετε το κλιπ διακόπτη παύσης έκτακτης ανάγκης με το διακόπτη παύσης έκτακτης ανάγκης.

ΕΚΚΙΝΗΣΗ ΤΟΥ ΚΙΝΗΤΗΡΑ

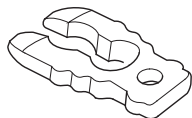

ΕΦΕΔΡΙΚΟ ΚΛΙΠ ΔΙΑΚΟΠΤΗ ΠΑΥΣΗΣ ΕΚΤΑΚΤΗΣ ΑΝΑΓΚΗΣ

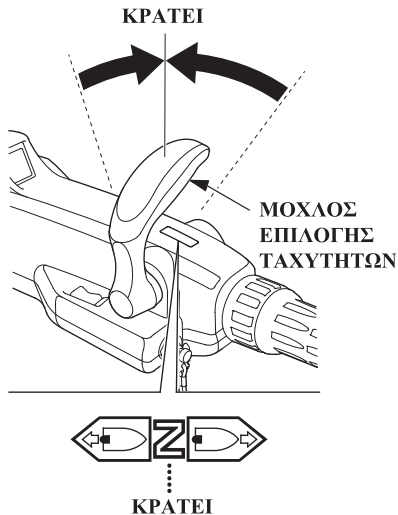

Φυλάσσετε το εφεδρικό κλιπ διακόπτη παύσης έκτακτης ανάγκης στην εργαλειοθήκη.

Χρησιμοποιήστε το εφεδρικό κλιπ για την εκκίνηση του κινητήρα, εάν το κορδόνι του διακόπτη παύσης έκτακτης ανάγκης δεν είναι διαθέσιμο, όταν για παράδειγμα, ο χειριστής πέσει στο νερό.

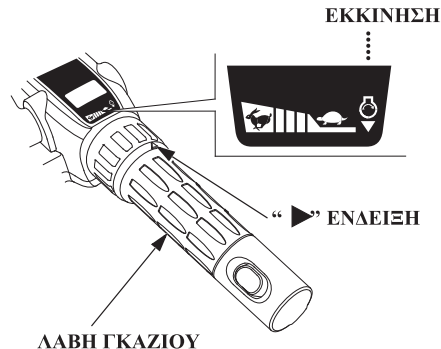

2. Μετακινήστε το μοχλό επιλογής στη θέση ΚΡΑΤΕΙ (ΝΕΚΡΑ ΤΑΧΥΤΗΤΑ). Ο κινητήρας δεν ξεκινά, εάν ο μοχλός ταχυτήτων δεν είναι στη θέση ΚΡΑΤΕΙ (ΝΕΚΡΑ ΤΑΧΥΤΗΤΑ).



3. Ευθυγραμμίστε την ένδειξη «» (ένδειξη εκκίνησης) της λαβής πηδαλίου με το προεξέχον άκρο της ένδειξης «» της λαβής γκαζιού.

ΚΛΕΙΔΙ ΔΙΑΚΟΠΤΗ ΚΙΝΗΤΗΡΑ

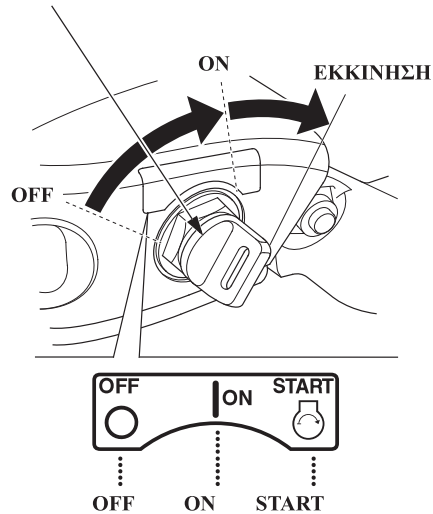

4. Στρέψτε τον διακόπτη κινητήρα στη θέση START και κρατήστε τον σε αυτή τη θέση μέχρι να ξεκινήσει ο κινητήρας.
Όταν ο κινητήρας ξεκινήσει αφήστε το κλειδί, επιτρέποντάς του να επιστρέψει στη θέση ON.

ΣΗΜΕΙΩΣΗ

- Η μίζα καταναλώνει μεγάλη ποσότητα ρεύματος. Για το λόγο αυτό, μην την κρατάτε σε συνεχή λειτουργία για περισσότερο από 5 δευτερόλεπτα τη φορά. Αν ο κινητήρας δεν ξεκινήσει μέσα σε 5 δευτερόλεπτα, περιμένετε τουλάχιστον 10 δευτερόλεπτα πριν τραβήξετε εκ νέου τη λαβή της μίζας.
- Μην γυρίζετε το κλειδί του διακόπτη κινητήρα στη θέση START ενώ ο κινητήρας βρίσκεται σε λειτουργία.

ΣΗΜΕΙΩΣΗ:

Το «Σύστημα εκκίνησης με κράτει» αποτρέπει την εκκίνηση του κινητήρα αν ο μοχλός ελέγχου δεν βρίσκεται στη θέση N (κράτει), ακόμη και αν ο κινητήρας έχει τεθεί σε λειτουργία με τη μίζα.

ΟΠΗ ΕΛΕΓΧΟΥ ΝΕΡΟΥ ΨΥΞΗΣ

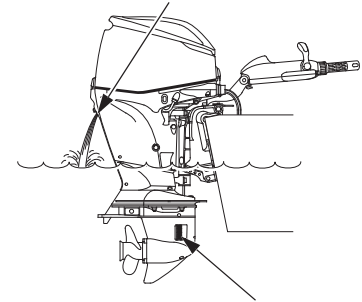

ΘΥΡΙΔΑ ΕΙΣΑΓΩΓΗΣ ΝΕΡΟΥ ΨΥΞΗΣ (σε κάθε πλευρά)

5. Μετά την εκκίνηση, ελέγξτε εάν το νερό ψύξης εκρέει από την οπή ελέγχου νερού ψύξης. Η ποσότητα νερού που εκρέει από την οπή ελέγχου μπορεί να ποικίλλει λόγω της λειτουργίας θερμοστάτη, ωστόσο αυτή η κατάσταση είναι φυσιολογική.

ΕΚΚΙΝΗΣΗ ΤΟΥ ΚΙΝΗΤΗΡΑ

ΣΗΜΕΙΩΣΗ

Εάν δεν εκρέει νερό ή εάν εξέρχεται ατμός, σβήστε τον κινητήρα. Ελέγξτε εάν το πλέγμα της θυρίδας εισαγωγής νερού ψύξης είναι φραγμένο και εάν είναι απαραίτητο αφαιρέστε ξένα σώματα. Βεβαιωθείτε ότι η οπή ελέγχου νερού ψύξης δεν είναι φραγμένη. Εάν εξακολουθεί να μην εκρέει νερό, αναθέστε τον έλεγχο του εξωλέμβιου κινητήρα σε εξουσιοδοτημένο συνεργείο εξωλέμβιων κινητήρων Honda. Μην θέσετε σε λειτουργία τον κινητήρα μέχρι να λυθεί το πρόβλημα.

ΕΝΔΕΙΚΤΙΚΗ
ΛΥΧΝΙΑ ΠΙΕΣΗΣ
ΛΑΔΙΟΥ
ΚΙΝΗΤΗΡΑ



- Ελέγξτε αν η ενδεικτική λυχνία πίεσης λαδιού είναι αναμμένη. Εάν δεν είναι αναμμένη, σταματήστε τον κινητήρα και πραγματοποιήστε τους εξής ελέγχους.
 - Ελέγξτε τη στάθμη του λαδιού (δείτε σελίδα 54).
 - Εάν η στάθμη του λαδιού είναι φυσιολογική και η ενδεικτική λυχνία πίεσης λαδιού δεν ανάψει, συμβουλευτείτε ένα εξουσιοδοτημένο συνεργείο εξωλέμβιων κινητήρων Honda.
- Ζεστάνετε τον κινητήρα ως εξής: Πάνω από 5°C (41°F) - θέστε

τον κινητήρα σε λειτουργία για τουλάχιστον 2 ή 3 λεπτά. Κάτω από 5°C (41°F) - θέστε τον κινητήρα σε λειτουργία για τουλάχιστον 5 λεπτά στις 2.000min⁻¹ (σ.α.λ.). Αν ο κινητήρας δεν ζεσταθεί πλήρως, θα έχει χαμηλή απόδοση.

ΣΗΜΕΙΩΣΗ

- Εάν ο κινητήρας δεν έχει ζεσταθεί καλά πριν από την αύξηση των στροφών, μπορεί να ενεργοποιηθεί ο βομβητής προειδοποίησης και η προειδοποιητική λυχνία υπερθέρμανσης και οι στροφές του κινητήρα θα μειωθούν αυτόματα.
- Το σύστημα ψύξης ενδέχεται να παγώσει σε περιοχές όπου η θερμοκρασία αγγίζει τους 0°C (32°F) ή και χαμηλότερες θερμοκρασίες. Η πλεύση σε υψηλές ταχύτητες χωρίς να θερμανθεί πρώτα ο κινητήρας, ενδέχεται να προκαλέσει βλάβες στον κινητήρα.

ΣΗΜΕΙΩΣΗ:

Πριν απομακρυνθείτε από την αποβάθρα, ελέγξτε τη λειτουργία του διακόπτη παύσης έκτακτης ανάγκης.

Εκκίνηση Κινητήρα (τύπος R) (Τύπος με πλαϊνό χειριστήριο)

ΔΙΑΚΟΠΤΗΣ ΠΑΥΣΗΣ ΕΚΤΑΚΤΗΣ
ΑΝΑΓΚΗΣ

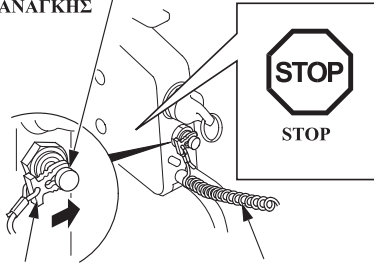

ΚΛΙΠ ΔΙΑΚΟΠΤΗ
ΠΑΥΣΗΣ ΕΚΤΑΚΤΗΣ
ΑΝΑΓΚΗΣ

ΚΟΡΔΟΝΙ ΔΙΑΚΟΠΤΗ
ΠΑΥΣΗΣ ΕΚΤΑΚΤΗΣ
ΑΝΑΓΚΗΣ

▲ ΠΡΟΕΙΔΟΠΟΙΗΣΗ

Τα καυσάερια περιέχουν δηλητηριώδες μονοξείδιο του άνθρακα.

Μην θέτετε τον κινητήρα σε λειτουργία σε περιοχή όπου δεν υπάρχει επαρκής αερισμός, όπως είναι το υπόστεγο σκαφών.

ΣΗΜΕΙΩΣΗ

Για να εμποδίσετε την καταστροφή του εξωλέμβιου κινητήρα εξαιτίας της υπερθέρμανσης, ποτέ μη λειτουργείτε τον κινητήρα με την προπέλα έξω από το νερό.

1. Εισαγάγετε το κλιπ διακόπτη παύσης έκτακτης ανάγκης, το οποίο βρίσκεται στο ένα άκρο του κορδονιού του διακόπτη παύσης έκτακτης ανάγκης, μέσα στο διακόπτη παύσης κινητήρα. Δέστε σφιχτά το άλλο άκρο του κορδονιού του διακόπτη παύσης έκτακτης ανάγκης στο χειριστήρι.

▲ ΠΡΟΕΙΔΟΠΟΙΗΣΗ

Εάν ο χειριστής δεν έχει δεμένο το κορδόνι διακόπτη παύσης έκτακτης ανάγκης και πέσει από τη θέση του ή από το σκάφος, το σκάφος θα βρεθεί εκτός ελέγχου με κίνδυνο να τραυματίσει σοβαρά το χειριστή, τους επιβάτες ή όσους βρίσκονται κοντά στο σκάφος. Πάντα να προσαρμζετε σωστά το κορδόνι πριν την εκκίνηση του κινητήρα.

ΣΗΜΕΙΩΣΗ:

Η εκκίνηση του κινητήρα είναι εφικτή μόνο εάν συνδέσετε το κλιπ διακόπτη παύσης έκτακτης ανάγκης με το διακόπτη παύσης έκτακτης ανάγκης.

ΕΦΕΔΡΙΚΟ ΚΛΙΠ
ΔΙΑΚΟΠΤΗ ΠΑΥΣΗΣ
ΕΚΤΑΚΤΗΣ ΑΝΑΓΚΗΣ

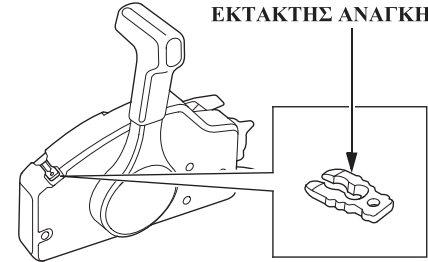

Τύπος με πλαϊνό χειριστήριο:

Το κουτί του χειριστηρίου διαθέτει ένα εφεδρικό κλιπ διακόπτη παύσης έκτακτης ανάγκης.

Με εξαίρεση του τύπου με πλαϊνό χειριστήριο:

Φυλάσσετε το εφεδρικό κλιπ διακόπτη παύσης έκτακτης ανάγκης στην εργαλειοθήκη.

ΕΚΚΙΝΗΣΗ ΤΟΥ ΚΙΝΗΤΗΡΑ

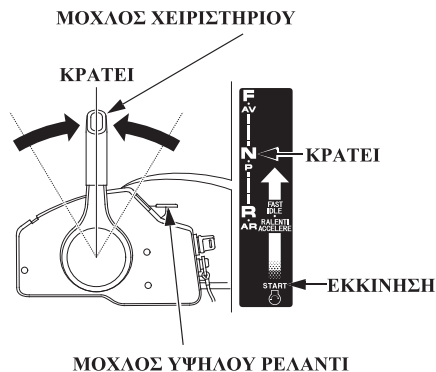

2. Θέστε το μοχλό χειριστηρίου στη θέση ΚΡΑΤΕΙ.
Ο κινητήρας δεν ξεκινά, εάν ο μοχλός του χειριστηρίου δεν είναι στη θέση ΚΡΑΤΕΙ.
3. Αφήστε το μοχλό υψηλού ρελαντί στη θέση START (πλήρως κατεβασμένος).

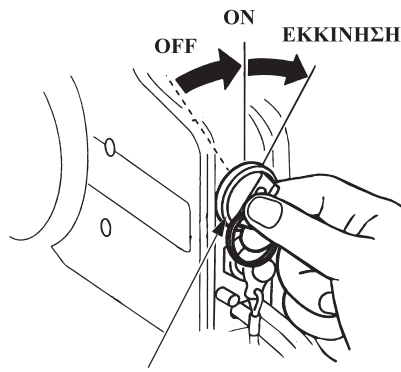

ΚΛΕΙΔΙ ΔΙΑΚΟΠΤΗ ΚΙΝΗΤΗΡΑ

4. Στρέψτε τον διακόπτη κινητήρα στη θέση START και κρατήστε τον σε αυτή τη θέση μέχρι να ξεκινήσει ο κινητήρας.
Όταν ο κινητήρας ξεκινήσει αφήστε το κλειδί, επιτρέποντάς του να επιστρέψει στη θέση ON.

ΣΗΜΕΙΩΣΗ

- Η μίζα καταναλώνει μεγάλη ποσότητα ρεύματος. Για το λόγο αυτό, μην την κρατάτε σε συνεχή λειτουργία για περισσότερο από 5 δευτερόλεπτα τη φορά. Αν ο κινητήρας δεν ξεκινήσει μέσα σε 5 δευτερόλεπτα, περιμένετε τουλάχιστον 10 δευτερόλεπτα πριν τραβήξετε εκ νέου τη λαβή της μίζας.
- Μην γυρίζετε το κλειδί του διακόπτη κινητήρα στη θέση START ενώ ο κινητήρας βρίσκεται σε λειτουργία.

ΣΗΜΕΙΩΣΗ:

Το «Σύστημα εκκίνησης με κράτευ» αποτρέπει την εκκίνηση του κινητήρα, αν ο μοχλός ελέγχου δεν βρίσκεται στη θέση N (κράτει), ακόμη και αν ο κινητήρας περιστρέφεται με τη μίζα.

ΟΠΗ ΕΛΕΓΧΟΥ ΝΕΡΟΥ ΨΥΞΗΣ

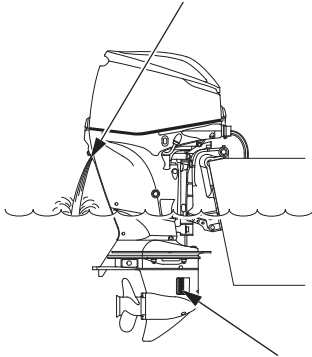

ΘΥΡΙΔΑ ΕΙΣΑΓΩΓΗΣ ΝΕΡΟΥ ΨΥΞΗΣ (σε κάθε πλευρά)

5. Μετά την εκκίνηση, ελέγξτε εάν το νερό ψύξης εκρέει από την οπή ελέγχου νερού ψύξης. Η ποσότητα νερού που εκρέει από την οπή ελέγχου μπορεί να ποικίλλει λόγω της λειτουργίας θερμοστάτη, ωστόσο αυτή η κατάσταση είναι φυσιολογική.

ΣΗΜΕΙΩΣΗ

Εάν δεν εκρέει νερό ή εάν εξέρχεται ατμός, σβήστε τον κινητήρα. Ελέγξτε εάν το πλέγμα της θυρίδας εισαγωγής νερού ψύξης είναι φραγμένο και εάν είναι απαραίτητο αφαιρέστε ξένα σώματα. Βεβαιωθείτε ότι η οπή ελέγχου νερού ψύξης δεν είναι φραγμένη. Εάν εξακολουθεί να μην εκρέει νερό, αναθέστε τον έλεγχο του εξωλέμβιου κινητήρα σε εξουσιοδοτημένο συνεργείο εξωλέμβιων κινητήρων Honda. Μην θέσετε σε λειτουργία τον κινητήρα μέχρι να λυθεί το πρόβλημα.

6. Ελέγξτε για να δείτε αν η ενδεικτική λυχνία πίεσης λαδιού είναι αναμμένη.

Εάν δεν είναι αναμμένη, σταματήστε τον κινητήρα και πραγματοποιήστε τους εξής ελέγχους.

- 1) Ελέγξτε τη στάθμη του λαδιού (δείτε σελίδα 54).
- 2) Εάν η στάθμη του λαδιού είναι φυσιολογική και η ενδεικτική λυχνία πίεσης λαδιού δεν ανάψει, συμβουλευτείτε ένα εξουσιοδοτημένο συνεργείο εξωλέμβιων κινητήρων Honda.

ΕΝΔΕΙΚΤΙΚΗ ΛΥΧΝΙΑ ΠΙΕΣΗΣ ΛΑΔΙΟΥ ΚΙΝΗΤΗΡΑ



ΦΥΣΙΟΛΟΓΙΚΗ: ON
ΜΗ ΦΥΣΙΟΛΟΓΙΚΗ
ΛΕΙΤΟΥΡΓΙΑ: OFF

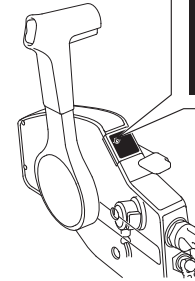

ΕΚΚΙΝΗΣΗ ΤΟΥ ΚΙΝΗΤΗΡΑ

7. Ζεστάνετε τον κινητήρα ως εξής:
Πάνω από 5°C (41°F) - θέστε τον κινητήρα σε λειτουργία για τουλάχιστον 2 ή 3 λεπτά.
Κάτω από 5°C (41°F) - θέστε τον κινητήρα σε λειτουργία για τουλάχιστον 5 λεπτά στις 2.000 min⁻¹ (σ.α.λ.) περίπου.
Αν ο κινητήρας δεν ζεσταθεί πλήρως, θα έχει χαμηλή απόδοση.

ΣΗΜΕΙΩΣΗ

- Εάν ο κινητήρας δεν έχει ζεσταθεί καλά πριν από την αύξηση των στροφών, μπορεί να ενεργοποιηθεί ο βομβητής προειδοποίησης και η προειδοποιητική λυχνία υπερθέρμανσης και οι στροφές του κινητήρα θα μειωθούν αυτόματα.
- Το σύστημα ψύξης ενδέχεται να παγώσει σε περιοχές όπου η θερμοκρασία αγγίζει τους 0°C (32°F) ή και χαμηλότερες θερμοκρασίες. Η πλεύση σε υψηλές ταχύτητες χωρίς να θερμανθεί πρώτα ο κινητήρας, ενδέχεται να προκαλέσει βλάβες στον κινητήρα.

Εκκίνηση έκτακτης ανάγκης

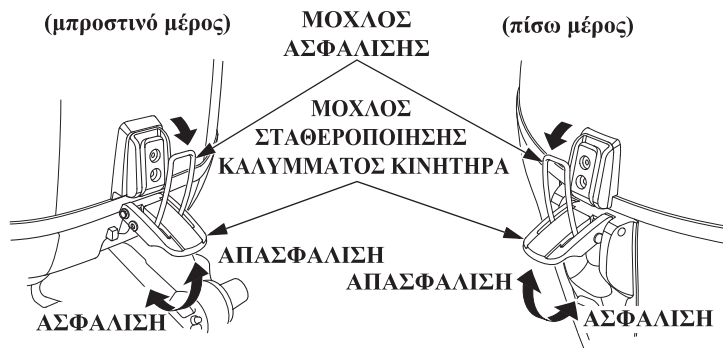

ΣΗΜΕΙΩΣΗ:

Πριν απομακρυνθείτε από την αποβάθρα, ελέγξτε τη λειτουργία του διακόπτη παύσης έκτακτης ανάγκης

Εάν για κάποιους λόγους το σύστημα εκκίνησης δεν λειτουργεί κανονικά, η εκκίνηση του κινητήρα μπορεί να πραγματοποιηθεί με το κορδόνι έκτακτης ανάγκης που βρίσκεται στην εργαλειοθήκη.

1. Γυρίστε το κλειδί του κεντρικού διακόπτη στη θέση OFF.
2. Ανεβάστε τον μπροστινό και τον πίσω μοχλό σταθεροποίησης και αφαιρέστε το κάλυμμα του κινητήρα.

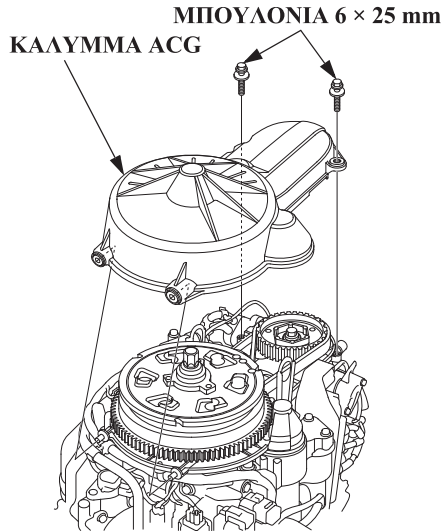

3. Αφαιρέστε τα δύο βουλόνια 6 x 25 mm και, στη συνέχεια, αφαιρέστε το κάλυμμα ACG.

ΣΗΜΕΙΩΣΗ:

Φροντίστε να μη χάσετε τα βουλόνια.

(Τύπος Η)

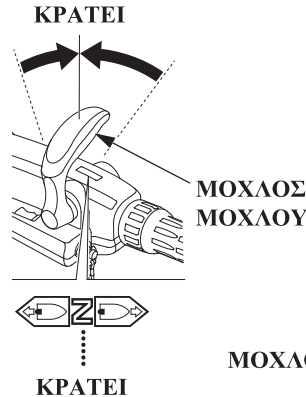

(Τύπος με πλαινό χειριστήριο)

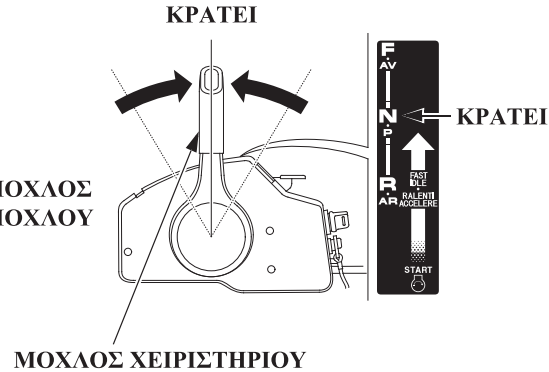

4. Θέστε το μοχλό επιλογής ή το μοχλό χειριστήριου στη θέση ΚΡΑΤΕΙ.

▲ ΠΡΟΕΙΔΟΠΟΙΗΣΗ

Το «Σύστημα εκκίνησης με Κράτει» δεν λειτουργεί σε εκκίνηση έκτακτης ανάγκης.

Βεβαιωθείτε ότι έχετε θέσει το μοχλό επιλογής ταχυτήτων/ μοχλό χειριστήριου στη θέση ΚΡΑΤΕΙ, για να αποτραπεί η εκκίνηση με ταχύτητα όταν πραγματοποιείτε εκκίνηση του κινητήρα σε περίπτωση έκτακτης ανάγκης. Η απότομη απρόβλεπτη επιτάχυνση μπορεί να έχει ως αποτέλεσμα σοβαρό τραυματισμό ή θάνατο.

ΕΚΚΙΝΗΣΗ ΤΟΥ ΚΙΝΗΤΗΡΑ

(Τύπος Η)

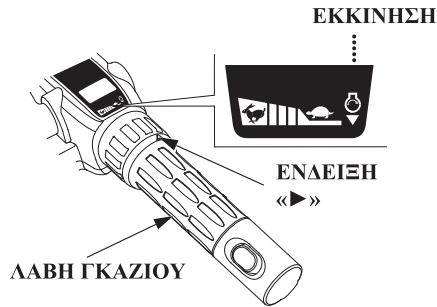

5. Τύπος Η:

Ευθυγραμμίστε την ένδειξη «» (ένδειξη εκκίνησης) της Λαγουδέρας με το προεξέχον άκρο της ένδειξης «▶» της λαβής γκαζιού.

Τύπος με πλαϊνό χειριστήριο:

Αφήστε το μοχλό υψηλού ρελαντί στη θέση START (πλήρως κατεβασμένος).

(Τύπος με πλαϊνό χειριστήριο)

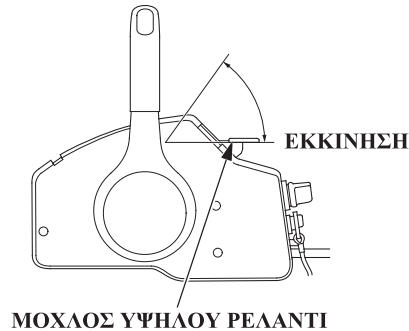

ΚΟΜΒΟΣ

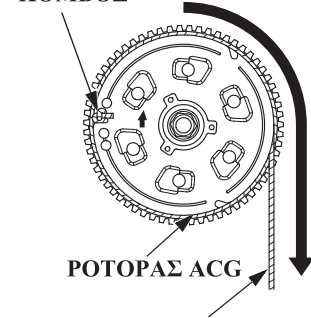

ΚΟΡΔΟΝΙ ΕΚΚΙΝΗΣΗΣ
ΕΚΤΑΚΤΗΣ ΑΝΑΓΚΗΣ

6. Θέστε το ρότορα ACG σε τέτοια θέση, ώστε οι εγχοπές να βρίσκονται στη δεξιά και στην αριστερή πλευρά του ρότορα, όπως φαίνεται στην εικόνα. Στερεώστε τον κόμβο που βρίσκεται στο άκρο του κορδονιού εκκίνησης (βοηθητικό εξάρτημα) στην εγκοπή του ρότορα AC και τυλίξτε το κορδόνι κατά μία και μισή στροφή προς τα δεξιά, κατά μήκος της αυλάκωσης του ρότορα ACG.

(Τύπος Η)



(Τύπος με πλαϊνό χειριστήριο)

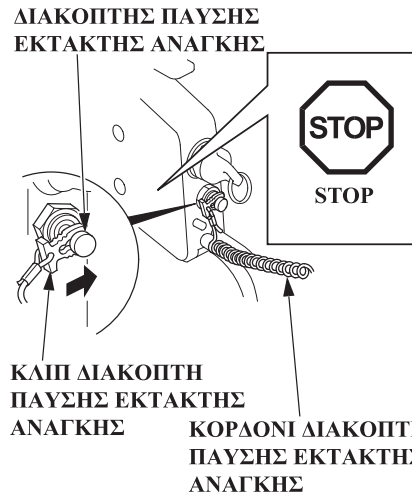

- Εισαγάγετε το κλιπ διακόπτη παύσης έκτακτης ανάγκης στο άκρο του κορδονιού του διακόπτη παύσης έκτακτης ανάγκης μέσα στον διακόπτη παύσης κινητήρα. Δέστε σφιχτά το άλλο άκρο του κορδονιού του διακόπτη παύσης έκτακτης ανάγκης στο χειριστή.

ΣΗΜΕΙΩΣΗ:

Η εκκίνηση του κινητήρα δεν είναι εφικτή, εάν δεν συνδεθεί το κλιπ διακόπτη παύσης έκτακτης ανάγκης στον διακόπτη παύσης έκτακτης ανάγκης.

ΕΦΕΔΡΙΚΟ ΚΛΙΠ
ΔΙΑΚΟΠΤΗ ΠΑΥΣΗΣ
ΕΚΤΑΚΤΗΣ ΑΝΑΓΚΗΣ

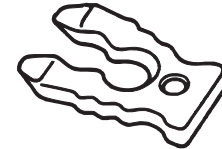

Ένα εφεδρικό κλιπ διακόπτη παύσης έκτακτης ανάγκης παρέχεται:

Τύπος με
πλαϊνό χειριστήριο: στη θήκη του
χειριστηρίου
(δείτε σελίδα 30).
Όλοι οι τύποι: φυλάσσετε
το κλιπ στην
εργαλειοθήκη.

ΕΚΚΙΝΗΣΗ ΤΟΥ ΚΙΝΗΤΗΡΑ

(Τύπος Η)

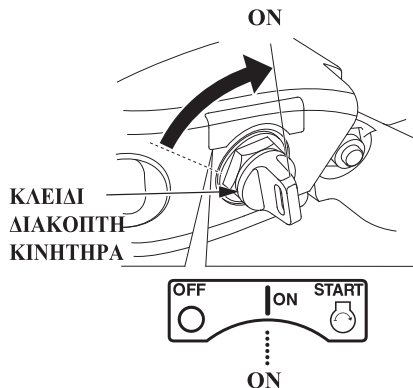

8. Γυρίστε το κλειδί του κεντρικού διακόπτη στη θέση ON.

(Τύπος με πλαϊνό χειριστήριο)

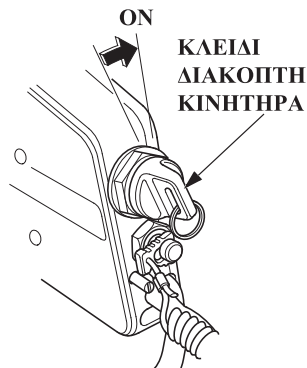

ΣΗΜΕΙΩΣΗ

Η προπέλα πρέπει να βρίσκεται μέσα στο νερό, καθώς η λειτουργία του εξωλέμβιου κινητήρα έξω από το νερό θα προκαλέσει βλάβη της αντλίας νερού και υπερθέρμανση του κινητήρα.

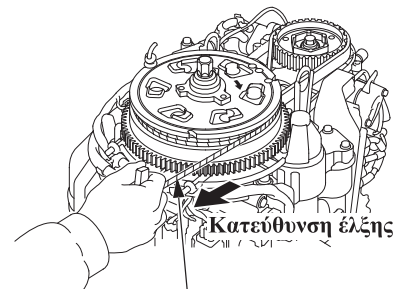

ΚΟΡΔΟΝΙ ΕΚΚΙΝΗΣΗΣ ΕΚΤΑΚΤΗΣ ΑΝΑΓΚΗΣ

9. Τραβήξτε ελαφρά το κορδόνι εκκίνησης έκτακτης ανάγκης έως ότου αισθανθείτε κάποια αντίσταση και κατόπιν τραβήξτε με μια απότομη κίνηση προς την κατεύθυνση που υποδεικνύεται από το βέλος, όπως φαίνεται στο σχήμα.

Εάν ο κινητήρας δεν ξεκινά, ανατρέξτε στην ενότητα «Αντιμετώπιση προβλημάτων», στη σελίδα 138.

▲ ΠΡΟΕΙΔΟΠΟΙΗΣΗ

Τα εκτεθειμένα κινούμενα μέρη μπορεί να προκαλέσουν τραυματισμό. Θα πρέπει να είστε ιδιαίτερα προσεκτικοί όταν τοποθετείτε το κάλυμμα κινητήρα. Μην λειτουργείτε τον εξωλέμβιο κινητήρα χωρίς το κάλυμμα κινητήρα.

10. Χωρίς να τοποθετήσετε το κάλυμμα του ACG, τοποθετήστε το κάλυμμα του κινητήρα. Ασφαλίστε τους μοχλούς σταθεροποίησης του καλύμματος του κινητήρα.
11. Δέστε σφιχτά το κορδόνι του διακόπτη παύσης έκτακτης ανάγκης στον χειριστή και επιστρέψτε στον πλησιέστερο χώρο προσόρμισης.
12. Αφού επιστρέψτε στον πλησιέστερο χώρο προσόρμισης, επικοινωνήστε με το πλησιέστερο εξουσιοδοτημένο συνεργείο εξωλέμβιων κινητήρων Honda και προβείτε στις παρακάτω ενέργειες.
 - Ελέγξτε το ηλεκτρικό σύστημα.
 - Ζητήστε από το συνεργείο να επανασυναρμολογήσει τα μέρη που αφαιρέθηκαν κατά τη διαδικασία εκκίνησης έκτακτης ανάγκης.

8. ΛΕΙΤΟΥΡΓΙΑ

Διαδικασία ρονταρίσματος κινητήρα («στρώσιμο»)

Περίοδος ρονταρίσματος κινητήρα («στρώσιμο»): 10 ώρες

Η λειτουργία ρονταρίσματος κινητήρα («στρώσιμο») επιτρέπει την ομοιόμορφη φθορά των επιφανειών συναρμογής των κινούμενων μερών και επομένως εξασφαλίζει τη σωστή απόδοση και τη μεγαλύτερο χρόνο ζωής του εξωλέμβιου κινητήρα.

Η διαδικασία ρονταρίσματος του καινούριου εξωλέμβιου κινητήρα σας έχει ως εξής.

Τα πρώτα 15 λεπτά:

Λειτουργήστε τον εξωλέμβιο κινητήρα σε πολύ μικρές ταχύτητες. Χρησιμοποιήστε την ελάχιστη παροχή γκαζιού που απαιτείται για την πλεύση του σκάφους με ασφαλή πολύ μικρή ταχύτητα.

Τα επόμενα 45 λεπτά:

Λειτουργήστε τον εξωλέμβιο κινητήρα σε μέγιστες στροφές 2.000 έως 3.000 min⁻¹ (σ.α.λ.) ή με παροχή γκαζιού 10% έως 30%.

Τα επόμενα 60 λεπτά:

Λειτουργήστε τον εξωλέμβιο κινητήρα σε μέγιστες στροφές 4.000 έως 5.000 min⁻¹ (σ.α.λ.) ή με παροχή γκαζιού 50% έως 80%. Μικρά χρονικά διαστήματα με πλήρη παροχή γκαζιού είναι αποδεκτά, αλλά μην λειτουργείτε τον κινητήρα συνεχώς με πλήρες γκάζι.

Τις επόμενες 8 ώρες:

Αποφύγετε την συνεχή λειτουργία με πλήρες γκάζι (100% παροχή γκαζιού). Μην λειτουργείτε τον κινητήρα με πλήρες γκάζι για περισσότερα από 5 λεπτά τη φορά.

Για σκάφη τα οποία είναι εύκολο να πλανάρουν, φέρτε τα σε θέση πλαναρίσματος και στη συνέχεια, μειώστε την παροχή του γκαζιού μέχρι την τιμή ρύθμισης που αναφέρεται παραπάνω για το «στρώσιμο».

Αλλαγή ταχύτητας (Τύπος Η)

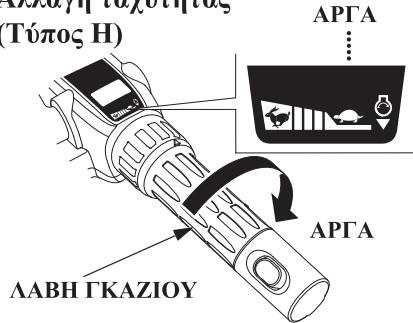

Ο μοχλός ταχυτήτων διαθέτει 3 θέσεις: ΠΡΟΣΩ, ΚΡΑΤΕΙ και ΑΝΑΠΟΔΑ.

Μια ένδειξη στη βάση του μοχλού επιλογής ευθυγραμμίζεται με το εικονίδιο που είναι προσαρτημένο στη Λαγούδρα.

▲ ΠΡΟΣΟΧΗ

Φροντίστε να πραγματοποιείτε την αλλαγή ταχυτήτων με χαμηλές στροφές κινητήρα. Η αλλαγή ταχύτητας σε υψηλές στροφές κινητήρα μπορεί να προκαλέσει ζημιά στο σύστημα μετάδοσης κίνησης. Βεβαιωθείτε ότι έχει γίνει σωστή εμπλοκή της σχέσης που θέλετε και στη συνέχεια χρησιμοποιήστε τη λαβή γκαζιού για να αυξήσετε τις στροφές του κινητήρα.

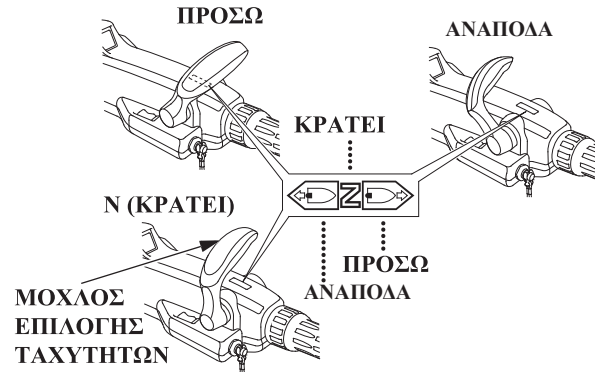

1. Ευθυγραμμίστε το δείκτη της λαβής γκαζιού με τη θέση ΑΡΓΑ της λαβής πηδαλίου, προκειμένου να ελαττώσετε τις στροφές του κινητήρα.

ΣΗΜΕΙΩΣΗ:

Ο μηχανισμός γκαζιού έχει σχεδιαστεί έτσι ώστε να περιορίζεται η παροχή γκαζιού στις θέσεις ΑΝΑΠΟΔΑ και ΚΡΑΤΕΙ. Μην στρέφετε τη λαβή γκαζιού με δύναμη προς την κατεύθυνση ΓΡΗΓΟΡΑ. Το γκάζι μπορεί να τεθεί στη θέση ΓΡΗΓΟΡΑ μόνο όταν είναι επιλεγμένη η ταχύτητα ΠΡΟΣΩ.

2. Μετακινήστε το μοχλό επιλογής για να εμπλέξετε τη σχέση που θέλετε.

ΛΕΙΤΟΥΡΓΙΑ

Σύστημα διεύθυνσης (Τύπος H)

ΔΕΞΙΑ
ΣΤΡΟΦΗ



ΑΡΙΣΤΕΡΗ
ΣΤΡΟΦΗ



Μετακινήστε τη
λαβή πηδαλίου
προς τα αριστερά.

Μετακινήστε τη
λαβή πηδαλίου
προς τα δεξιά.

Η διεύθυνση του σκάφους πραγματοποιείται με μετακίνηση της Λαγουδέρας προς την αντίθετη κατεύθυνση από αυτήν που θέλετε να στρίψετε.

ΡΥΘΜΙΣΤΗΣ ΤΡΙΒΗΣ ΣΥΣΤΗΜΑΤΟΣ ΔΙΕΥΘΥΝΣΗΣ ΠΛΑΚΑ ΤΡΙΒΗΣ

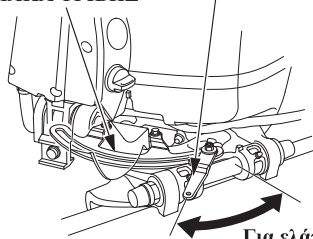

Για αύξηση
της τριβής
(ΑΣΦΑΛΙΣΗ)

Για ελάττωση
της τριβής
(ΑΠΑΣΦΑΛΙΣΗ)

Χρησιμοποιήστε το ρυθμιστή τριβής του συστήματος διεύθυνσης για να μπορέσετε να διατηρήσετε σταθερή πορεία κατά την πλευύση.

Μετακινήστε το ρυθμιστή προς την κατεύθυνση ΑΣΦΑΛΙΣΗ προκειμένου να αυξηθεί η τριβή του συστήματος διεύθυνσης και να διατηρήσετε έτσι μια σταθερή πορεία.

Μετακινήστε το ρυθμιστή προς την κατεύθυνση ΑΠΑΣΦΑΛΙΣΗ προκειμένου να ελαττωθεί η τριβή και να στρίβετε με μεγαλύτερη ευκολία.

ΣΗΜΕΙΩΣΗ:

Μην χρησιμοποιείτε γράσο ή λάδι στο δίσκο τριβής. Το γράσο ή το λάδι θα μειώσει την τριβή του ρυθμιστή.

(Τύπος R)

Η διεύθυνση του σκάφους επιτυγχάνεται με τον ίδιο τρόπο, όπως και σε ένα αυτοκίνητο.

Πλεύση (Τύπος Η)

ΔΙΑΚΟΠΤΗΣ
ΗΛΕΚΤΡΙΚΗΣ
ΡΥΘΜΙΣΗΣ
ΓΩΝΙΑΣ ΠΛΕΥΣΗΣ/
ΚΛΙΣΗΣ

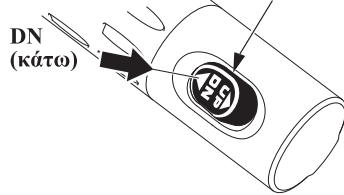

1. Πιέστε το τμήμα DN (κάτω) του διακόπτη αυτόματης ρύθμισης γωνίας πλεύσης/ κλίσης και θέστε την κλίση του εξωλέμβιου κινητήρα στη χαμηλότερη θέση.

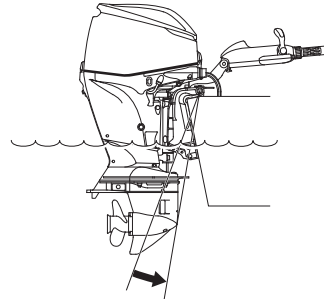

ΧΑΜΗΛΟΤΕΡΗ
ΘΕΣΗ

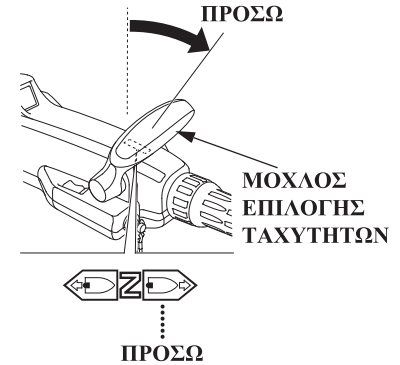

2. Με το μοχλό επιλογής στη θέση ΠΡΟΣΩ.

ΛΕΙΤΟΥΡΓΙΑ

ΡΥΘΜΙΣΤΗΣ

ΤΡΙΒΗΣ ΓΚΑΖΙΟΥ

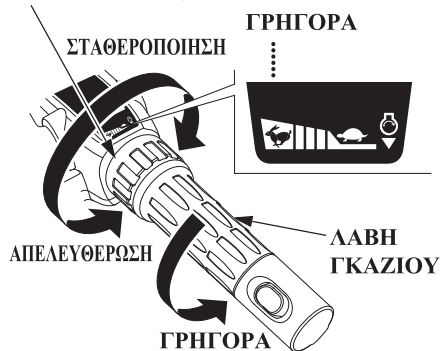

3. Στρέψτε τη λαβή γκαζιού προς την κατεύθυνση ΓΡΗΓΟΡΑ, για να αυξήσετε τις στροφές. Για οικονομία στα καύσιμα, ανοίξτε το γκάτζι κατά περίπου 80%.

Για να διατηρήσετε το γκάτζι σταθερό, γυρίστε το ρυθμιστή τριβής του γκαζιού δεξιόστροφα. Για να ελευθερώσετε τη λαβή γκαζιού, για χειροκίνητο έλεγχο ταχύτητας, γυρίστε το ρυθμιστή τριβής αριστερόστροφα.

ΣΗΜΕΙΩΣΗ:

- Κατά την πλεύση με πλήρες γκάτζι, να θυμάστε ότι οι στροφές του κινητήρα θα πρέπει να κυμαίνονται μεταξύ 5.000 min⁻¹ (σ.α.λ.) και 6.000 min⁻¹ (σ.α.λ.).
- Εάν αισθανθείτε τις στροφές του κινητήρα να αυξάνονται απότομα, όταν το σκάφος αναπηδά ή όταν η προπέλα λειτουργεί στον αέρα, συνεχίστε την πλεύση επαναφέροντας το γκάτζι σε θέση χαμηλών στροφών.
- Ανατρέξτε στην ενότητα «Επιλογή προπέλας» (σελίδα 52) για τη σχέση μεταξύ προπέλας και στροφών κινητήρα.

▲ ΠΡΟΣΟΧΗ

Μην εκτελείτε κανέναν χειρισμό χωρίς το κάλυμμα κινητήρα. Τα εκτεθειμένα κινούμενα μέρη μπορεί να προκαλέσουν τραυματισμό. Το νερό μπορεί να προκαλέσει βλάβη στον κινητήρα.

ΣΗΜΕΙΩΣΗ:

Για βέλτιστη απόδοση, οι επιβάτες και ο εξοπλισμός θα πρέπει να κατανέμονται ομοιόμορφα προκειμένου να επιτευχθεί ισορροπία στο σκάφος.

Αλλαγή ταχύτητας (Τύπος R) (Τύπος με πλαϊνό χειριστήριο)

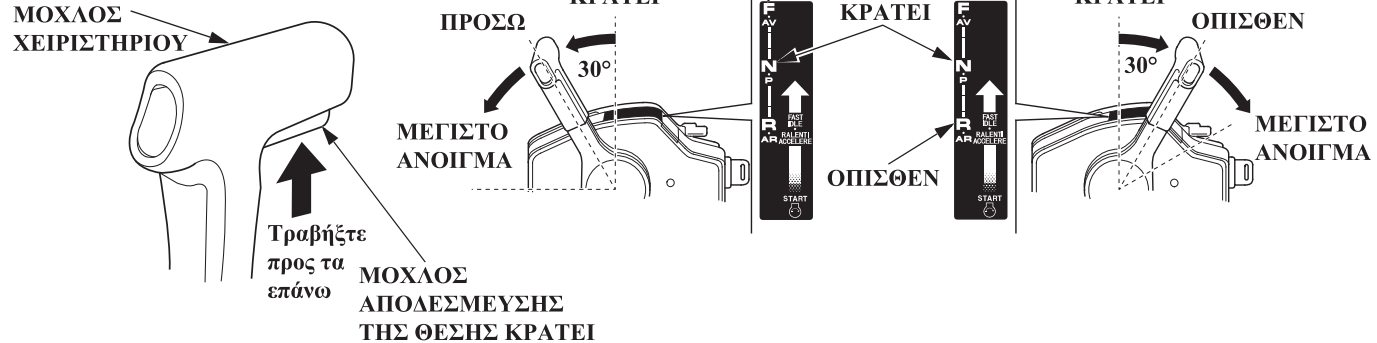

▲ ΠΡΟΣΟΧΗ

Αποφύγετε τους απότομους χειρισμούς του μοχλού του χειριστηρίου. Να τον χειρίζεστε ομαλά. Μετακινήστε το μοχλό του χειριστηρίου και αυξήστε τις στροφές του κινητήρα, αφού βεβαιωθείτε ότι η επιλογή της ταχύτητας έχει γίνει σωστά.

Τραβώντας το μοχλό αποδέσμευσης της θέσης κράτει, μετακινήστε το μοχλό χειριστηρίου κατά 30° προς τη θέση ΠΡΟΣΩ ή ΑΝΑΠΟΔΑ για να γίνει εμπλοκή της επιθυμητής ταχύτητας.

Μετακινώντας το μοχλό χειριστηρίου περισσότερο από 30° περίπου, θα αυξηθεί η παροχή του γκαζιού και η ταχύτητα του σκάφους.

Ο μοχλός χειριστηρίου δεν λειτουργεί αν ο μοχλός αποδέσμευσης της θέσης κράτει δεν είναι τραβηγμένος.

ΛΕΙΤΟΥΡΓΙΑ

Πλεύση (Τύπος R) (Τύπος με πλαϊνό χειριστήριο) ΔΙΑΚΟΠΤΗΣ ΗΛΕΚΤΡΙΚΗΣ ΡΥΘΜΙΣΗΣ ΓΩΝΙΑΣ ΠΛΕΥΣΗΣ/ΚΛΙΣΗΣ



1. Πιέστε το DN (κάτω) του διακόπτη αυτόματης ρύθμισης γωνίας πλεύσης/ κλίσης και θέστε την κλίση του εξωλέμβιου κινητήρα στη χαμηλότερη θέση.

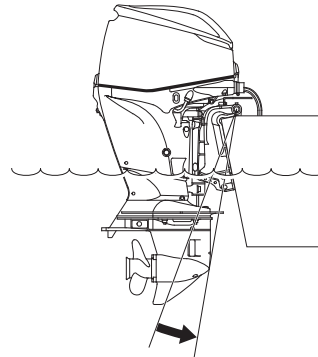

ΧΑΜΗΛΟΤΕΡΗ ΘΕΣΗ

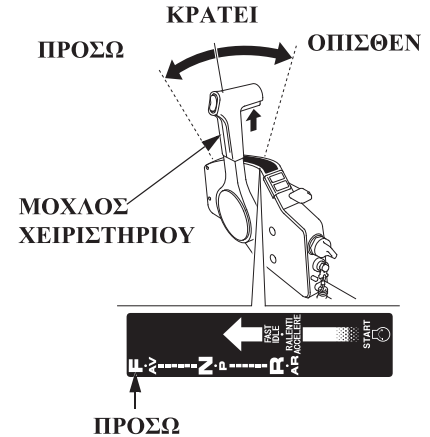

2. Μετακινήστε το μοχλό ρύθμισης από τη θέση ΚΡΑΤΕΙ προς τη θέση ΠΡΟΣΩ.

Η μετακίνηση κατά 30° περίπου, ενεργοποιεί την ταχύτητα. Με περαιτέρω μετακίνηση του μοχλού ρύθμισης, το γκάζι ανοίγει και οι στροφές του κινητήρα αυξάνονται.

Για οικονομία στα καύσιμα, ανοίξτε το γκάζι κατά περίπου 80%.

ΓΩΝΙΑ ΚΛΙΣΗΣ ΚΙΝΗΤΗΡΑ ΠΟΛΥ ΧΑΜΗΛΗ

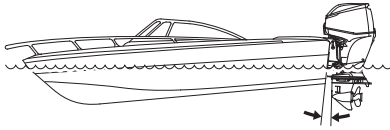

ΓΩΝΙΑ ΚΛΙΣΗΣ ΚΙΝΗΤΗΡΑ ΠΟΛΥ ΥΨΗΛΗ

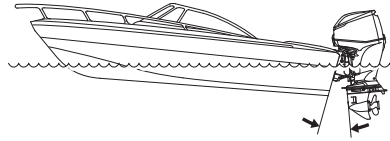

ΣΩΣΤΗ ΓΩΝΙΑ ΠΛΕΥΣΗΣ ΚΙΝΗΤΗΡΑ

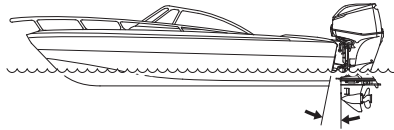

Κατά την πλεύση:

- (Α) Με δυνατό άνεμο, ελαττώστε ελαφρά τη γωνία πλεύσης του κινητήρα, ώστε να χαμηλώσει η πλώρη και να βελτιωθεί η σταθερότητα του σκάφους.
- (Β) Με ούριο άνεμο, αυξήστε τη γωνία πλεύσης του κινητήρα ελαφρά, ώστε να ανασηκωθεί η πλώρη και να βελτιωθεί η σταθερότητα του σκάφους.
- (Γ) Σε μεγάλα κύματα, μην ελαττώνετε ή μην αυξάνετε πολύ τη γωνία πλεύσης του κινητήρα, ώστε να αποφύγετε τις συνθήκες ασταθούς πλοήγησης.

ΛΕΙΤΟΥΡΓΙΑ

Διακόπτης ελέγχου TRL (Λειτουργία συρτής) (τύπος H)

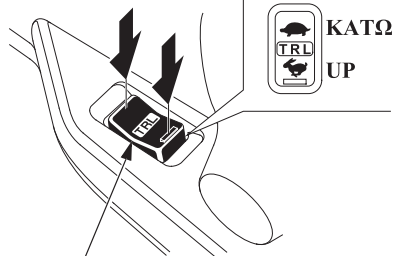

ΔΙΑΚΟΠΤΗΣ ΕΛΕΓΧΟΥ TRL (Λειτουργία συρτής) (προαιρετικός εξοπλισμός: Τύπος R)

ΠΙΝΑΚΑΣ ΔΙΑΚΟΠΤΗΣ ΕΛΕΓΧΟΥ ΛΕΙΤΟΥΡΓΙΑΣ ΣΥΡΤΗΣ

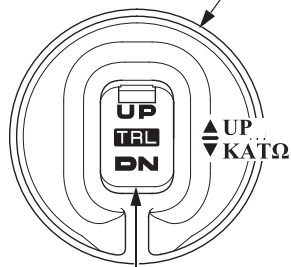

ΔΙΑΚΟΠΤΗΣ ΕΛΕΓΧΟΥ TRL (Λειτουργία συρτής)

DN: Μείωση στροφών κινητήρα
UP: Αύξηση στροφών κινητήρα

Μετά την προθέρμανση του κινητήρα, κρατώντας πατημένο το κουμπί UP ή DN κατά την πλεύση με το γκάτζι κλειστό, η λειτουργία αλλάζει σε λειτουργία συρτής. Ηχεί μια φορά ένας μακρόσυρτος βόμβος. Όταν η λειτουργία αλλάξει σε λειτουργία συρτής, οι στροφές του κινητήρα είναι 850 min^{-1} (σ.α.λ.).

Μπορείτε να ρυθμίσετε τις στροφές του κινητήρα κατά 50 min^{-1} (σ.α.λ.) κάθε φορά που πατάτε μια φορά το διακόπτη. Θα ακούσετε ένα σύντομο βόμβο. Οι στροφές του κινητήρα μπορούν να ρυθμιστούν εντός του εύρους των $750 - 1.000 \text{ min}^{-1}$ (σ.α.λ.).

Εάν συνεχίσετε να πατάτε το διακόπτη, οι στροφές του κινητήρα δεν θα μειωθούν ή αυξηθούν πέρα από το χαμηλότερο (750 min^{-1} (σ.α.λ.)) ή υψηλότερο (1.000 min^{-1} (σ.α.λ.)) όριο στροφών. Εάν δοκιμάσετε να κάνετε κάτι τέτοιο, ακούγεται δύο φορές ένας σύντομος βόμβος.

Το γκάτζι μπορεί να λειτουργήσει ενώ βρίσκεστε σε λειτουργία συρτής. Η λειτουργία συρτής ακυρώνεται όταν φτάσετε στις 3.000 min^{-1} (σ.α.λ.).

Ρύθμιση γωνίας πλεύσης του εξωλέμβιου κινητήρα

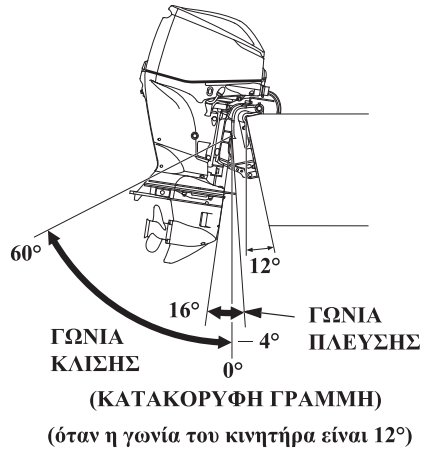

Τα μοντέλα BF60A/BFP60A διαθέτουν ηλεκτρικό σύστημα ρύθμισης της γωνίας πλεύσης/ κλίσης, το οποίο μπορεί να ρυθμίσει τη γωνία του εξωλέμβιου κινητήρα (γωνία πλεύσης/ κλίσης) κατά τη διάρκεια της πλεύσης και της πρόσδεσης. Η κλίση του κινητήρα μπορεί επίσης να ρυθμιστεί κατά τη διάρκεια της πλεύσης και της επιτάχυνσης, ώστε να επιτύχει τη μέγιστη ταχύτητα και τη βέλτιστη συμπεριφορά κατά την πλεύση και οικονομία στα καύσιμα.

(Τύπος H)

Πατήστε DN (ΚΑΤΩ) για να χαμηλώσετε την πλώρη.

Πατήστε UP (ΕΠΑΝΩ) για να ανασηκώσετε την πλώρη.

ΔΙΑΚΟΠΤΗΣ ΗΛΕΚΤΡΙΚΗΣ ΡΥΘΜΙΣΗΣ ΓΩΝΙΑΣ ΠΛΕΥΣΗΣ/ΚΛΙΣΗΣ

Πατήστε είτε το UP (ΕΠΑΝΩ) είτε το DN (ΚΑΤΩ) του διακόπτη ηλεκτρικής ρύθμισης γωνίας πλεύσης/ κλίσης και δώστε κλίση στον κινητήρα θέτοντάς τον στην καλύτερη θέση ανάλογα με τις συνθήκες πλεύσης.

(Τύπος με πλαϊνό χειριστήριο)
ΔΙΑΚΟΠΤΗΣ ΗΛΕΚΤΡΙΚΗΣ ΡΥΘΜΙΣΗΣ ΓΩΝΙΑΣ ΠΛΕΥΣΗΣ/ΚΛΙΣΗΣ

Πατήστε UP (ΕΠΑΝΩ) για να ανασηκώσετε την πλώρη.

Πατήστε DN (ΚΑΤΩ) για να χαμηλώσετε την πλώρη.

ΜΟΧΛΟΣ ΧΕΙΡΙΣΤΗΡΙΟΥ

ΛΕΙΤΟΥΡΓΙΑ

Το σύστημα ηλεκτρικής ρύθμισης της γωνίας πλεύσης/ κλίσης λειτουργεί όταν πατάτε τον διακόπτη και σταματά όταν τον ελευθερώνετε. Για να τον ανασηκώσετε λίγο, πατήστε το UP (ΕΠΑΝΩ) στιγμιαία αλλά σταθερά. Για να τον κατεβάσετε λίγο, πατήστε το DN (ΚΑΤΩ) με τον ίδιο τρόπο.

▲ ΠΡΟΣΟΧΗ

- **Αν η γωνία πλεύσης δεν είναι σωστή, η διεύθυνση του σκάφους δεν θα είναι σταθερή.**
- **Μην ρυθμίζετε υπερβολική γωνία πλεύσης όταν πλέετε σε μεγάλα κύματα, για να μην προκληθεί ατύχημα.**
- **Η υπερβολικά μεγάλη γωνία πλεύσης μπορεί να προκαλέσει σπηλαιώση και αύξηση των στροφών της προπέλας και η υπερβολική κλίση του κινητήρα μπορεί να προκαλέσει βλάβη στη φυγόκεντρο αντλία.**

ΣΗΜΕΙΩΣΗ:

- Ελαττώστε τη γωνία πλεύσης σε στροφές με υψηλή ταχύτητα, προκειμένου να αποτρέψετε το ενδεχόμενο λειτουργίας της προπέλας εκτός νερού.
- Εάν η γωνία πλεύσης δεν είναι σωστή, η διεύθυνση του σκάφους δεν θα είναι σταθερή.

Μετρητής γωνίας πλεύσης (όπου διατίθεται ή προαιρετικός εξοπλισμός)

Ο μετρητής γωνίας πλεύσης εμφανίζει τη γωνία κλίσης του κινητήρα. Παρακολουθώντας το μετρητή γωνίας πλεύσης, πατήστε το τμήμα UP (επάνω) ή DN (κάτω) του διακόπτη ηλεκτρικής ρύθμισης γωνίας πλεύσης/κλίσης, για να ρυθμίσετε τη γωνία κλίσης του κινητήρα και να επιτύχετε καλύτερη απόδοση και σταθερότητα του σκάφους.

Η εικόνα δείχνει τον τύπο με πλευρική τοποθέτηση. Ακολουθήστε την ίδια διαδικασία και για τους άλλους τύπους.

Η ΠΛΩΡΗ ΕΙΝΑΙ ΠΟΛΥ ΧΑΜΗΛΑ ΛΟΓΩ

1. ΦΟΡΤΙΟ ΣΤΟ ΜΠΡΟΣΤΙΝΟ ΜΕΡΟΣ
2. ΓΩΝΙΑ ΚΛΙΣΗΣ ΚΙΝΗΤΗΡΑ ΠΟΛΥ ΧΑΜΗΛΗ

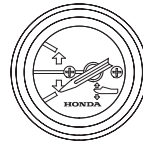
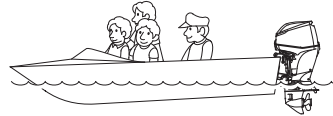

Εάν η γωνία κλίσης του κινητήρα είναι πολύ χαμηλή, η ένδειξη του μετρητή γωνίας πλεύσης θα είναι όπως φαίνεται στην εικόνα. Για να ανυψωθεί η πλώρη, αυξήστε τη γωνία κλίσης του κινητήρα, πατώντας το τμήμα UP (επάνω) του διακόπτη ηλεκτρικής ρύθμισης γωνίας πλεύσης/κλίσης.

Η ΠΛΩΡΗ ΕΙΝΑΙ ΠΟΛΥ ΨΗΛΑ ΛΟΓΩ

1. ΦΟΡΤΙΟ ΣΤΟ ΠΙΣΩ ΜΕΡΟΣ
2. ΓΩΝΙΑ ΚΛΙΣΗΣ ΚΙΝΗΤΗΡΑ ΠΟΛΥ ΥΨΗΛΗ

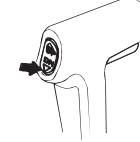
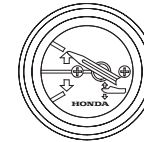
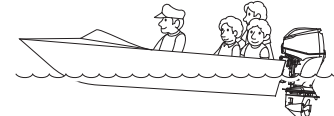

Εάν η γωνία κλίσης του κινητήρα είναι πολύ υψηλή, η ένδειξη του μετρητή γωνίας πλεύσης θα είναι όπως φαίνεται στην εικόνα. Για να χαμηλώσει η πλώρη, μειώστε τη γωνία κλίσης του κινητήρα, πατώντας το τμήμα DN (κάτω) του διακόπτη ηλεκτρικής ρύθμισης γωνίας πλεύσης/κλίσης.

ΛΕΙΤΟΥΡΓΙΑ

Ρύθμιση κλίσης εξωλέμβιου κινητήρα

Ρυθμίστε την κλίση κινητήρα προκειμένου να αποφευχθεί η πρόσκρουση της προπέλας και του κιβωτίου ταχυτήτων στον πυθμένα, όταν το σκάφος προσαράζει ή σταθμεύει σε ρηγά νερά.

Θα πρέπει να ανασηκώνετε συγχρόνως, όταν διαθέτετε εγκατάσταση διπλών κινητήρων.

1. Μετακινήστε τον μοχλό επιλογής ή το μοχλό ρύθμισης στη θέση ΚΡΑΤΕΙ και σβήστε τον κινητήρα.
2. Πατήστε το UP (επάνω) του διακόπτη ηλεκτρικής ρύθμισης γωνίας πλεύσης/κλίσης και κλίνετε τον κινητήρα στην καλύτερη θέση ανάλογα με τις συνθήκες πλεύσης.

(Τύπος Η)

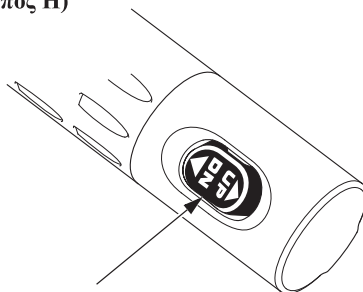

**ΔΙΑΚΟΠΤΗΣ ΗΛΕΚΤΡΙΚΗΣ
ΡΥΘΜΙΣΗΣ ΓΩΝΙΑΣ
ΠΛΕΥΣΗΣ/ΚΛΙΣΗΣ**

(Τύπος με πλαϊνό χειριστήριο)

**ΔΙΑΚΟΠΤΗΣ ΗΛΕΚΤΡΙΚΗΣ
ΡΥΘΜΙΣΗΣ ΓΩΝΙΑΣ
ΠΛΕΥΣΗΣ/ΚΛΙΣΗΣ**

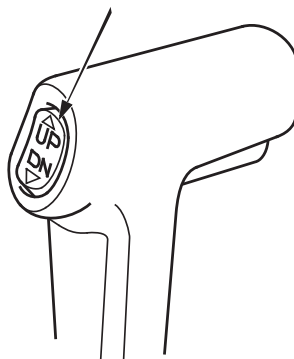

ΣΗΜΕΙΩΣΗ:

Εάν ο εξωλέμβιος κινητήρας σας είναι εξοπλισμένος με μηχανισμό περιορισμού της κλίσης (προαιρετικός εξοπλισμός για τον τύπο R), μπορείτε να ορίσετε το όριο γωνίας κλίσης. Επικοινωνήστε με τον αντιπρόσωπό σας για περισσότερες πληροφορίες.

Πρόσδεση

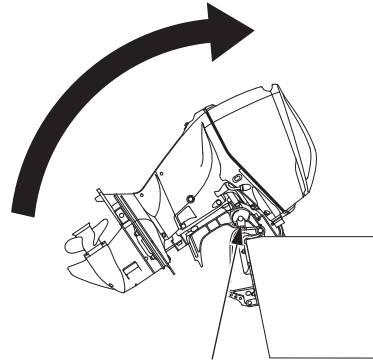

**ΜΟΧΛΟΣ ΑΣΦΑΛΙΣΗΣ
ΡΥΘΜΙΣΗΣ ΚΛΙΣΗΣ**

Ανασηκώστε τον εξωλέμβιο κινητήρα χρησιμοποιώντας το μοχλό ασφάλισης της ρύθμισης κλίσης, όταν προσδένετε το σκάφος. Μετακινήστε το μοχλό ταχυτήτων ή το μοχλό του χειριστηρίου στη θέση ΚΡΑΤΕΙ και σβήστε τον κινητήρα, πριν ανασηκώσετε τον εξωλέμβιο κινητήρα.

ΣΗΜΕΙΩΣΗ:

Πριν ανασηκώσετε τον εξωλέμβιο κινητήρα, αφήστε τον αναμμένο για ένα λεπτό πριν σβήσετε τη μηχανή, ώστε να

αποστραγγιστεί το νερό από το εσωτερικό της μηχανής.
Σβήστε τον κινητήρα και αποσυνδέστε τον σωλήνα καυσίμου από τον εξωλέμβιο κινητήρα πριν ρυθμίσετε την κλίση του εξωλέμβιου κινητήρα.



1. Ανυψώστε τον κινητήρα όσο γίνεται περισσότερο, χρησιμοποιώντας το διακόπτη ηλεκτρικής ρύθμισης της γωνίας πλευσης/κλίσης.
2. Μετακινήστε το μοχλό ασφάλισης της ρύθμισης κλίσης στη θέση ΚΛΕΙΔΩΜΑ και κατεβάστε τον εξωλέμβιο κινητήρα μέχρι ο μοχλός ασφάλισης να έρθει σε ακουμπήσει στο πρυμναίο υποστήριγμα.
3. Για να τον κατεβάσετε, ανυψώστε τον εξωλέμβιο κινητήρα μέχρι το τέρμα, χρησιμοποιώντας το διακόπτη ηλεκτρικής ρύθμισης γωνίας πλευσης/κλίσης, και μετακινήστε το μοχλό ασφάλισης ρύθμισης κλίσης στη θέση ΑΠΑΣΦΑΛΙΣΗ.

Χειροκίνητη βαλβίδα εκτόνωσης ΧΕΙΡΟΚΙΝΗΤΗ ΒΑΛΒΙΔΑ ΕΚΤΟΝΩΣΗΣ

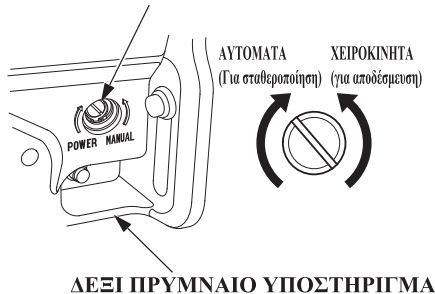

Όταν το σύστημα ηλεκτρικής ρύθμισης της γωνίας πλευσης/κλίσης δεν λειτουργεί λόγω αποφορτισμένης μπαταρίας ή βλάβης του μηχανισμού, η κλίση του εξωλέμβιου κινητήρα μπορεί να ρυθμιστεί χειροκίνητα προς τα πάνω ή προς τα κάτω, με τη βοήθεια της χειροκίνητης βαλβίδας εκτόνωσης.

Για να ρυθμίσετε την κλίση του εξωλέμβιου κινητήρα με το χέρι, γυρίστε τη χειροκίνητη βαλβίδα εκτόνωσης από το πρυμναίο υποστήριγμα κατά τρεις και μισή στροφές αριστερά, με τη βοήθεια κατασαβιδιού.

Αφού έχετε ρυθμίσει την κλίση χειροκίνητα, κλείστε τη χειροκίνητη βαλβίδα εκτόνωσης για να ασφαλίσετε τον κινητήρα στη θέση αυτή.

Ελέγξτε και βεβαιωθείτε ότι δεν βρίσκεται κανείς κάτω από τον εξωλέμβιο κινητήρα πριν ανοίξετε τη χειροκίνητη βαλβίδα εκτόνωσης. Εάν η χειροκίνητη βαλβίδα εκτόνωσης χαλαρώσει (έχει στραφεί προς τα αριστερά) όταν ο εξωλέμβιος κινητήρας είναι ανασηκωμένος, τότε ο κινητήρας θα επανέλθει απότομα προς τα κάτω.

▲ ΠΡΟΣΟΧΗ

Η χειροκίνητη βαλβίδα εκτόνωσης πρέπει να είναι καλά σφιγμένη πριν από την έναρξη λειτουργίας του κινητήρα, ώστε να μην πάρει κλίση ο κινητήρας, κατά την πλευση ανάποδα.

Διακόπτης ηλεκτρικής ρύθμισης κλίσης (στον κινητήρα) ΔΙΑΚΟΠΤΗΣ ΗΛΕΚΤΡΙΚΗΣ ΡΥΘΜΙΣΗΣ ΚΛΙΣΗΣ

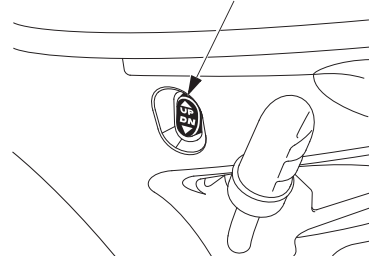

Όταν είστε μακριά από το διακόπτη ηλεκτρικής ρύθμισης γωνίας πλευσης/κλίσης, στην πλευρά του μοχλού του χειριστηρίου ή της λαβούδρας, μπορείτε να χρησιμοποιήσετε τον αντίστοιχο διακόπτη που βρίσκεται στην πλευρά του εξωλέμβιου κινητήρα. Η λειτουργία του διακόπτη είναι η ίδια με αυτή του διακόπτη ρύθμισης γωνίας πλευσης/κλίσης που βρίσκεται στην πλευρά του μοχλού του χειριστηρίου ή της λαβής πηδαλίου.

▲ ΠΡΟΣΟΧΗ

Μην χρησιμοποιείτε αυτόν τον διακόπτη ηλεκτρικής ρύθμισης κλίσης του εξωλέμβιου κινητήρα κατά τη διάρκεια της πλευσης.

Ρύθμιση πτερυγίου γωνίας πλεύσης

Το πτερύγιο γωνίας πλεύσης παρέχεται για τη ρύθμιση της «ροπής πλοήγησης», που είναι μια αντίδραση της περιστροφής της προπέλας ή της ροπής της προπέλας. Αν, κατά τη διάρκεια περιστροφής με υψηλή ταχύτητα, απαιτείται άνιση δύναμη για να στρίψει το σκάφος δεξιά ή αριστερά, ρυθμίστε το πτερύγιο γωνίας πλεύσης έτσι, ώστε να απαιτείται η ίδια δύναμη.

Καταλείψτε το φορτίο ομοιόμορφα στο σκάφος και πλέετε σε ευθεία πορεία με πλήρες γκάζι. Στρέψτε ελαφρά το τιμόνι/πηδάλιο, τόσο για δεξιές όσο και για αριστερές στροφές, ώστε να προσδιορίσετε τη δύναμη που απαιτείται στις δύο περιπτώσεις.

ΑΡΙΣΤΕΡΑ

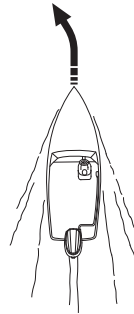

(Μοντέλα BF60A)

ΑΡΙΣΤΕΡΑ

ΠΤΕΡΥΓΙΟ
ΓΩΝΙΑΣ
ΠΛΕΥΣΗΣ

ΡΟΔΕΛΑ ΚΙΒΩΤΙΟΥ
ΤΑΧΥΤΗΤΩΝ

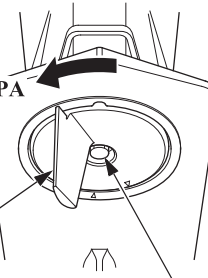

(Μοντέλα BFP60A)

ΜΠΟΥΛΟΝΙ
ΣΥΣΦΙΞΗΣ

ΑΡΙΣΤΕΡΑ

ΠΤΕΡΥΓΙΟ
ΓΩΝΙΑΣ
ΠΛΕΥΣΗΣ

ΜΠΟΥΛΟΝΙ
ΣΥΣΦΙΞΗΣ

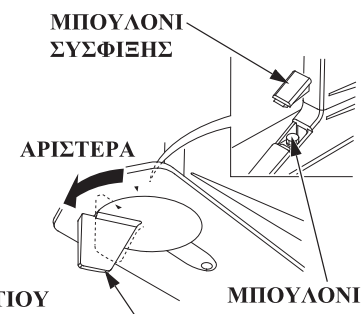

Μοντέλα BF60A:

Ξεσφίξτε το μπουλόνι σύσφιξης για να ρυθμίσετε το πτερύγιο γωνίας πλεύσης.

Μοντέλα BFP60A:

Αφαιρέστε τη ροδέλα του κιβωτίου ταχυτήτων και ξεσφίξτε το μπουλόνι σύσφιξης για να ρυθμίσετε το πτερύγιο γωνίας πλεύσης. Μετά τη ρύθμιση, τοποθετήστε και πάλι σφιχτά τη ροδέλα.

Εάν χρειάζεται μικρότερη δύναμη για τις αριστερές στροφές:

Ξεσφίξτε το μπουλόνι σύσφιξης του πτερυγίου γωνίας πλεύσης και στρέψτε το πίσω άκρο του πτερυγίου προς τα αριστερά. Σφίξτε καλά το μπουλόνι.

ΛΕΙΤΟΥΡΓΙΑ

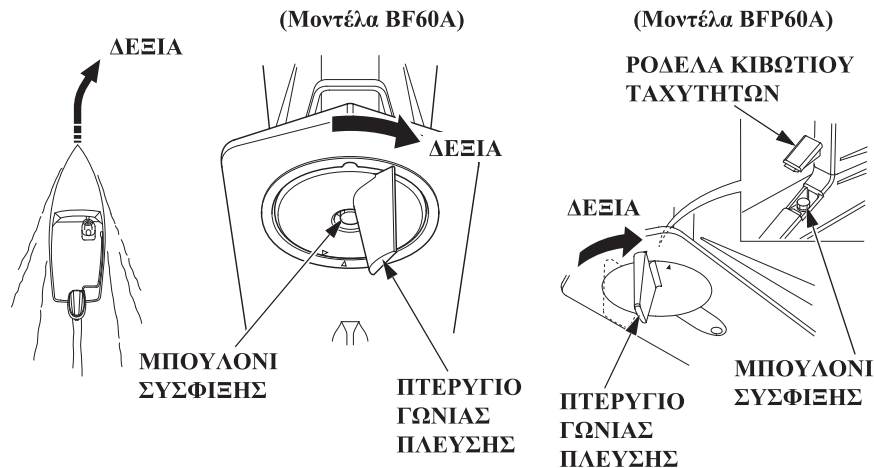

Αν χρειάζεται μικρότερη δύναμη για τις δεξιές στροφές:
Ξεσφίξτε το μπουλόνι σύσφιξης του πτερυγίου γωνίας πλευσης και στρέψτε το πίσω άκρο του πτερυγίου προς τα δεξιά. Σφίξτε καλά το μπουλόνι.

Κάντε μικρές ρυθμίσεις κάθε φορά και εξετάστε πάλι. Η λανθασμένη ρύθμιση του πτερυγίου γωνίας πλευσης μπορεί να δημιουργήσει αντίξοες συνθήκες πλοήγησης.

Σύστημα προστασίας κινητήρα <Προειδοποιητικά συστήματα πίεσης λαδιού κινητήρα, υπερθέρμανσης, PGM-FI και ACG>



Αν η πίεση λαδιού του κινητήρα μειωθεί και/ή ο κινητήρας υπερθερμανθεί, ένα ή και τα δύο προειδοποιητικά συστήματα μπορεί να ενεργοποιηθούν. Όταν ενεργοποιηθούν, οι στροφές του κινητήρα θα μειωθούν σταδιακά και η ενδεικτική λυχνία της πίεσης λαδιού θα σβήσει, ενώ η ενδεικτική λυχνία της υπερθέρμανσης θα ανάψει. Σε όλους τους τύπους, θα ακούγεται ένας συνεχής ήχος από το βομβητή.

Οι στροφές του κινητήρα δεν θα μπορούν να αυξηθούν με μεγαλύτερη παροχή του γκαζιού, έως ότου διορθωθεί η βλάβη. Όταν η βλάβη διορθωθεί, οι στροφές του κινητήρα θα αυξηθούν σταδιακά.

Εάν ο κινητήρας υπερθερμανθεί, θα σταματήσει αφού περάσουν 20 δευτερόλεπτα από τη στιγμή που το σύστημα προστασίας του κινητήρα περιορίσει τις στροφές του.

Κάθε προειδοποιητικό σύστημα PGM-FI, ACG, πίεσης λαδιού και υπερθέρμανσης ενεργοποιείται με τον τρόπο που περιγράφεται στον ακόλουθο πίνακα.

ΛΕΙΤΟΥΡΓΙΑ

| Πρόβλημα \ Σύστημα | ΕΝΔΕΙΚΤΙΚΕΣ ΛΥΧΝΙΕΣ | | | | BOMBΗΤΗΣ |
|----------------------|---------------------------|---------------------------|-----------------------------------|---------------------|---|
| | Πίεση λαδιού (πράσινη) | Υπερθέρμανση (Κόκκινο) | ΕΝΔΕΙΚΤΙΚΗ ΛΥΧΝΙΑ (Κόκκινο) | PGM-FI (Κόκκινο) | ΑΝΤΙΣΤΟΙΧΟ ΣΥΣΤΗΜΑ |
| Κατά την εκκίνηση | ON (2 δευτ.) | ON (2 δευτ.) | ON | ON (2 δευτ.) | Με το κλειδί του διακόπτη στη θέση ON: ON (2 φορές) |
| Κατά τη λειτουργία | ON | OFF | OFF | OFF | OFF |
| Χαμηλή πίεση λαδιού | OFF | OFF | OFF | OFF | ON (συνεχώς) |
| Υπερθέρμανση | ON | ON | OFF | OFF | ON (συνεχώς) |
| Προειδοποίηση ACG | ON | OFF | ON | OFF | εναλλασσόμενα ON και OFF (σε μεγάλα χρονικά διαστήματα) |
| Προειδοποίηση PGM-FI | ON* | OFF* | OFF | ON | εναλλασσόμενα ON και OFF (σε μεγάλα χρονικά διαστήματα) |

ΣΗΜΕΙΩΣΗ:

Κάποιες ενδεικτικές λυχνίες και/ ή ο βομβητής θα ενεργοποιηθούν ταυτόχρονα, αν συμβεί κάποια δυσλειτουργία.

*: Μπορεί περιστασιακά να αναβοσβήνει, αν συμβεί κάποια δυσλειτουργία.

Όταν ενεργοποιηθεί το προειδοποιητικό σύστημα πίεσης λαδιού:

1. Σταματήστε αμέσως τον κινητήρα και ελέγξτε τη στάθμη του λαδιού (δείτε σελίδα 54).
2. Αν η στάθμη του λαδιού βρίσκεται στο συνιστώμενο επίπεδο, ξεκινήστε τον κινητήρα και πάλι. Αν το προειδοποιητικό σύστημα πίεσης λαδιού σταματήσει μετά από 30 δευτερόλεπτα, αυτό σημαίνει ότι λειτουργεί κανονικά.

ΣΗΜΕΙΩΣΗ:

Αν το γκάτζι κλείσει ξαφνικά, αφού έχετε πλεύσει με πλήρες γκάτζι, τότε οι στροφές του κινητήρα μπορεί να μειωθούν περισσότερο από την καθορισμένη τιμή του ρελαντί. Αυτό μπορεί να προκαλέσει στιγμιαία ενεργοποίηση του προειδοποιητικού συστήματος πίεσης λαδιού.

3. Αν το προειδοποιητικό σύστημα πίεσης λαδιού παραμένει ενεργοποιημένο μετά από 30 δευτερόλεπτα, επιστρέψτε στο πλησιέστερο χώρο προσόρμισης και απευθυνθείτε στο πλησιέστερο εξουσιοδοτημένο συνεργείο εξωλέμβιων κινητήρων Honda.

ΟΠΗ ΕΛΕΓΧΟΥ ΝΕΡΟΥ ΨΥΞΗΣ

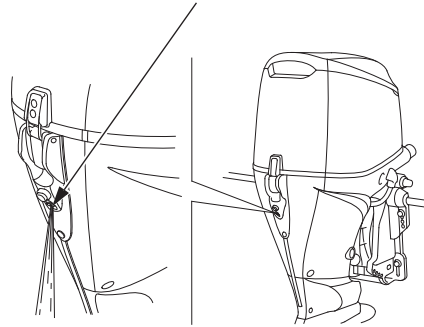

Όταν ενεργοποιηθεί το προειδοποιητικό σύστημα υπερθέρμανσης:

1. Επαναφέρετε αμέσως το μοχλό επιλογής ή το μοχλό χειριστηρίου στη θέση N (κράτει). Ελέγξτε αν εξέρχεται νερό από την οπή ελέγχου του νερού ψύξης.
2. Αν εκρέει νερό από την οπή ελέγχου, παραμείνετε στο ρελαντί για 30 δευτερόλεπτα. Αν το προειδοποιητικό σύστημα υπερθέρμανσης σταματήσει μετά από 30 δευτερόλεπτα, αυτό σημαίνει ότι λειτουργεί κανονικά.

ΣΗΜΕΙΩΣΗ:

Αν ο κινητήρας σβήσει, αφού έχει λειτουργήσει με πλήρες γκάτζι, τότε η θερμοκρασία του μπορεί να αυξηθεί περισσότερο από την κανονική. Αν ο κινητήρας τεθεί και πάλι σε λειτουργία, μετά από πολύ μικρό χρονικό διάστημα, τότε μπορεί να ενεργοποιηθεί στιγμιαία το προειδοποιητικό σύστημα υπερθέρμανσης.

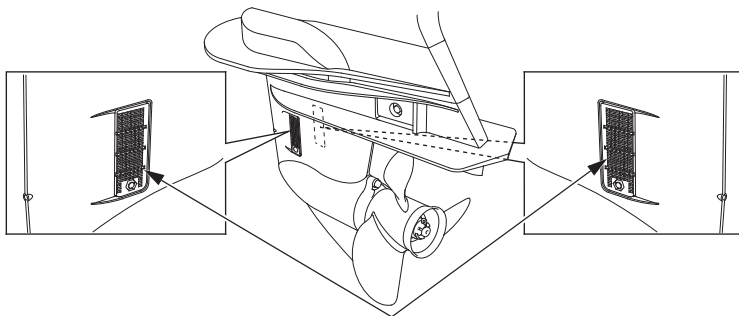

ΘΥΡΙΔΑ ΕΙΣΑΓΩΓΗΣ ΝΕΡΟΥ ΨΥΞΗΣ
(σε κάθε πλευρά)

- Εάν το προειδοποιητικό σύστημα υπερθέρμανσης παραμένει ενεργοποιημένο, σβήστε τον κινητήρα.
Ανασηκώστε τον κινητήρα και ελέγξτε μήπως παρεμποδίζονται οι θυρίδες εισαγωγής του νερού. Εάν δεν παρεμποδίζονται με κάποιο τρόπο, επιστρέψτε στον πλησιέστερο χώρο προσόρμισης και απευθυνθείτε στο πλησιέστερο εξουσιοδοτημένο συνεργείο εξωλέμβιων κινητήρων Honda.

Όταν ενεργοποιηθεί το PGM-FI:

- Συμβουλευθείτε ένα εξουσιοδοτημένο συνεργείο εξωλέμβιων κινητήρων Honda.

Όταν ενεργοποιηθεί το σύστημα προειδοποίησης ACG:

- Ελέγξτε τη μπαταρία (δείτε σελίδα 116). Αν η μπαταρία είναι εντάξει, συμβουλευθείτε ένα εξουσιοδοτημένο συνεργείο εξωλέμβιων κινητήρων Honda.

<Περιοριστής υπερστροφίας>

Αυτός ο εξωλέμβιος κινητήρας διαθέτει περιοριστή υπερστροφίας, ο οποίος ενεργοποιείται όταν αυξάνονται υπερβολικά οι στροφές του κινητήρα. Ο περιοριστής υπερστροφίας μπορεί να ενεργοποιηθεί κατά τη διάρκεια της πλεύσης, της αύξησης της κλίσης του κινητήρα, ή αν η προπέλα βρεθεί να λειτουργεί εκτός νερού, κατά τη διάρκεια μιας απότομης στροφής.

Όταν ενεργοποιηθεί ο περιοριστής υπερστροφίας:

1. Μειώστε αμέσως την παροχή γκαζιού και ελέγξτε τη γωνία πλεύσης.
2. Αν η γωνία πλεύσης είναι σωστή αλλά ο περιοριστής υπερστροφίας παραμένει ενεργοποιημένος, σταματήστε τον κινητήρα, ελέγξτε την κατάσταση του, ελέγξτε αν έχετε τοποθετήσει τη σωστή προπέλα και αν έχει συμβεί κάποια ζημιά σε αυτή. Απευθυνθείτε σε ένα εξουσιοδοτημένο συνεργείο εξωλέμβιων κινητήρων της Honda, για την επιδιόρθωση ή την επισκευή.

<Ανόδιο>

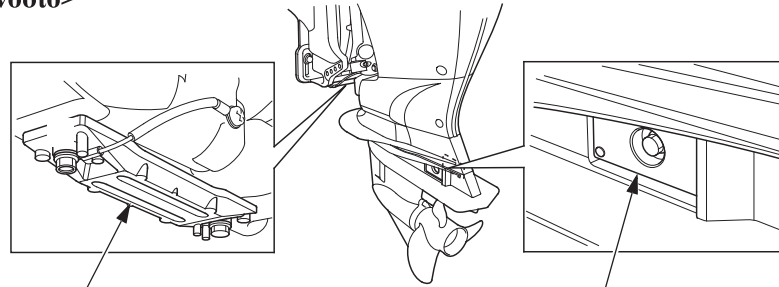

ΑΝΟΔΙΟ
(πρυμναίο υποστήριγμα)

ΑΝΟΔΙΟ
(σε κάθε πλευρά)

Τα ανόδια είναι ένα θυσιαζόμενο υλικό που βοηθά στην προστασία του εξωλέμβιου κινητήρα από τη διάβρωση.

ΣΗΜΕΙΩΣΗ

Το βάψιμο ή η επικάλυψη του ανοδίου θα προκαλέσει σχηματισμό σκουριάς και διάβρωση του εξωλέμβιου κινητήρα.

Υπάρχουν επίσης 4 μικρά ανόδια στις διόδους νερού στο μπλοκ του κινητήρα.

Λειτουργία σε ρηγά νερά

ΣΗΜΕΙΩΣΗ

Η υπερβολική γωνία πλεύσης/κλίσης κατά τη διάρκεια της λειτουργίας μπορεί να έχει ως αποτέλεσμα, το σήκωμα της προπέλας έξω από το νερό, με αποτέλεσμα η προπέλα να λειτουργεί στον αέρα και να αυξηθούν υπερβολικά οι στροφές του κινητήρα. Η υπερβολική γωνία πλεύσης/κλίσης μπορεί επίσης να προκαλέσει βλάβη στην αντλία νερού και υπερθέρμανση του κινητήρα.

Όταν πλέετε σε ρηγά νερά, ανασηκώστε τον κινητήρα ώστε να αποφευχθεί η πρόσκρουση της προπέλας και του κιβωτίου ταχυτήτων στον πυθμένα (ανατρέξτε στη σελίδα 90). Όταν ο κινητήρας είναι ανασηκωμένος, πρέπει να λειτουργεί με χαμηλές στροφές.

Ελέγξτε αν εξέρχεται νερό από την οπή ελέγχου νερού ψύξης. Βεβαιωθείτε ότι ο κινητήρας δεν είναι τόσο ανασηκωμένος, ώστε η εισαγωγές του νερού να βρίσκονται έξω από το νερό.

Πολλαπλοί εξωλέμβιοι κινητήρες

Σε σκάφη τα οποία διαθέτουν περισσότερους από έναν εξωλέμβιους κινητήρες, όλοι οι κινητήρες λειτουργούν κανονικά ταυτόχρονα.

Εάν ένας ή περισσότεροι κινητήρες σταματήσουν να λειτουργούν ενώ οι υπόλοιποι λειτουργούν, θέστε τον κινητήρα που δεν λειτουργεί σε θέση «N» (κράτει) και ανασηκώστε τον έτσι ώστε η προπέλα να βρίσκεται πάνω από την επιφάνεια του νερού.

Εάν η προπέλα του κινητήρα που δεν λειτουργεί παραμένει στο νερό, ενδέχεται να περιστρέφεται καθώς το σκάφος διασχίζει το νερό, δημιουργώντας αντίστροφη ροή νερού από την πλευρά εξαγωγής. Αυτή η αντίστροφη ροή προκαλείται εάν η προπέλα του κινητήρα που δεν λειτουργεί βρίσκεται μέσα στο νερό, η ταχύτητα είναι στη θέση «R» (ανάποδα), και το σκάφος κινείται προς τα εμπρός. Η αντίστροφη ροή μπορεί να προκαλέσει δυσλειτουργία του κινητήρα.

9. ΔΙΑΚΟΠΗ ΛΕΙΤΟΥΡΓΙΑΣ ΚΙΝΗΤΗΡΑ

Παύση κινητήρα σε περίπτωση έκτακτης ανάγκης

(Τύπος Η)

**ΔΙΑΚΟΠΤΗΣ ΠΑΥΣΗΣ
ΕΚΤΑΚΤΗΣ ΑΝΑΓΚΗΣ**

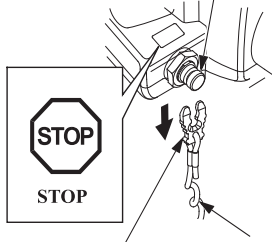

ΚΛΙΠ ΔΙΑΚΟΠΤΗ ΠΑΥΣΗΣ ΕΚΤΑΚΤΗΣ ΑΝΑΓΚΗΣ **ΚΟΡΔΟΝΙ ΔΙΑΚΟΠΤΗ ΠΑΥΣΗΣ ΕΚΤΑΚΤΗΣ ΑΝΑΓΚΗΣ**

(Τύπος με πλαϊνό χειριστήριο)

**ΔΙΑΚΟΠΤΗΣ ΠΑΥΣΗΣ
ΕΚΤΑΚΤΗΣ ΑΝΑΓΚΗΣ**

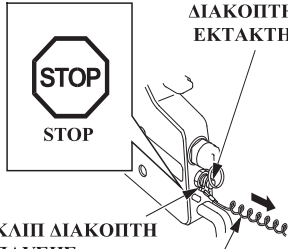

ΚΛΙΠ ΔΙΑΚΟΠΤΗ ΠΑΥΣΗΣ ΕΚΤΑΚΤΗΣ ΑΝΑΓΚΗΣ **ΚΟΡΔΟΝΙ ΔΙΑΚΟΠΤΗ ΠΑΥΣΗΣ ΕΚΤΑΚΤΗΣ ΑΝΑΓΚΗΣ**

Για να σταματήσετε τη λειτουργία του κινητήρα σε περίπτωση έκτακτης ανάγκης, τραβήξτε το κλιπ του διακόπτη παύσης έκτακτης ανάγκης έξω από τον εν λόγω διακόπτη τραβώντας το κορδόνι παύσης έκτακτης ανάγκης.

Σας συνιστούμε να διακόπτετε ανά διαστήματα τον κινητήρα για να επαληθεύετε την ομαλή λειτουργία του διακόπτη παύσης έκτακτης ανάγκης.

Πριν απομακρυνθείτε από την αποβάθρα, ελέγξτε τη λειτουργία του διακόπτη παύσης έκτακτης ανάγκης.

Γυρίστε το κλειδί του διακόπτη κινητήρα στη θέση OFF, αφού εξακριβώσετε ότι ο διακόπτης παύσης έκτακτης ανάγκης λειτουργεί ομαλά.

ΔΙΑΚΟΠΗ ΛΕΙΤΟΥΡΓΙΑΣ ΚΙΝΗΤΗΡΑ

Κανονική παύση της λειτουργίας του κινητήρα (Τύπος Η)

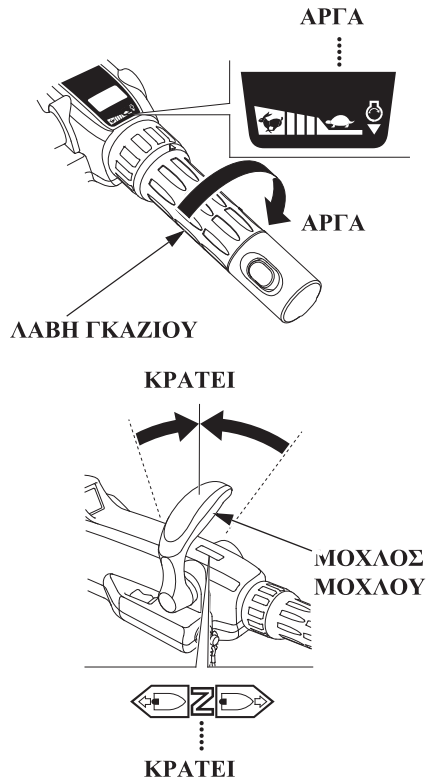

1. Στρέψτε τη λαβή γκαζιού στη θέση ΑΡΓΑ και μετακινήστε τον μοχλό επιλογής στη θέση ΚΡΑΤΕΙ.

ΣΗΜΕΙΩΣΗ:

Μετά την πλεύση με πλήρες γκαζί, αφήστε για λίγα λεπτά τον κινητήρα να κρυσώσει σε λειτουργία στο ρελαντί.

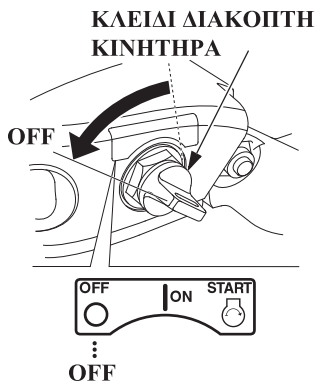

2. Γυρίστε το κλειδί του διακόπτη κινητήρα στη θέση OFF για να σταματήσει ο κινητήρας.

ΣΗΜΕΙΩΣΗ:

Σε περίπτωση κατά την οποία ο κινητήρας δεν σταματήσει να λειτουργεί αφού το κλειδί της μίζας τεθεί στη θέση OFF, τραβήξτε το κλιπ του διακόπτη παύσης έκτακτης ανάγκης έξω από αυτόν, τραβώντας το αντίστοιχο κορδόνι παύσης έκτακτης ανάγκης (σελ. 101).

3. Όταν δεν γίνεται χρήση του σκάφους, αφαιρέστε και αποθηκεύστε το κλειδί του διακόπτη κινητήρα, καθώς και το κλιπ αλλά και το κορδόνι του διακόπτη παύσης έκτακτης ανάγκης. Αν χρησιμοποιείτε φορητή δεξαμενή καυσίμου, αποσυνδέστε τον σωλήνα καυσίμου αν πρόκειται να αποθηκεύσετε ή να μεταφέρετε τον εξωλέμβιο κινητήρα.

(Τύπος R)

(Τύπος με πλαϊνό χειριστήριο)

ΚΡΑΤΕΙ

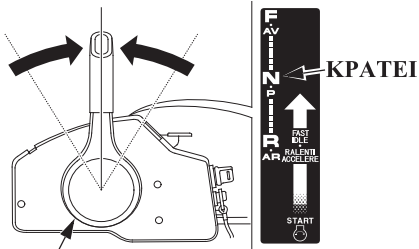

ΜΟΧΛΟΣ ΧΕΙΡΙΣΤΗΡΙΟΥ

1. Μετακινήστε το μοχλό χειριστηρίου στη θέση ΚΡΑΤΕΙ.

ΣΗΜΕΙΩΣΗ:

Μετά την πλεύση με πλήρες γκάζι, αφήστε για λίγα λεπτά τον κινητήρα να κρυώσει σε λειτουργία στο ρελαντί.

(Τύπος R)

(Τύπος με πλαϊνό χειριστήριο)

ΚΡΑΤΕΙ

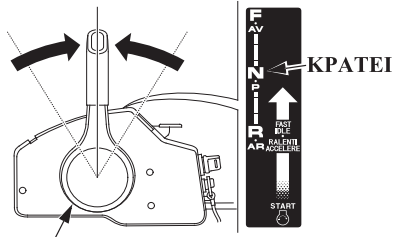

ΜΟΧΛΟΣ ΧΕΙΡΙΣΤΗΡΙΟΥ

2. Γυρίστε το κλειδί του διακόπτη κινητήρα στη θέση OFF για να σταματήσει ο κινητήρας.

ΣΗΜΕΙΩΣΗ:

Σε περίπτωση κατά την οποία ο κινητήρας δεν σταματήσει να λειτουργεί αφού το κλειδί της μίζας τεθεί στη θέση OFF, τραβήξτε το κλιπ του διακόπτη παύσης έκτακτης ανάγκης έξω από αυτόν, τραβώντας το αντίστοιχο κορδόνι παύσης έκτακτης ανάγκης (σελ. 101).

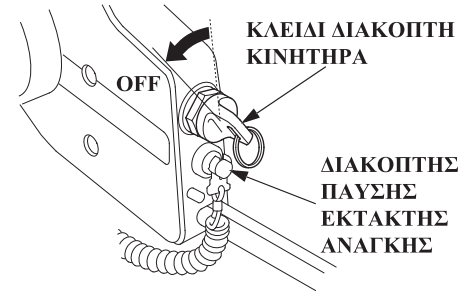

3. Όταν δεν γίνεται χρήση του σκάφους, αφαιρέστε και αποθηκεύστε το κλειδί του διακόπτη κινητήρα, καθώς και το κλιπ αλλά και το κορδόνι του διακόπτη παύσης έκτακτης ανάγκης.

Αν χρησιμοποιείτε φορητή δεξαμενή καυσίμου, αποσυνδέστε τον σωλήνα καυσίμου αν πρόκειται να αποθηκεύσετε ή να μεταφέρετε τον εξωλέμβιο κινητήρα.

10. ΜΕΤΑΦΟΡΑ

Αποσύνδεση του σωλήνα καυσίμου

Πριν μεταφέρετε τον εξωλέμβιο κινητήρα, αποσυνδέστε και αφαιρέστε τον αγωγό καυσίμου με την ακόλουθη διαδικασία.

⚠ ΠΡΟΕΙΔΟΠΟΙΗΣΗ

Η βενζίνη είναι εξαιρετικά εύφλεκτο υλικό και οι αναθυμιάσεις της μπορεί να αναφλεγούν προκαλώντας σοβαρό τραυματισμό ή θάνατο.

- Φροντίστε να μην χυθεί καύσιμο. Υπάρχει κίνδυνος ανάφλεξης των υπολειμμάτων ή των αναθυμιάσεων καυσίμου. Σε περίπτωση που χυθεί καύσιμο, βεβαιωθείτε ότι το σημείο αυτό έχει στεγνώσει, πριν την αποθήκευση ή τη μεταφορά του κινητήρα.
- Μην καπνίζετε και φροντίστε να μην υπάρχουν φλόγες ή σπίθες σε μέρη όπου γίνεται αποστράγγιση ή αποθήκευση καυσίμων.

ΣΥΝΔΕΣΜΟΣ ΣΩΛΗΝΑ ΚΑΥΣΙΜΟΥ

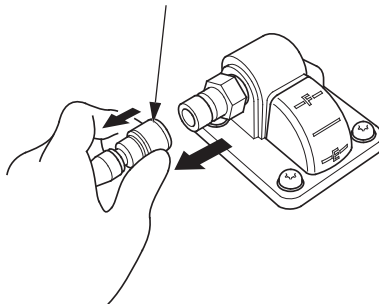

1. Ενώ τραβάτε το κάλυμμα του συνδέσμου της διάταξης σωλήνα καυσίμου, τραβήξτε το σύνδεσμο της διάταξης σωλήνα καυσίμου για να τον αποσυνδέσετε από τη δεξαμενή καυσίμου.

ΚΟΥΜΠΙ ΕΞΑΕΡΙΣΜΟΥ ΤΑΠΑΣ ΠΛΗΡΩΣΗΣ ΚΑΥΣΙΜΟΥ



ΤΑΠΑ ΠΛΗΡΩΣΗΣ ΚΑΥΣΙΜΟΥ

2. Κλείστε καλά την τάπα πλήρωσης καυσίμου και το κουμπί εξαερισμού.

Μεταφορά

▲ ΠΡΟΕΙΔΟΠΟΙΗΣΗ

Μην μεταφέρετε τον εξωλέμβιο κινητήρα κρατώντας τον από το κάλυμμα κινητήρα. Το κάλυμμα κινητήρα μπορεί να αποσυνδεθεί και ο εξωλέμβιος κινητήρας να πέσει με αποτέλεσμα την πρόκληση τραυματισμού και ζημιάς.

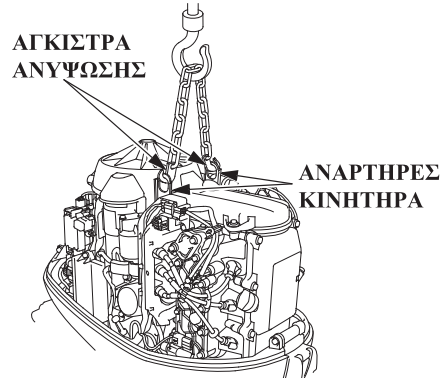

Όταν μεταφέρετε τον εξωλέμβιο κινητήρα πάνω σε όχημα, πρέπει να κάνετε τα εξής.

1. Αφαιρέστε το κάλυμμα του κινητήρα (δείτε σελίδα 53) και αποστραγγίστε το διαχωριστή ατμών (δείτε σελίδα 133).
2. Τοποθετήστε τα άγκιστρα ανύψωσης μπροστά από τους δύο αναρτήρες και αναρτήστε τον εξωλέμβιο κινητήρα για να τον απομακρύνετε από το σκάφος.

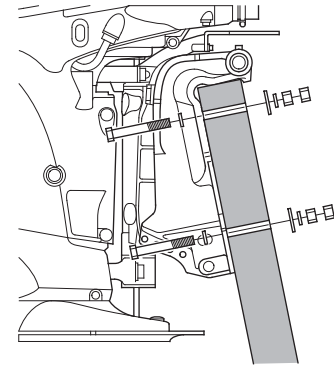

3. Ασφαλίστε τον εξωλέμβιο κινητήρα σε μία βάση στήριξης, με τα μπουλόνια και τα παξιμάδια.

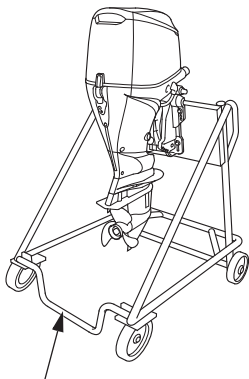

ΒΑΣΗ ΣΤΗΡΙΞΗΣ ΕΞΩΛΕΜΒΙΟΥ ΚΙΝΗΤΗΡΑ

4. Βγάλτε το άγκιστρο ανύψωσης και τοποθετήστε ξανά το κάλυμμα του κινητήρα.

▲ ΠΡΟΣΟΧΗ

Πριν μεταφέρετε τον εξωλέμβιο κινητήρα σε οριζόντια θέση, βεβαιωθείτε ότι έχετε αποστραγγίσει τη βενζίνη και το λάδι από αυτόν, σύμφωνα με τις οδηγίες των σελίδων 113 και 133.

ΠΡΟΣΤΑΤΕΥΤΙΚΟ

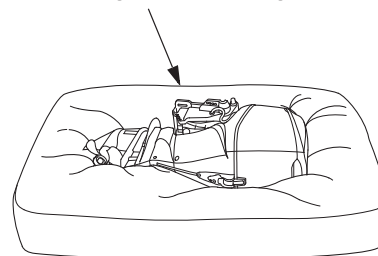

(Δεξήνεμη πλευρά γυρισμένη προς τα κάτω, όπως φαίνεται.)

Όταν τοποθετείτε τον εξωλέμβιο κινητήρα σε οριζόντια θέση για να τον μεταφέρετε, βεβαιωθείτε ότι έχετε τοποθετήσει σφουγγάρια ή υφάσματα από κάτω, για να τον προστατέψετε από σύγκρουση και φθορά.

Ρυμούλκηση (Τύπος Η)

ΡΥΘΜΙΣΤΗΣ ΤΡΙΒΗΣ ΣΥΣΤΗΜΑΤΟΣ ΔΙΕΥΘΥΝΣΗΣ

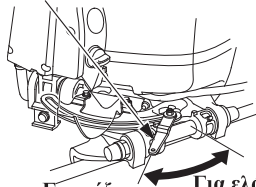

Για αύξηση
της τριβής
(ΚΛΕΙΔΩΜΑ)

Για ελάττωση
της τριβής
(ΑΠΟΔΕΣΜΕΥΣΗ)

Κατά τη ρυμούλκηση ή μεταφορά του σκάφους με τον εξωλέμβιο κινητήρα συνδεδεμένο, πάντοτε να αποσυνδέετε τον σωλήνα καυσίμου από τη φορητή δεξαμενή καυσίμου και να μετακινείτε το μοχλό ρύθμισης τριβής του συστήματος διεύθυνσης στη θέση ασφάλισης (δείτε σελίδα 60).

(Τύπος R)

Κατά τη ρυμούλκηση ή μεταφορά του σκάφους με τον κινητήρα προσαρμοσμένο, συνιστάται ο κινητήρας να παραμένει σε κανονική θέση λειτουργίας.

ΣΗΜΕΙΩΣΗ

Μην ρυμουλκείτε ή μεταφέρετε το σκάφος, όταν ο κινητήρας βρίσκεται σε κεκλιμένη θέση. Μπορεί να προκληθεί σοβαρή ζημιά στο σκάφος ή στον κινητήρα, εάν ο κινητήρας πέσει.

Το σκάφος θα πρέπει να ρυμουλκηθεί, ενώ ο κινητήρας βρίσκεται σε κανονική θέση λειτουργίας. Εάν δεν υπάρχει αρκετό ύψος από το έδαφος, τότε ρυμουλκίστε τον κινητήρα σε κεκλιμένη θέση χρησιμοποιώντας μια διάταξη υποστήριξης κινητήρα, όπως μια προστατευτική δοκό στήριξης ποδιού, ή αφαιρέστε τον κινητήρα από το σκάφος.

11. ΚΑΘΑΡΙΣΜΟΣ ΚΑΙ ΠΛΥΣΙΜΟ

Μετά από κάθε χρήση σε θαλάσσια ή ακάθαρτα ύδατα, καθαρίστε και ξεπλύνετε πολύ καλά τον εξωλέμβιο κινητήρα με καθαρό νερό.

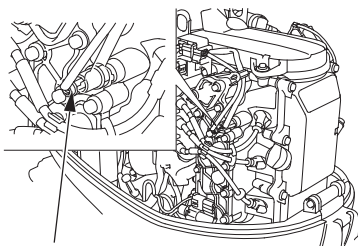

ΑΙΣΘΗΤΗΡΑΣ ΗΟ2

ΣΗΜΕΙΩΣΗ

Μην χρησιμοποιείτε νερό ή αναστολείς διάβρωσης απευθείας επάνω στους μιάντες και τα ηλεκτρικά εξαρτήματα που βρίσκονται κάτω από το κάλυμμα του κινητήρα, όπως, για παράδειγμα, στον μιάντα χρονισμού ή τον αισθητήρα ΗΟ2. Εάν εισέλθει νερό ή αναστολέας διάβρωσης στο εσωτερικό αυτών των εξαρτημάτων, ενδέχεται να καταστραφούν. Πριν χρησιμοποιήσετε έναν αναστολέα διάβρωσης, καλύψτε τον μιάντα και τον αισθητήρα ΗΟ2 με κάποιο προστατευτικό υλικό προκειμένου να αποφευχθούν τυχόν ζημιές.

108

Σβήστε τον κινητήρα πριν αρχίσετε τον καθαρισμό και το πλύσιμο.

1. Αποσυνδέστε το σωλήνα καυσίμου από τον εξωλέμβιο κινητήρα.
2. Κατεβάστε τον εξωλέμβιο κινητήρα.
3. Καθαρίστε και πλύνετε το εξωτερικό του εξωλέμβιου κινητήρα με καθαρό νερό.

ΣΥΝΔΕΣΜΟΣ ΘΥΡΙΑΔΑΣ ΕΚΠΛΥΣΗΣ

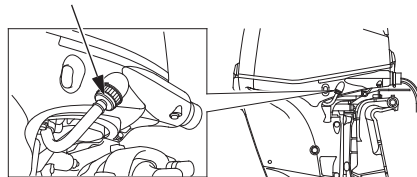

ΣΥΝΔΕΣΜΟΣ ΘΥΡΙΑΔΑΣ ΕΚΠΛΥΣΗΣ

4. Αφαιρέστε το σύνδεσμο της θυρίδας έκπλυσης.
5. Βιδώστε το σύνδεσμο της θυρίδας έκπλυσης στη μάνικα.
6. Ανοίξτε την παροχή του καθαρού νερού και ξεπλύνετε τον εξωλέμβιο κινητήρα για 10 λεπτά τουλάχιστον.
7. Στη συνέχεια, αποσυνδέστε τη μάνικα και τοποθετήστε ξανά το σύνδεσμο της θυρίδας έκπλυσης.
8. Ανασηκώστε τον εξωλέμβιο κινητήρα και μετακινήστε το μοχλό ασφάλισης της ρύθμισης κλίσης στη θέση ΑΣΦΑΛΙΣΗ.

• Όταν χρησιμοποιείτε το σύνδεσμο του εύκαμπτου σωλήνα νερού:

**ΣΥΝΔΕΣΜΟΣ ΕΛΑΣΤΙΚΟΥ
ΣΩΛΗΝΑ ΝΕΡΟΥ
(διατίθεται στο εμπόριο)**

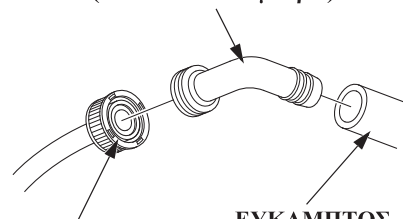

ΣΥΝΔΕΣΜΟΣ
ΘΥΡΙΑΔΑΣ
ΕΚΠΛΥΣΗΣ

ΕΥΚΑΜΠΤΟΣ
ΣΩΛΗΝΑΣ
ΝΕΡΟΥ

Η περιοδική συντήρηση και ρύθμιση είναι απαραίτητες προκειμένου να διατηρηθεί ο κινητήρας σε άριστη κατάσταση λειτουργίας. Εκτελέστε τη συντήρηση και τον έλεγχο σύμφωνα με το ΧΡΟΝΟΔΙΑΓΡΑΜΜΑ ΣΥΝΤΗΡΗΣΗΣ.

▲ ΠΡΟΕΙΔΟΠΟΙΗΣΗ

Διακόψτε τη λειτουργία του κινητήρα πριν εκτελέσετε οποιαδήποτε εργασία συντήρησης. Εάν ο κινητήρας πρέπει να βρίσκεται σε λειτουργία, βεβαιωθείτε ότι ο χώρος αερίζεται καλά.

Ποτέ μην αφήνετε τον κινητήρα να λειτουργεί σε κλειστό ή περιορισμένο χώρο.

Τα καυσαέρια περιέχουν δηλητηριώδες μονοξείδιο του άνθρακα. Η έκθεση σε αυτά μπορεί να προκαλέσει απώλεια αισθήσεων και ενδέχεται να οδηγήσει σε θάνατο.

Πριν θέσετε τον κινητήρα σε λειτουργία, βεβαιωθείτε ότι έχετε τοποθετήσει ξανά το κάλυμμα κινητήρα, εάν το είχατε αφαιρέσει. Ασφαλίστε καλά το μοχλό σταθεροποίησης καλύμματος του κινητήρα (δείτε σελίδα 53).

ΣΗΜΕΙΩΣΗ

- Εάν ο κινητήρας πρέπει να βρίσκεται σε λειτουργία, βεβαιωθείτε ότι υπάρχει νερό τουλάχιστον 100 mm (4 in) πάνω από την πλάκα αντισπηλαιοίωσης, διαφορετικά η αντλία νερού μπορεί να μην τροφοδοτείται με επαρκές νερό ψύξης και επομένως ο κινητήρας θα υπερθερμανθεί.
- Χρησιμοποιήστε μόνο γνήσια εξαρτήματα HONDA ή αντίστοιχης ποιότητας για εργασίες συντήρησης ή επισκευής. Η χρήση ανταλλακτικών που δεν είναι αντίστοιχης ποιότητας μπορεί να οδηγήσει σε πρόκληση βλάβης στον κινητήρα.

ΣΥΝΤΗΡΗΣΗ

Εργαλειοθήκη, εφεδρικά εξαρτήματα και εξαρτήματα έκτακτης ανάγκης

Τα ακόλουθα εργαλεία, το κορδόνι εκκίνησης έκτακτης ανάγκης και το εφεδρικό κλιπ του διακόπτη παύσης έκτακτης ανάγκης παρέχονται μαζί με τον εξωλέμβιο κινητήρα για εργασίες συντήρησης, ρύθμισης και επισκευές σε περίπτωση έκτακτης ανάγκης.



ΕΓΧΕΙΡΙΔΙΟ ΧΡΗΣΤΗ

ΚΑΤΣΑΒΙΔΙ ΜΕ
ΙΣΙΑ ΜΥΤΗ

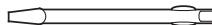

ΛΑΒΗ



ΕΞΟΛΚΕΑΣ
ΑΣΦΑΛΕΙΩΝ



ΚΟΡΔΟΝΙ ΕΚΚΙΝΗΣΗΣ
ΕΚΤΑΚΤΗΣ ΑΝΑΓΚΗΣ



ΕΡΓΑΛΕΙΟΘΗΚΗ



ΜΠΟΥΖΟΚΛΕΙΔΟ

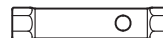

ΣΩΛΗΝΩΤΟ
ΚΛΕΙΔΙ 10 mm



ΠΡΟΓΡΑΜΜΑ ΣΥΝΤΗΡΗΣΗΣ

| ΚΑΝΟΝΙΚΗ ΠΕΡΙΟΔΟΣ ΣΥΝΤΗΡΗΣΗΣ (3) Εκτελείται σε κάθε υποδεικνυόμενο μήνα ή διάστημα ωρών λειτουργίας, όποιο συμπληρωθεί πρώτο. | | Σε κάθε χρήση | Μετά τη χρήση | Πρώτος μήνας ή 20 ώρες | Κάθε 6 μήνες ή 100 ώρες | Κάθε χρόνο ή 200 ώρες | Κάθε 2 χρόνια ή 400 ώρες | Ανατρέξτε στη σελίδα |
|--|-------------------------------|---------------|---------------|------------------------|-------------------------|-----------------------|--------------------------|----------------------|
| ΣΤΟΙΧΕΙΟ | | | | | | | | |
| Λάδι κινητήρα | Έλεγχος στάθμης | ο | | | | | | 54 |
| | Αλλαγή | | | ο | ο | | | 113 |
| Λάδι κιβωτίου ταχυτήτων | Αλλαγή | | | ο (2) | ο (2) | | | — |
| Φίλτρο λαδιού κινητήρα | Αντικατάσταση | | | | | ο (2) | | — |
| Ιμάντας χρονισμού | Έλεγχος-ρύθμιση | | | | | ο (2) | | — |
| Σύνδεσμος γκαζιού | Έλεγχος-ρύθμιση | | | ο (2) | ο (2) | | | — |
| Στροφές ρελαντί | Έλεγχος-ρύθμιση | | | ο (2) | ο (2) | | | — |
| Διάκενο βαλβίδων | Έλεγχος-ρύθμιση | | | | | ο (2) | | — |
| Μπουζί | Έλεγχος-ρύθμιση-αντικατάσταση | | | | ο | | | 114 |
| Προπέλα και κοπίλια | Έλεγχος | ο | | | | | | 58 |
| Ανόδιο (Εκτός κινητήρα) | Έλεγχος | ο | | | | | | 62 |
| Ανόδιο (Εσωτερικό του κινητήρα) | Έλεγχος | | | | | | ο (2) (7) | — |
| Λίπανση | Γρασάρισμα | | | ο (1) | ο (1) | | | 119 |
| Δεξαμενή καυσίμου και φίλτρο δεξαμενής | Καθαρισμός | | | | | ο | | 124 |
| Θερμοστάτης | Έλεγχος | | | | | ο (2) | | — |

ΣΗΜΕΙΩΣΗ:

- (1) Η λίπανση πρέπει να πραγματοποιείται συχνότερα, όταν ο κινητήρας χρησιμοποιείται σε θαλάσσια ύδατα.
- (2) Η συντήρηση αυτών των στοιχείων θα πρέπει να πραγματοποιείται από τον αντιπρόσωπο συντήρησης, εκτός εάν διαθέτετε τα κατάλληλα εργαλεία και άριστη μηχανολογική κατάρτιση. Ανατρέξτε στο Εγχειρίδιο Συνεργείου Honda σχετικά με τις διαδικασίες συντήρησης.
- (3) Για επαγγελματική εμπορική χρήση, καταγράψτε τις ώρες λειτουργίας για να καθορίσετε τα κατάλληλα διαστήματα συντήρησης.
- (7) Αντικαταστήστε τα ανόδια όταν μειωθούν σχεδόν στα δύο τρίτα του αρχικού μεγέθους ή εάν παρουσιάζουν σοβαρή φθορά.

ΣΥΝΤΗΡΗΣΗ

| ΚΑΝΟΝΙΚΗ ΠΕΡΙΟΔΟΣ ΣΥΝΤΗΡΗΣΗΣ (3) Εκτελείται σε κάθε υποδεικνυόμενο μήνα ή διάστημα ωρών λειτουργίας, όποιο συμπληρωθεί πρώτο. | | Σε κάθε χρήση | Μετά τη χρήση | Πρώτος μήνας ή 20 ώρες | Κάθε 6 μήνες ή 100 ώρες | Κάθε χρόνο ή 200 ώρες | Κάθε 2 χρόνια ή 400 ώρες | Ανατρέξτε στη σελίδα |
|---|------------------------------|---------------|---|------------------------|-------------------------|-----------------------|--------------------------|----------------------|
| ΣΤΟΙΧΕΙΟ | | | | | | | | |
| Φίλτρο καυσίμου (Τύπος χαμηλής πίεσης) | Έλεγχος Αντικατάσταση | ο (5) | | | ο | | ο | 121 |
| Φίλτρο καυσίμου (Τύπος υψηλής πίεσης) | Έλεγχος Αντικατάσταση | | | | ο (2) | | ο | — |
| Σωλήνας καυσίμου | Έλεγχος Αντικατάσταση | ο (9) | | | | | ο (2) | 62 |
| | | | Κάθε 2 χρόνια (εάν χρειάζεται) (2) (10) | | | | | — |
| Μπαταρία και σύνδεση καλωδίων | Έλεγχος στάθμης και σύσφιξης | ο | | | | | | 61, 116 |
| Μπουλόνια και παξιμάδια | Έλεγχος-σύσφιξη | | | ο (2) | ο (2) | | | — |
| Σωλήνας εξαεριστήρα στροφαλοθαλάμου | Έλεγχος | | | | | ο (2) | | — |
| Δίοδοι ψυκτικού νερού | Καθαρισμός | | ο (4) | | | | | — |
| Αντλία νερού | Έλεγχος | | | | | ο (2) | | — |
| Διακόπτης παύσης έκτακτης ανάγκης | Έλεγχος | ο | | | | | | — |
| Διαρροή λαδιού κινητήρα | Έλεγχος | ο | | | | | | — |
| Κάθε λειτουργικό εξάρτημα | Έλεγχος | ο | | | | | | — |
| Κατάσταση κινητήρα (6) | Έλεγχος | ο | | | | | | — |
| Αυτόματη ρύθμιση γωνίας πλεύσης/ κλίσης | Έλεγχος | | | | ο (2) | | | — |
| Συρματόσχοινο αλλαγής ταχυτήτων | Έλεγχος-ρύθμιση | | | | ο (2) (8) | | | — |

ΣΗΜΕΙΩΣΗ: (2) Η συντήρηση αυτών των στοιχείων θα πρέπει να πραγματοποιείται από τον αντιπρόσωπο συντήρησης, εκτός εάν διαθέτετε τα κατάλληλα εργαλεία και άριστη μηχανολογική κατάρτιση. Ανατρέξτε στο Εγχειρίδιο Συνεργείου Honda σχετικά με τις διαδικασίες συντήρησης.

(3) Για επαγγελματική εμπορική χρήση, καταγράψτε τις ώρες λειτουργίας για να καθορίσετε τα κατάλληλα διαστήματα συντήρησης.

(4) Όταν ο κινητήρας χρησιμοποιείται σε θαλάσσια, θολά ή λασπωμένα ύδατα, θα πρέπει να ξεπλένεται με καθαρό νερό μετά από κάθε χρήση.

(5) Έλεγχος για ρύπανση νερού.

(6) Κατά την εκκίνηση, ελέγξτε για μη φυσιολογικό θόρυβο από τον κινητήρα και ότι το νερό ψύξης ρέει ελεύθερα από την οπή ελέγχου.

(8) Για τους χρήστες που αλλάζουν συχνά ταχύτητα συνιστάται αντικατάσταση του συρματόσχοινο αλλαγής ταχυτήτων κάθε τρία χρόνια περίπου.

(9) Ελέγξτε τον σωλήνα καυσίμου για τυχόν διαρροές, ρωγμές ή ζημιές. Εάν έχει κάποια διαρροή, ρωγμή ή ζημιά, επισκεφθείτε το συνεργείο σας για αντικατάσταση πριν χρησιμοποιήσετε τον εξωλέμβιο κινητήρα σας.

(10) Αντικαταστήστε τον σωλήνα καυσίμου αν υπάρχουν ενδείξεις διαρροής, ρωγμών ή ζημιών.

Λάδι κινητήρα

Ανεπαρκής ποσότητα λαδιού κινητήρα ή ρυπασμένο λάδι επηρεάζει αρνητικά τη διάρκεια ζωής των ολισθαινόντων ή κινούμενων μερών.

Διάστημα αλλαγής λαδιού:

20 ώρες λειτουργίας μετά την ημερομηνία αγοράς ή μετά τον πρώτο μήνα όσον αφορά στην αρχική αντικατάσταση, έπειτα κάθε 100 ώρες λειτουργίας ή κάθε 6 μήνες.

Χωρητικότητα λαδιού:

2,6 L (2,7 US qt, 2,3 Imp qt)
...όταν το φίλτρο λαδιού δεν έχει αντικατασταθεί

2,7 L (2,9 US qt, 2,4 Imp qt)
...όταν το φίλτρο λαδιού έχει αντικατασταθεί

Συνιστώμενο λάδι:

Λάδι κινητήρα SAE 10W-30 ή αντίστοιχο, API Κατάταξη Συντήρησης SG, SH ή SJ.

<Αντικατάσταση Λαδιού Κινητήρα>

ΤΑΠΑ ΠΛΗΡΩΣΗΣ ΛΑΔΙΟΥ

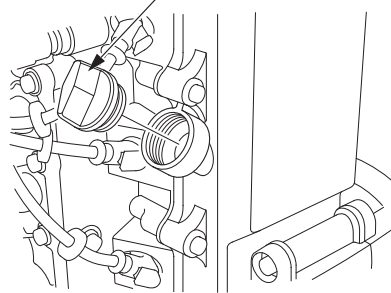

Αποστραγγίστε το λάδι ενώ ο κινητήρας είναι ακόμα ζεστός για να εξασφαλίσετε γρήγορη και πλήρη αποστράγγιση.

1. Εγκαταστήστε τον εξωλέμβιο κινητήρα κατακόρυφα και αφαιρέστε το κάλυμμα κινητήρα. Αφαιρέστε την τάπα πλήρωσης λαδιού.



2. Τοποθετήστε ένα κατάλληλο δοχείο κάτω από τον οδηγό.
3. Αφαιρέστε την τάπα αποστράγγισης του λαδιού κινητήρα και τη στεγανοποιητική ροδέλα, χρησιμοποιώντας το κλειδί 12 mm και αποστραγγίστε το λάδι.

Τοποθετήστε μια νέα στεγανοποιητική ροδέλα και την τάπα αποστράγγισης και σφίξτε τη καλά.

ΡΟΠΗ ΣΥΣΦΙΞΗΣ ΜΠΟΥΛΟΝΙΩΝ ΑΠΟΣΤΡΑΓΓΙΣΗΣ:

23 N-m (2,3 kgf-m, 17 lbf-ft)

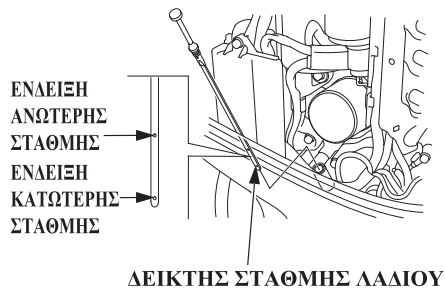

4. Συμπληρώστε με συνιστώμενο λάδι μέχρι την ένδειξη ανώτερου ορίου στο δείκτη στάθμης.
5. Τοποθετήστε και σφίξτε το δείκτη στάθμης.

6. Επανατοποθετήστε την τάπα πλήρωσης λαδιού και σφίξτε την καλά. Μην την σφίγγετε υπερβολικά.
7. Τοποθετήστε και ασφαλίστε το κάλυμμα του κινητήρα.

ΣΗΜΕΙΩΣΗ:

Παρακαλούμε, απορρίψτε το μεταχειρισμένο λάδι κινητήρα με τρόπο συμβατό με τις περιβαλλοντικές διατάξεις. Συνιστάται η διάθεσή του σε σφραγισμένο δοχείο στην τοπική υπηρεσία ανακύκλωσης. Μην το πετάτε στα σκουπίδια και μην το χύνετε στο έδαφος ή τις αποχετεύσεις.

Πλένετε τα χέρια σας με σαπούνι και νερό μετά την επαφή με το μεταχειρισμένο λάδι.

Μπουζί

Για να διασφαλιστεί η σωστή λειτουργία του κινητήρα, το μπουζί θα πρέπει να διαθέτει το κατάλληλο διάκενο και να είναι καθαρό από αποθέσεις.

▲ ΠΡΟΣΟΧΗ

Το μπουζί θερμαίνεται πολύ κατά τη λειτουργία και παραμένει ζεστό για λίγο, μετά το σβήσιμο του κινητήρα. Αφήστε τον κινητήρα να κρυώσει πριν επισκευάσετε το μπουζί.

Διάστημα ελέγχου-ρύθμισης:

Κάθε 100 ώρες λειτουργίας ή 6 μήνες.

Χρονικό διάστημα αντικατάστασης:

Κάθε 100 ώρες λειτουργίας ή 6 μήνες.

Συνιστώμενο μπουζί:

LMAR6C-9 (NGK)

ΣΗΜΕΙΩΣΗ

Χρησιμοποιείτε μόνο τους συνιστώμενους τύπους μπουζί ή αντίστοιχους. Μπουζί με ακατάλληλο εύρος θερμοκρασίας μπορεί να προκαλέσουν ζημιά στον κινητήρα.

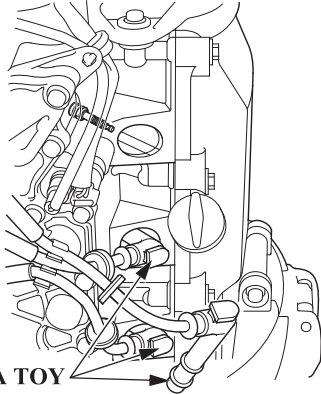

ΠΗΠΑ ΤΟΥ ΜΠΟΥΖΙ

ΜΠΟΥΖΟΚΛΕΙΔΟ

ΣΩΛΗΝΩΤΟ ΚΛΕΙΔΙ 10 mm

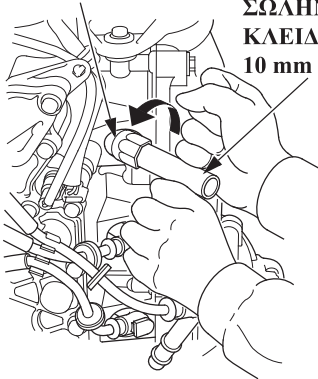

1. Αφαιρέστε το κάλυμμα κινητήρα.
2. Αφαιρέστε τις πίες του μπουζί.
3. Χρησιμοποιήστε το μπουζόκλειδο, το σωληνωτό κλειδί 10 mm και το καταβίδι που παρέχονται στο κουτί εργαλείων για να αφαιρέσετε τα μπουζί.
4. Αφαιρέστε το σωληνωτό κλειδί 10 mm.
5. Χρησιμοποιήστε το μπουζόκλειδο για να αφαιρέσετε τα μπουζί.

Νέο μπουζί

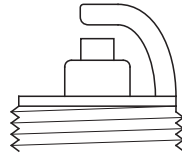

Μπουζί που χρειάζεται αντικατάσταση

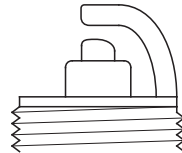

6. Ελέγξτε τα μπουζί.
 - (1) Εάν τα ηλεκτρόδια έχουν υποστεί σημαντική διάβρωση ή έχουν ρυπανθεί με άνθρακα, καθαρίστε τα με συμμάτινη βούρτσα.

- (2) Αντικαταστήστε το μπουζί αν το κεντρικό ηλεκτρόδιο είναι φθαρμένο. Το μπουζί μπορεί να φθαρεί με διάφορους τρόπους. Αντικαταστήστε τα μπουζί εάν η ροδέλα στεγανοποίησης παρουσιάζει σημάδια φθοράς ή εάν οι μονωτήρες έχουν ραγίσει ή σπάσει.

ΠΛΕΥΡΙΚΟ ΗΛΕΚΤΡΟΔΙΟ

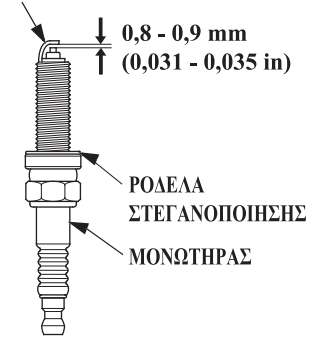

7. Μετρήστε τα διάκενα των μπουζί με έναν μετρητή διάκενου (φίλερ). Τα διάκενα θα πρέπει να κυμαίνονται μεταξύ 0,8 και 0,9 mm (0,031 - 0,035 in). Διορθώστε το διάκενο, εάν απαιτείται, λυγίζοντας προσεκτικά το πλευρικό ηλεκτρόδιο.

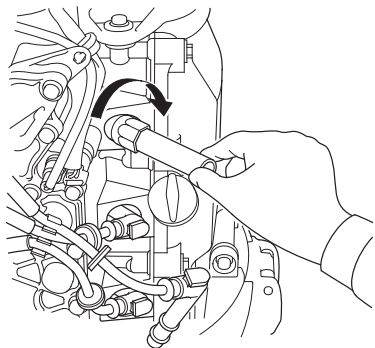

8. Βιδώστε τα μπουζί με το χέρι για να αποφύγετε τυχόν ζημιά στο σπείρωμα.
9. Αφού τοποθετήσετε τα μπουζί, σφίξτε τα χρησιμοποιώντας μπουζόκλειδο και σωληνωτό κλειδί 10 mm, για να συμπιεστούν οι ροδέλες.

ΣΗΜΕΙΩΣΗ:

Εάν τοποθετείτε καινούρια μπουζί, σφίξτε τα κατά 1/2 στροφή μετά την τοποθέτηση για να συμπιεστούν οι ροδέλες.

Εάν τοποθετείτε ξανά μεταχειρισμένα μπουζί, σφίξτε τα κατά 1/8 - 1/4 της στροφής μετά την τοποθέτηση για να συμπιεστούν οι ροδέλες.

ΣΗΜΕΙΩΣΗ

Θα πρέπει να σφίξετε καλά τα μπουζί. Εάν δεν σφίξετε καλά το μπουζί, αυτό μπορεί να υπερθερμανθεί και να προκαλέσει βλάβη στον κινητήρα.

10. Προσαρτήστε τις πίπες του μπουζί.
11. Τοποθετήστε και ασφαλίστε το κάλυμμα του κινητήρα.

Μπαταρία

ΣΗΜΕΙΩΣΗ

Ο χειρισμός της μπαταρίας διαφέρει ανάλογα με τον τύπο της μπαταρίας και οι οδηγίες που περιγράφονται παρακάτω μπορεί να μην είναι εφαρμόσιμες για την μπαταρία του εξωλέμβιου κινητήρα σας. Ανατρέξτε στις οδηγίες του κατασκευαστή της μπαταρίας.

▲ ΠΡΟΕΙΔΟΠΟΙΗΣΗ

Οι μπαταρίες παράγουν εκρηκτικά αέρια: Σε περίπτωση ανάφλεξης, θα προκληθεί έκρηξη με αποτέλεσμα τον σοβαρό τραυματισμό ή την τύφλωση. Κατά τη φόρτιση της μπαταρίας, βεβαιωθείτε ότι υπάρχει επαρκής εξαερισμός.

- **ΧΗΜΙΚΟΣ ΚΙΝΔΥΝΟΣ:** Ο ηλεκτρολύτης της μπαταρίας περιέχει θειικό οξύ. Η επαφή με τα μάτια ή το δέρμα μπορεί να προκαλέσει σοβαρά εγκαύματα. Πρέπει να χρησιμοποιείτε προστατευτικό κάλυμμα για το πρόσωπο και να φοράτε προστατευτικό ρουχισμό.

- Φροντίστε να μην υπάρχουν φλόγες ή σπίθες και μην καπνίζετε στον χώρο αυτό. **ΑΝΤΙΔΟΤΟ:** Αν ο ηλεκτρολύτης έρθει σε επαφή με τα μάτια σας, ξεπλύνετε καλά με ζεστό νερό για τουλάχιστον 15 λεπτά και καλέστε αμέσως γιατρό.
- **ΔΗΛΗΤΗΡΙΟ:** Ο ηλεκτρολύτης είναι δηλητήριο. **ΑΝΤΙΔΟΤΟ:**
 - Εξωτερικά: Ξεπλύνετε καλά με νερό.
 - Εσωτερικά: Πιείτε άφθονο νερό ή γάλα. Στη συνέχεια, πιείτε γάλα μαγνησίας ή φυτικό έλαιο και καλέστε αμέσως γιατρό.
- **ΦΥΛΑΣΣΕΤΕ ΜΑΚΡΙΑ ΑΠΟ ΠΑΙΔΙΑ.**

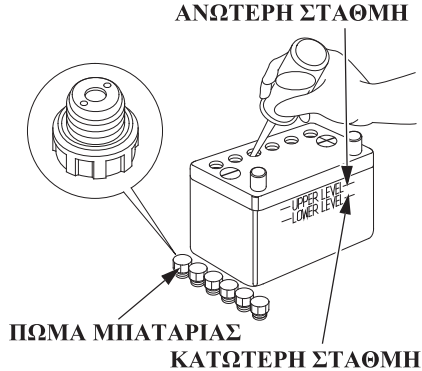

<Στάθμη υγρού μπαταρίας>

Ελέγξτε εάν η στάθμη του υγρού μπαταρίας βρίσκεται ανάμεσα στην ανώτατη και στην κατώτατη ένδειξη και ελέγξτε την οπή αερισμού στα καπάκια της μπαταρίας για τυχόν φραγή. Εάν η στάθμη του υγρού μπαταρίας είναι κοντά ή κάτω από την κατώτερη ένδειξη, προσθέστε απεσταγμένο νερό μέχρι την ανώτερη ένδειξη στάθμης.

<Καθαρισμός μπαταρίας>

1. Αποσυνδέστε το καλώδιο της μπαταρίας στον αρνητικό (-) ακροδέκτη, και στη συνέχεια στον θετικό (+) ακροδέκτη.
2. Αφαιρέστε την μπαταρία και καθαρίστε τους ακροδέκτες της και τα καλώδια με μεταλλική βούρτσα ή γυαλόχαρτο.

Καθαρίστε τη μπαταρία με διάλυμα δισανθρακικού νατρίου και ζεστό νερό, φροντίζοντας ώστε να μην εισέλθει διάλυμα ή νερό μέσα στα στοιχεία της μπαταρίας. Αφήστε τη μπαταρία να στεγνώσει εντελώς.

ΣΥΝΤΗΡΗΣΗ

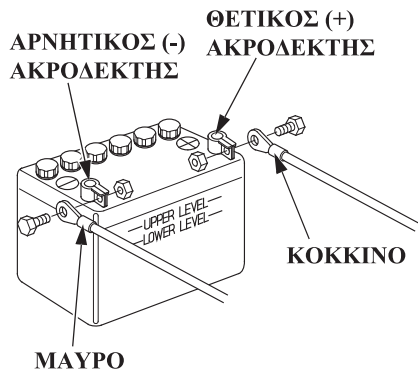

3. Συνδέστε το θετικό (+) καλώδιο της μπαταρίας στο θετικό (+) ακροδέκτη και στη συνέχεια το αρνητικό (-) καλώδιο στον αρνητικό (-) ακροδέκτη. Σφίξτε τις βίδες και τα παξιμάδια καλά. Καλύψτε τους ακροδέκτες της μπαταρίας με γράσο.

▲ ΠΡΟΣΟΧΗ

Όταν αποσυνδέετε το καλώδιο της μπαταρίας, βεβαιωθείτε ότι αποσυνδέετε πρώτα τον αρνητικό (-) ακροδέκτη. Για τη σύνδεση, πρώτα συνδέετε το θετικό (+) ακροδέκτη και μετά τον αρνητικό (-). Μην αποσυνδέετε ποτέ το καλώδιο της μπαταρίας με αντίστροφη σειρά, για να μην δημιουργηθεί βραχυκύκλωμα όταν ένα εργαλείο ακουμπήσει στους πόλους.

Λίπανση

Καθαρίστε το εξωτερικό του κινητήρα χρησιμοποιώντας ένα πανί εμποτισμένο με καθαρό λάδι. Απλώστε αντιδιαβρωτικό γράσο θαλάσσης στα ακόλουθα εξαρτήματα:

Χρονικό διάστημα λίπανσης:

20 ώρες ή έναν μήνα μετά την ημερομηνία αγοράς όσον αφορά στην αρχική λίπανση, έπειτα κάθε 100 ώρες ή 6 μήνες.

ΣΗΜΕΙΩΣΗ:

- Απλώστε αντιδιαβρωτικό λάδι στις περιστρεφόμενες επιφάνειες, στα σημεία όπου δεν εισχωρεί το γράσο.
- Η λίπανση πρέπει να πραγματοποιείται συχνότερα, όταν ο κινητήρας χρησιμοποιείται σε θαλασσινό νερό.

ΒΡΑΧΙΟΝΑΣ/ΣΥΝΔΕΣΗ/ ΑΞΟΝΑΣ/ ΔΙΣΚΟΣ ΓΚΑΖΙΟΥ

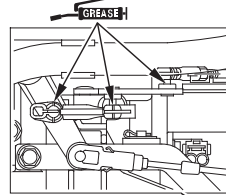

ΡΑΒΔΟΣ/ ΣΥΝΔΕΣΗ ΓΚΑΖΙΟΥ

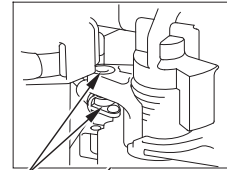

ΛΑΒΗ ΠΗΛΑΛΙΟΥ (Τύπος Η)

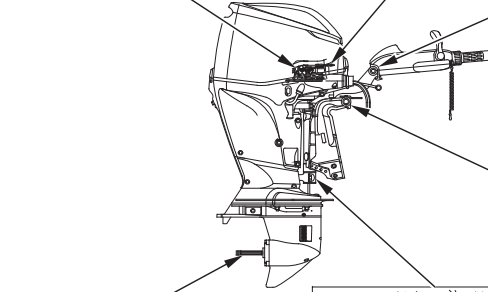
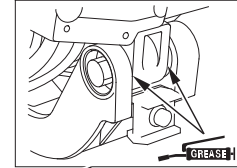

ΑΞΟΝΑΣ ΚΑΙΣΗΣ

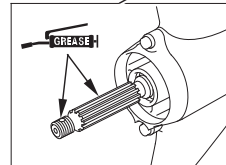
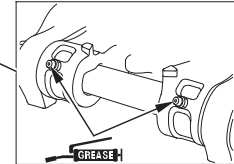

ΑΞΟΝΑΣ ΠΡΟΠΕΛΑΣ

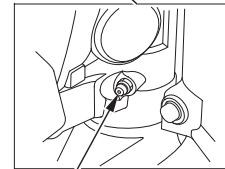

ΚΑΤΩ ΠΕΡΙΣΤΡΕΦΟΜΕΝΗ ΘΗΚΗ

ΣΥΝΤΗΡΗΣΗ

**ΒΡΑΧΙΟΝΑΣ ΣΥΝΔΕΣΗΣ
ΑΛΛΑΓΗΣ ΤΑΧΥΤΗΤΩΝ /
ΑΞΟΝΑΣ ΑΛΛΑΓΗΣ
ΤΑΧΥΤΗΤΩΝ / ΠΕΙΡΟΣ
ΣΥΝΔΕΣΗΣ / ΔΙΣΚΟΣ ΑΞΟΝΑ/
ΑΞΟΝΑΣ ΟΛΙΣΘΗΣΗΣ/
ΕΛΑΤΗΡΙΩΤΟΣ ΑΞΟΝΑΣ**

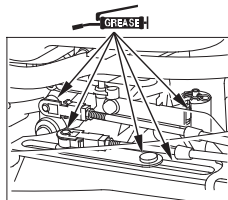

**ΜΟΧΛΟΣ ΑΣΦΑΛΙΣΗΣ
ΡΥΘΜΙΣΗΣ ΚΛΙΣΗΣ
(σε κάθε πλευρά)**

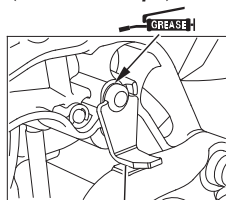

**ΠΕΙΡΟΣ/ ΔΑΚΤΥΛΙΟΣ
ΑΝΩ ΚΥΛΙΝΔΡΟΥ**

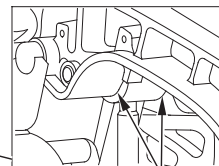

**ΑΝΩ ΠΕΡΙΣΤΡΕΦΟΜΕΝΗ
ΘΗΚΗ**

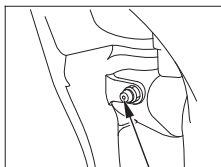

**ΔΑΚΤΥΛΙΟΣ/ ΚΟΛΑΡΟ
ΚΑΤΩ ΚΥΛΙΝΔΡΟΥ**

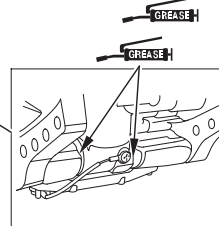

Φίλτρο καυσίμου/Διαχωριστής νερού

Το φίλτρο καυσίμου (μέσα στο κύπελλο) βρίσκεται κάτω από το κάλυμμα του κινητήρα, κοντά στην ασφάλεια του καλύμματος κινητήρα, στην πλευρά του σκάφους.

Τυχόν συσσώρευση νερού ή ιζήματος στο φίλτρο μπορεί να προκαλέσει απώλεια ισχύος ή δυσκολία κατά την εκκίνηση. Προς αποφυγή δυσλειτουργίας του κινητήρα, το φίλτρο καυσίμου θα πρέπει να ελέγχεται και να αντικαθίσταται κατά περιόδους.

Μέσα στο κύπελλο βρίσκεται ένας πλωτήρας (κόκκινος δακτύλιος). Επιπλέον στην επιφάνεια του νερού και υποδεικνύει πόσο νερό έχει συσσωρευτεί μέσα στο κύπελλο.

Χρονικό διάστημα ελέγχου:

Κάθε 100 ώρες λειτουργίας ή 6 μήνες.

Χρονικό διάστημα αντικατάστασης:

Κάθε 400 ώρες λειτουργίας ή 2 χρόνια

▲ ΠΡΟΕΙΔΟΠΟΙΗΣΗ

Η βενζίνη είναι εξαιρετικά εύφλεκτο υλικό και οι αναθυμιάσεις της μπορεί να αναφλεγούν προκαλώντας σοβαρό τραυματισμό ή θάνατο. Μην καπνίζετε και φροντίστε να μην υπάρχουν φλόγες ή σπίθες στον χώρο όπου εκτελούνται οι εργασίες. **ΦΥΛΑΣΣΕΤΕ ΜΑΚΡΙΑ ΑΠΟ ΠΑΙΔΙΑ.**

- Πάντα να εκτελείτε τις εργασίες σε χώρο που αερίζεται καλά.
 - Φυλάσσετε σε ασφαλές δοχείο το καύσιμο που αποστραγγίζεται από τον εξωλέμβιο κινητήρα.
 - Φροντίστε να μην χυθεί καύσιμο κατά την αντικατάσταση του φίλτρου.
- Υπάρχει κίνδυνος ανάφλεξης των υπολειμμάτων ή των αναθυμιάσεων καυσίμου. Εάν χυθεί καύσιμο, καθαρίστε την περιοχή καλά πριν θέσετε τον κινητήρα σε λειτουργία.

<Επιθεώρηση>

ΣΥΝΔΕΣΜΟΣ ΔΙΑΤΑΞΗΣ ΣΩΛΗΝΑ ΚΑΥΣΙΜΟΥ

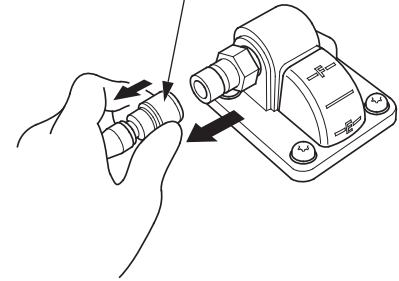

1. Αποσυνδέστε τον σύνδεσμο της διάταξης σωλήνα καυσίμου από τη δεξαμενή καυσίμου (δείτε σελίδα 104).
2. Αφαιρέστε το κάλυμμα κινητήρα (δείτε σελίδα 53).

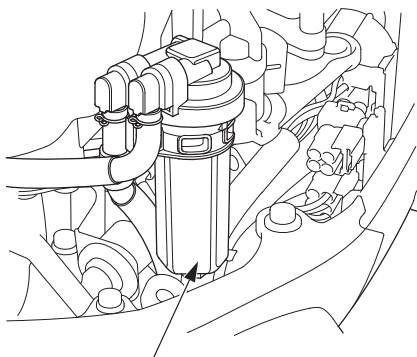

ΦΙΛΤΡΟ ΚΑΥΣΙΜΟΥ
(μέσα στο κύπελλο)

3. Κοιτάζοντας μέσα από το διαφανές δοχείο, ελέγξτε το φίλτρο καυσίμου για τυχόν συσσώρευση νερού και φραγή. Εφόσον κριθεί απαραίτητο, καθαρίστε το κύπελλο και το φίλτρο καυσίμου ή αντικαταστήστε το φίλτρο καυσίμου.

<Αντικατάσταση>

**ΕΛΑΣΤΙΚΗ ΒΑΣΗ
ΒΡΑΧΙΟΝΑΣ ΦΙΛΤΡΟΥ
ΚΑΥΣΙΜΟΥ**

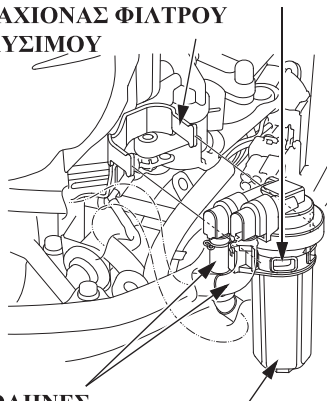

**ΣΩΛΗΝΕΣ
ΚΑΥΣΙΜΟΥ** **ΦΙΛΤΡΟ ΚΑΥΣΙΜΟΥ**
(μέσα στο κύπελλο)

1. Αφαιρέστε την ελαστική βάση από το βραχίονα φίλτρου καυσίμου και στη συνέχεια, αφαιρέστε τη βάση από τη διάταξη του φίλτρου.

ΣΗΜΕΙΩΣΗ:

Πριν αφαιρέσετε το φίλτρο, τοποθετήστε σφιγκτήρες στους σωλήνες καυσίμου σε κάθε πλευρά του φίλτρου, για να αποτραπεί η διαρροή καυσίμου.

**ΣΥΓΚΡΟΤΗΜΑ ΦΙΛΤΡΟΥ
ΚΑΥΣΙΜΟΥ**

ΣΩΛΗΝΕΣ ΚΑΥΣΙΜΟΥ

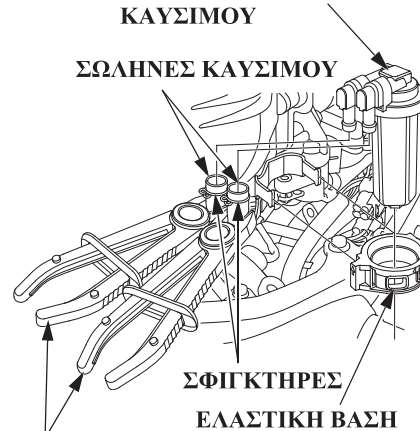

**ΣΦΙΓΚΤΗΡΕΣ
ΕΛΑΣΤΙΚΗ ΒΑΣΗ**

ΣΦΙΓΚΤΗΡΕΣ ΣΩΛΗΝΩΝ
(κυκλοφορούν στο εμπόριο)

2. Αποσυνδέστε τους σωλήνες καυσίμου από το συγκρότημα φίλτρου καυσίμου.

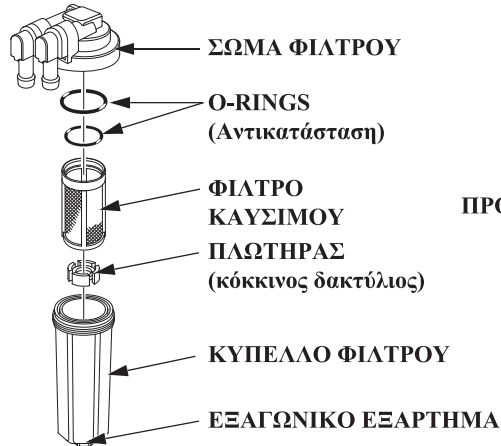

Ευθυγραμμίστε το κέντρο των δύο σωλήνων καυσίμου και το βέλος της προεξοχής της ελαστικής βάσης

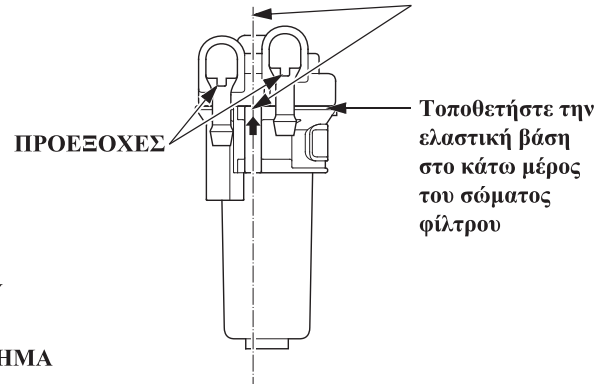

3. Στρέψτε το εξαγωνικό εξάρτημα αριστερόστροφα και διαχωρίστε το δοχείο διηθητικής μεμβράνης από το σώμα του φίλτρου.
4. Καθαρίστε σχολαστικά το κύπελλο και το φίλτρο καυσίμου.
Εάν το φίλτρο καυσίμου έχει φράξει, αντικαταστήστε το με ένα καινούριο.

5. Τοποθετήστε το φίλτρο καυσίμου, τους δακτυλίους O-rings και τον πλωτήρα.
Επανασυναρμολογήστε το σώμα του φίλτρου και το δοχείο μεμβράνης, χρησιμοποιώντας καινούρια O-rings.

ΡΟΠΗ ΣΥΣΦΙΞΗΣ:

3,0 N-m (0,3 kgf-m, 2,2 lbf-ft)

6. Τοποθετήστε την ελαστική βάση στη διάταξη του φίλτρου καυσίμου, όπως φαίνεται στο παραπάνω σχήμα.
7. Τοποθετήστε στην αρχική τους θέση τη διάταξη του φίλτρου καυσίμου και την ελαστική βάση.
8. Ευθυγραμμίστε το λευκό χρώμα των σωλήνων καυσίμου με τις προεξοχές του σώματος φίλτρου. Συνδέστε σταθερά τους σωλήνες καυσίμου με τη διάταξη φίλτρου καυσίμου, χρησιμοποιώντας τους σφιγκτήρες. Αφαιρέστε το κλιπ του σωλήνα για να φράξετε τους σωλήνες καυσίμου.

9. Συνδέστε γερά το σύνδεσμο της διάταξης σωλήνα καυσίμου στη δεξαμενή καυσίμου και τον εξωλέμβιο κινητήρα.
Γυρίστε το κουμπί εξαερισμού στην πλευρά ΑΝΟΙΚΤΟ, πιάστε και ελευθερώστε τη φούσκα έγχυσης ώστε να τροφοδοτήσετε με καύσιμο (δείτε σελίδα 64) και ελέγξτε για τυχόν διαρροές καυσίμου. Επιδιορθώστε τα σημεία διαρροών καυσίμου, αν χρειάζεται.

ΣΗΜΕΙΩΣΗ:

Εάν παρατηρηθεί απώλεια ισχύος ή δυσκολία κατά την εκκίνηση εξαιτίας συσσώρευσης υπερβολικού νερού ή ιζήματος στο φίλτρο καυσίμου, ελέγξτε τη δεξαμενή καυσίμου.

Εάν απαιτείται, καθαρίστε τη δεξαμενή καυσίμου και το φίλτρο της δεξαμενής. Ενδεχομένως να χρειαστεί να αποστραγγίσετε πλήρως τη δεξαμενή καυσίμου και να την επαναπληρώσετε με καινούρια ποσότητα βενζίνης.

Δεξαμενή καυσίμου και φίλτρο δεξαμενής (όπου διατίθεται)

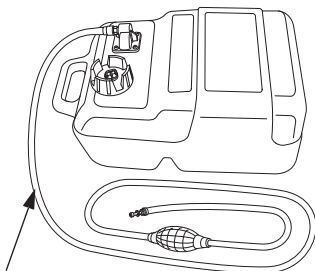

ΓΡΑΜΜΗ ΤΡΟΦΟΔΟΣΙΑΣ
ΚΑΥΣΙΜΟΥ

Διάστημα καθαρισμού:

Κάθε χρόνο ή μετά από 200 ώρες λειτουργίας του εξωλέμβιου κινητήρα.

<Καθαρισμός Ρεζερβουάρ>

▲ ΠΡΟΕΙΔΟΠΟΙΗΣΗ

Η βενζίνη είναι εξαιρετικά εύφλεκτο υλικό και οι αναθυμιάσεις της μπορεί να αναφλεγούν προκαλώντας σοβαρό τραυματισμό ή θάνατο. Μην καπνίζετε και φροντίστε να μην υπάρχουν φλόγες ή σπίθες στον χώρο όπου εκτελούνται οι εργασίες. **ΦΥΛΑΣΣΕΤΕ ΜΑΚΡΙΑ ΑΠΟ ΠΑΙΔΙΑ.**

- Πάντα να εκτελείτε τις εργασίες σε χώρο που αερίζεται καλά.
- Φυλάσσετε σε ασφαλές δοχείο το καύσιμο που αποστραγγίζεται από τη δεξαμενή καυσίμου.
- Φροντίστε να μην χυθεί καύσιμο κατά τον καθαρισμό της δεξαμενής και του φίλτρου. Υπάρχει κίνδυνος ανάφλεξης των υπολειμμάτων ή των αναθυμιάσεων καυσίμου. Εάν χυθεί καύσιμο, καθαρίστε την περιοχή καλά πριν θέσετε τον κινητήρα σε λειτουργία.

1. Αποσυνδέστε τον σύνδεσμο της διάταξης σωλήνα καυσίμου από τη δεξαμενή καυσίμου.
2. Αδειάστε τη δεξαμενή, χύστε μέσα στη δεξαμενή μια μικρή ποσότητα βενζίνης και καθαρίστε τη δεξαμενή καλά ανακινώντας την. Αποστραγγίστε και διαθέστε κατάλληλα τη βενζίνη.

<Καθαρισμός Δεξαμενής Καυσίμου>

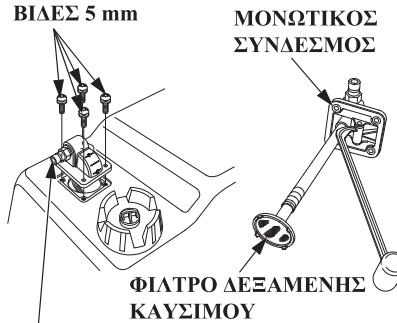

ΣΥΝΔΕΣΜΟΣ ΦΙΛΤΡΟΥ ΔΕΞΑΜΕΝΗΣ ΚΑΥΣΙΜΟΥ (Σύνδεσμος Σωλήνα Καυσίμου)

1. Αφαιρέστε τις τέσσερις βίδες των 5 mm με τη βοήθεια επίπεδου κατασαβιδιού και στη συνέχεια αφαιρέστε τον σύνδεσμο του σωλήνα καυσίμου και το φίλτρο της δεξαμενής καυσίμου από τη δεξαμενή.
2. Καθαρίστε το φίλτρο με μη εύφλεκτο διαλύτη. Επιθεωρήστε το φίλτρο της δεξαμενής καυσίμου και τον μονωτικό σύνδεσμο. Αντικαταστήστε τα αν έχουν υποστεί ζημιά.
3. Τοποθετήστε ξανά το φίλτρο και τον σύνδεσμο του σωλήνα στη δεξαμενή καυσίμου. Σφίξτε καλά τις τέσσερις βίδες των 5 mm.

ΣΥΣΤΗΜΑ ΕΛΕΓΧΟΥ ΕΚΠΟΜΠΩΝ

Η διαδικασία καύσης δημιουργεί μονοξειδίο του άνθρακα και υδρογονάνθρακες. Ο έλεγχος των υδρογονανθράκων είναι πολύ σημαντικός καθώς, υπό συγκεκριμένες συνθήκες, μέσω αντίδρασης κατά την έκθεση σε ηλιακή ακτινοβολία σχηματίζουν φωτοχημική αιθαλομίχλη. Το μονοξειδίο του άνθρακα δεν αντιδρά με τον ίδιο τρόπο, ωστόσο είναι τοξικό.

Προβλήματα που ενδέχεται να επηρεάσουν τις εκπομπές του εξωλέμβιου κινητήρα

Εάν έχετε παρατηρήσει κάποιο από τα ακόλουθα προβλήματα, αναθέστε τον έλεγχο και την επισκευή του εξωλέμβιου κινητήρα σε εξουσιοδοτημένο συνεργείο της Honda:

1. Δύσκολη εκκίνηση ή παύση κινητήρα μετά την εκκίνηση
2. Απότομη λειτουργία στο ρελαντί
3. Αποτυχία ανάφλεξης ή αντεπιστροφή φλόγας κατά την επιτάχυνση
4. Χαμηλή απόδοση (συμπεριφορά κατά την πλεύση) και ελλιπής οικονομία καυσίμου

ΣΥΝΤΗΡΗΣΗ

Ασφάλεια

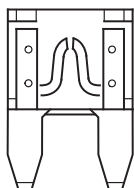

**ΚΑΜΜΕΝΗ
ΑΣΦΑΛΕΙΑ**

Αν η ασφάλεια καεί, η μπαταρία δεν θα φορτίζεται όταν λειτουργεί ο κινητήρας. Πριν αντικαταστήσετε την ασφάλεια, ελέγξτε το εύρος λειτουργίας των ηλεκτρικών εξαρτημάτων και βεβαιωθείτε ότι δεν υπάρχουν προβλήματα.

▲ ΠΡΟΕΙΔΟΠΟΙΗΣΗ

- Μην χρησιμοποιείτε ποτέ ασφάλεια διαφορετικής δυναμικότητας από την καθορισμένη. Ενδέχεται να προκληθεί σοβαρή βλάβη στο ηλεκτρικό σύστημα ή φωτιά.
- Αποσυνδέστε το καλώδιο της μπαταρίας του αρνητικού (-) ακροδέκτη, πριν αντικαταστήσετε την ασφάλεια.

Αν δεν γίνει αυτό, μπορεί να προκληθεί βραχυκύκλωμα.

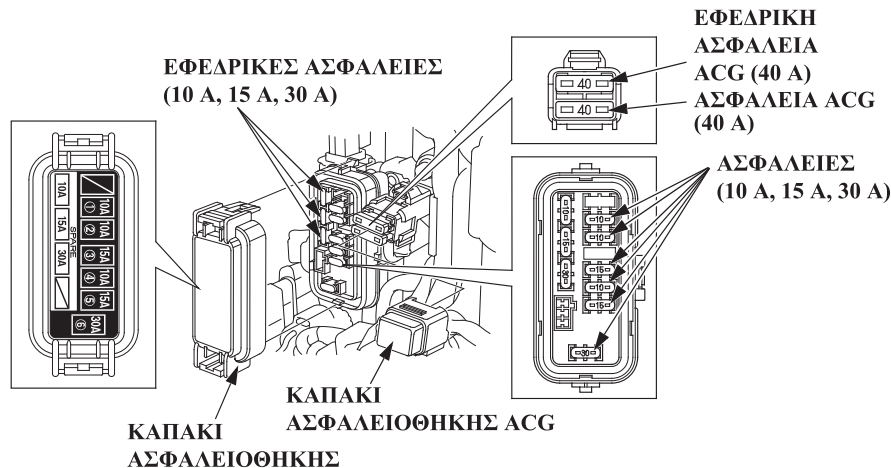

| Ασφάλεια Αριθ. | Βαθμολόγηση | Συνδεδεμένα στοιχεία |
|----------------|-------------|--|
| | 40 A | Εναλλακτήρας (ανορθωτής ρυθμιστή - φόρτιση μπαταρίας) |
| (1) | 10 A | Αντλία καυσίμου (πλευρά υψηλής πίεσης) |
| (2) | 10 A | Ρελέ ηλεκτρικής ρύθμισης γωνίας πλευσης/ κλίσης, κύριο ρελέ, προειδοποιητικός βομβητής, ενδεικτική λυχνία, σωληνοειδής διακόπτης μίζας, μετρητές |
| (3) | 15 A | PGM-FI ECU, ψεκαστήρες καυσίμου, αισθητήρας CKP 1, 2 |
| (4) | 10 A | Φίσα συνδέσμου δεδομένων, θερμαντήρας αισθητήρα HO ₂ , καλώδιο ενδεικτικής λυχνίας |
| (5) | 15 A | PGM-FI ECU, πηνία ανάφλεξης |
| (6) | 30 A | Συγκεντρωμένες ασφάλειες (Ασφάλειες αρ. 1, 3, 4, 5) |

ΣΗΜΕΙΩΣΗ

Αν η ασφάλεια καεί, ελέγξτε για την αιτία, μετά αντικαταστήστε την με εφεδρική της ίδιας χωρητικότητας. Αν η αιτία δεν βρεθεί, η ασφάλεια μπορεί να καεί πάλι.

Κύρια ασφάλεια

<Αντικατάσταση>

1. Σβήστε τον κινητήρα.
2. Αφαιρέστε το κάλυμμα κινητήρα.

ΕΞΟΛΚΕΑΣ ΑΣΦΑΛΕΙΩΝ (παρέχεται στην εργαλειοθήκη)

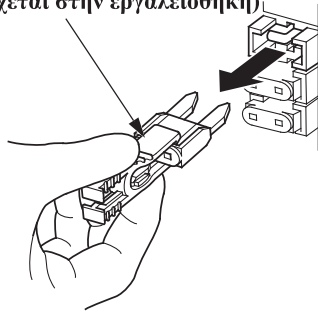

3. Αφαιρέστε το καπάκι της ασφαλειοθήκης και τραβήξτε έξω από το κλιπ την παλιά ασφάλεια με τη βοήθεια του εξολκέα που περιέχεται στο κουτί εργαλείων.
4. Τοποθετήστε μια καινούρια ασφάλεια στα κλιπ.

ΚΑΘΟΡΙΣΜΕΝΗ ΑΣΦΑΛΕΙΑ:

10 A, 15 A, 30 A

5. Επανατοποθετήστε το καπάκι της ασφαλειοθήκης και το κάλυμμα του κινητήρα.
6. Συνδέστε ξανά τη μπαταρία.

Ασφάλεια ACG

ΕΦΕΔΡΙΚΗ ΑΣΦΑΛΕΙΑ ACG (40 A)

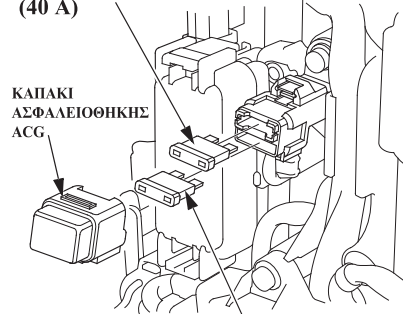

ΑΣΦΑΛΕΙΑ ACG (40 A)

ΣΗΜΕΙΩΣΗ

Αποσυνδέστε το καλώδιο της μπαταρίας από τον αρνητικό (-) ακροδέκτη, πριν ελέγξετε ή αντικαταστήσετε την ασφάλεια ACG.

<Αντικατάσταση>

1. Σβήστε τον κινητήρα.
2. Αφαιρέστε το κάλυμμα κινητήρα.
3. Αφαιρέστε το καπάκι της ασφαλειοθήκης.
4. Αφαιρέστε την παλιά ασφάλεια.
5. Τοποθετήστε μια νέα ασφάλεια των 40 A.
6. Βεβαιωθείτε ότι το καπάκι της ασφαλειοθήκης έχει ασφαλίσει σωστά.

ΚΑΘΟΡΙΣΜΕΝΗ ΑΣΦΑΛΕΙΑ:

40 A

ΣΥΝΤΗΡΗΣΗ

Προπέλα

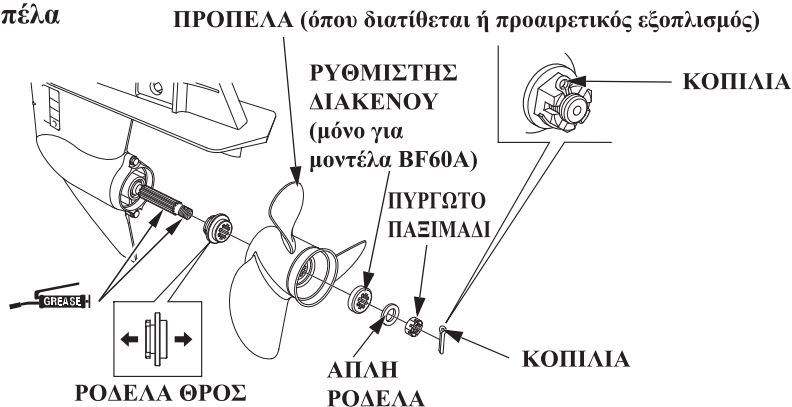

Αν η προπέλα καταστραφεί από χτύπημα σε βράχο ή άλλο εμπόδιο, αντικαταστήστε την ως εξής.

▲ ΠΡΟΕΙΔΟΠΟΙΗΣΗ

- Κατά την αντικατάσταση, αφαιρέστε το κλιπ του διακόπτη παύσης έκτακτης ανάγκης για να αποτραπεί η ανεπιθύμητη εκκίνηση του κινητήρα.
- Η προπέλα αποτελείται από λεπτά και αιχμηρά μέρη. Για να προστατέψετε τα χέρια σας, θα πρέπει να φοράτε χοντρά γάντια όταν εκτελείτε εργασίες αντικατάστασης.

<Αφαίρεση>

1. Αφαιρέστε την κοπίλια, ξεβιδώστε το πυργωτό παξιμάδι, αφαιρέστε το ρυθμιστή διάκενου (μόνο για μοντέλα BF60A) και την απλή ροδέλα και, στη συνέχεια, αφαιρέστε την προπέλα και τη ροδέλα συγκράτησης.
2. Επιθεωρήστε τον άξονα της προπέλας για τυχόν πετονιές ή εν γένει υπολείμματα.

<Εγκατάσταση>

1. Απλώστε κλάσμα γράσου θαλάσσης στον άξονα της προπέλας.
2. Τοποθετήστε τη ροδέλα θρος με την αυλακωμένη πλευρά προς το πόδι.
3. Τοποθετήστε την προπέλα.
4. Τοποθετήστε τον ρυθμιστή διακένου (μόνο για μοντέλα BF60A) και την απλή ροδέλα, όπως φαίνεται στο σχήμα.
5. Σφίξτε ελαφρά με το χέρι ή τον κάβουρα το πυργωτό παξιμάδι έως ότου εξαντληθεί κάθε περιθώριο κίνησης για την προπέλα.
6. Σφίξτε το πυργωτό παξιμάδι με τη βοήθεια ενός δυναμόκλειδου.

ΠΥΡΓΩΤΟ ΠΑΞΙΜΑΔΙ ΡΟΠΗ ΣΥΣΦΙΞΗΣ:

1 N-m (0,1 kgf-m, 0,74 lbf-ft)

7. Στη συνέχεια, με τη βοήθεια του δυναμόκλειδου, σφίξτε το πυργωτό παξιμάδι έως ότου η πρώτη διαθέσιμη εσοχή του ευθυγραμμιστεί με την οπή της κοπιλίας. Μην σφίξετε περισσότερο από την πρώτη ευθυγράμμιση που σχηματίστηκε από την εσοχή του παξιμαδιού και την οπή της κοπιλίας.

ΣΗΜΕΙΩΣΗ

ΟΡΙΟ ΡΟΠΗΣ ΣΥΣΦΙΞΗΣ:

Μοντέλα BF60A

34 N-m (3,5 kgf-m, 25 lbf-ft)

Μοντέλα BFP60A

44 N-m (4,5 kgf-m, 33 lbf-ft)

Μην εφαρμόζετε στο πυργωτό παξιμάδι δύναμη ροπής μεγαλύτερη από το ΟΡΙΟ ΡΟΠΗΣ ΣΥΣΦΙΞΗΣ, διαφορετικά ενδέχεται να προκληθούν βλάβες στην προπέλα και τον άξονα.

8. Βεβαιωθείτε ότι έχετε αντικαταστήσει την κοπιλία με μια καινούρια.

- Χρησιμοποιήστε αυθεντικές κοπιλίες Honda από ατσάλινο χάλυβα ή αντίστοιχες κοπιλίες και λυγίστε τα άκρα τους, όπως υποδείχθηκε στην προηγούμενη σελίδα.

Επισημαίνεται ότι αυτά τα κλειδιά/ κάβουρες δεν περιλαμβάνονται στην εργαλειοθήκη που συνοδεύει τον εξωλέμβιο κινητήρα. Για περισσότερες πληροφορίες επί των εργαλείων, απευθυνθείτε στον εξουσιοδοτημένο αντιπρόσωπο εξωλέμβιων κινητήρων Honda της περιοχής σας.

ΣΥΝΤΗΡΗΣΗ

Βυθισμένος κινητήρας

Η συντήρηση κινητήρα που έχει βυθιστεί πρέπει να πραγματοποιηθεί αμέσως αφού ανασυρθεί από το νερό, προκειμένου να ελαχιστοποιηθεί η διάβρωση.

Εάν υπάρχει σε κοντινή απόσταση κάποιο εξουσιοδοτημένο συνεργείο εξωλέμβιων κινητήρων Honda, μεταφέρετε αμέσως τον κινητήρα εκεί. Εάν δεν υπάρχει συνεργείο σε κοντινή απόσταση, ακολουθήστε την εξής διαδικασία:

1. Αφαιρέστε το κάλυμμα του κινητήρα και ξεπλύνετε τον εξωλέμβιο κινητήρα με γλυκό νερό για να τον καθαρίσετε από το αλατόνερο, την άμμο, τη λάσπη κ.λπ.

ΣΗΜΕΙΩΣΗ

Εάν ο κινητήρας βρισκόταν σε λειτουργία τη στιγμή της βύθισης, μπορεί να υπάρχει μηχανική ζημιά, όπως στραβές μπιέλες. Εάν ο κινητήρας «κολλάει» κατά την εκκίνηση, μην επιχειρήσετε να θέσετε σε λειτουργία τον κινητήρα μέχρι να επισκευαστεί.

2. Αποστραγγίστε το διαχωριστή ατμών, σύμφωνα με τις οδηγίες της σελίδας 133.
3. Αλλάξτε το λάδι του κινητήρα (δείτε σελίδα 113).

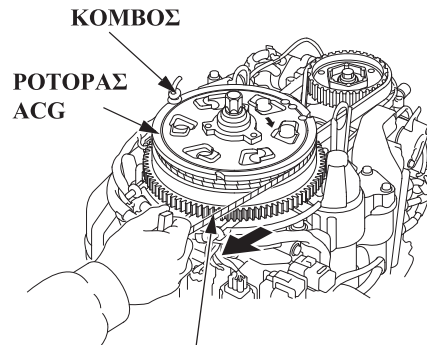

ΚΟΡΔΟΝΙ ΕΚΚΙΝΗΣΗΣ ΕΚΤΑΚΤΗΣ ΑΝΑΓΚΗΣ

4. Αφαιρέστε τα μπουζί. Αφαιρέστε το κάλυμμα ACG και περιτυλίξτε το κορδόνι έκτακτης ανάγκης ακολουθώντας τη διαδικασία εκκίνησης έκτακτης ανάγκης (σελίδες 72 έως 76) και αποστραγγίστε το νερό από τον κύλινδρο τραβώντας μερικές φορές το κορδόνι έκτακτης ανάγκης.

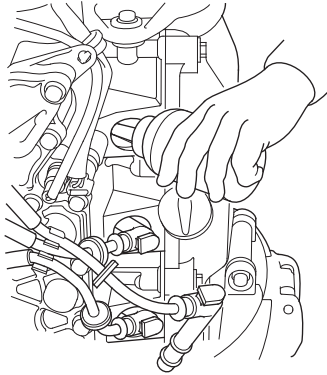

5. Ρίξτε ένα κουταλάκι του γλυκού λάδι κινητήρα στην κάθε οπή μπουζί και έπειτα τραβήξτε το κορδόνι αρκετές φορές για να λιπάνετε το εσωτερικό των κυλίνδρων.
Τοποθετήστε ξανά τα μπουζί.
6. Τοποθετήστε το κάλυμμα του κινητήρα και ασφαλίστε γερά το μοχλό σταθεροποίησης (δείτε σελίδα 53).
7. Επιχειρήστε να θέσετε τον κινητήρα σε λειτουργία.
 - Εάν δεν πραγματοποιείται εκκίνηση του κινητήρα, αφαιρέστε τα μπουζί, καθαρίστε και στεγνώστε τα ηλεκτρόδια, έπειτα τοποθετήστε ξανά τα μπουζί και δοκιμάστε ξανά.
 - Εάν υπήρχε νερό στο στροφαλοθάλαμο του κινητήρα ή εάν το μεταχειρισμένο λάδι κινητήρα παρουσίαζε σημάδια ύπαρξης νερού, θα πρέπει να πραγματοποιηθεί δεύτερη αλλαγή λαδιού κινητήρα μετά τη λειτουργία του κινητήρα για 1/2 ώρα.
 - Εάν ο κινητήρας λειτουργεί και δεν υπάρχει ένδειξη μηχανικής ζημιάς, αφήστε τον κινητήρα να λειτουργήσει για 1/2 ώρα ή περισσότερο (βεβαιωθείτε ότι η στάθμη νερού είναι τουλάχιστον 100 mm (4 ίντσες) επάνω από την πλάκα αντισπηλαίωσης).
8. Αναθέστε όσο το δυνατόν συντομότερα τον έλεγχο και τη συντήρηση του εξωλέμβιου κινητήρα σε εξουσιοδοτημένο συνεργείο εξωλέμβιων κινητήρων Honda.

13. ΑΠΟΘΗΚΕΥΣΗ

Για να εξασφαλίσετε μεγαλύτερη διάρκεια ζωής του εξωλέμβιου κινητήρα, αναθέστε τη συντήρηση του εξωλέμβιου κινητήρα σας σε εξουσιοδοτημένο συνεργείο εξωλέμβιων κινητήρων Honda πριν την αποθήκευση. Ωστόσο, ως κάτοχος, θα πρέπει να εκτελέσετε τις ακόλουθες διαδικασίες, για τις οποίες απαιτούνται κάποια στοιχειώδη εργαλεία.

Καύσιμο ΣΗΜΕΙΩΣΗ:

Η ποιότητα της βενζίνης υποβαθμίζεται πολύ γρήγορα λόγω ορισμένων παραγόντων όπως η έκθεση σε ηλιακό φως, η θερμοκρασία και ο χρόνος. Στη χειρότερη των περιπτώσεων, η βενζίνη μπορεί να υποβαθμιστεί εντός διαστήματος 30 ημερών. Η χρήση βενζίνης υποβαθμισμένης ή και αλλοιωμένης ποιότητας μπορεί να προκαλέσει σοβαρές βλάβες στον κινητήρα (φραγές στο σύστημα τροφοδοσίας καυσίμου, εμπλοκή βαλβίδων). Ανάλογες βλάβες οι οποίες προκαλούνται από αλλοιωμένη βενζίνη δεν καλύπτονται από την παρεχόμενη εγγύηση. Για να αποφύγετε την εμφάνιση τέτοιων προβλημάτων, ακολουθήστε τις παρακάτω συστάσεις:

- Χρησιμοποιείτε μόνο καθορισμένο είδος βενζίνης (δείτε σελίδα 56).
- Χρησιμοποιείτε καινούρια και καθαρή βενζίνη.
- Για την επιβράδυνση της υποβάθμισης της ποιότητας, διατηρείτε τη βενζίνη σε εγκεκριμένο δοχείο καυσίμου.
- Εάν επίκειται μακρά περίοδος αποθήκευσης (μεγαλύτερη των 30 ημερών, αποστραγγίστε το ντεπόζιτο (δεξαμενή) καυσίμου και το διαχωριστή ατμών.

▲ ΠΡΟΕΙΔΟΠΟΙΗΣΗ

Η βενζίνη είναι εξαιρετικά εύφλεκτο υλικό και οι αναθυμιάσεις της μπορεί να αναφλεγούν προκαλώντας σοβαρό τραυματισμό ή θάνατο. Μην καπνίζετε και φροντίστε να μην υπάρχουν φλόγες ή σπίθες στον χώρο όπου εκτελούνται οι εργασίες. ΦΥΛΑΞΣΕΤΕ ΜΑΚΡΙΑ ΑΠΟ ΠΑΙΔΙΑ.

- **Φροντίστε να μην χυθεί καύσιμο. Υπάρχει κίνδυνος ανάφλεξης των υπολειμμάτων ή των αναθυμιάσεων καυσίμου. Σε περίπτωση που χυθεί καύσιμο, βεβαιωθείτε ότι το σημείο αυτό έχει στεγνώσει, πριν την αποθήκευση ή τη μεταφορά του κινητήρα.**

- **Μην καπνίζετε και φροντίστε να μην υπάρχουν φλόγες ή σπίθες σε μέρη όπου γίνεται αποστράγγιση ή αποθήκευση καυσίμων.**

1. Ελέγξτε το φίλτρο καυσίμου στην πλευρά χαμηλής πίεσης. Εάν υπάρχει νερό ή άλλες προσμίξεις μέσα στο φίλτρο, καθαρίστε το κύπελλο και το φίλτρο καυσίμου ή αντικαταστήστε το φίλτρο καυσίμου. (δείτε σελίδα 121)
2. Αποστραγγίστε τη βενζίνη από το διαχωριστή ατμών (δείτε σελ. 133)
3. Ελέγξτε εάν υπάρχει νερό ή άλλες προσμίξεις μέσα στο εξαχθέν δείγμα βενζίνης.
4. Εάν δεν εντοπιστεί καμία πρόσμιξη μέσα στο εξαχθέν δείγμα βενζίνης, σφίξτε τη βίδα αποστράγγισης.
5. Εάν εντοπιστεί νερό ή άλλες προσμίξεις μέσα στο εξαχθέν δείγμα, πραγματοποιήστε τα παρακάτω βήματα.
 - 5-α. Σφίξτε τη βίδα αποστράγγισης.
 - 5-β. Τοποθετήστε τον εξωλέμβιο κινητήρα σε κατακόρυφη θέση και συνδέστε τη δεξαμενή καυσίμου που περιέχει καθαρή βενζίνη.
 - 5-γ. Αφού διοχετευτεί η καθαρή βενζίνη στο διαχωριστή ατμών μέσα από τη βαλβίδα έγχυσης, εκκινήστε τον κινητήρα.

ΣΗΜΕΙΩΣΗ

Η προπέλα πρέπει να βρίσκεται μέσα στο νερό, καθώς η λειτουργία του εξωλέμβιου κινητήρα έξω από το νερό θα προκαλέσει βλάβη της αντλίας νερού και υπερθέρμανση του κινητήρα.

▲ ΠΡΟΣΟΧΗ

Εργαστείτε με τη βαλβίδα έγχυσης αφού έχετε επιβεβαιώσει ότι η βαλβίδα αποστράγγισης έχει συσφιχτεί. Εάν η βίδα αποστράγγισης είναι χαλαρή, θα σημειωθεί διαρροή της βενζίνης.

- 5-δ. Αφού εκκινήσετε τον κινητήρα, διατηρήστε τον σε θέση ρελαντί για 3 λεπτά.
- 5-ε. Αποστραγγίστε τη βενζίνη από το διαχωριστή ατμών.
- 5-στ. Ελέγξτε εάν υπάρχει νερό ή άλλες προσμίξεις μέσα στο εξαχθέν δείγμα βενζίνης.
- 5-ζ. Εάν υπάρχει νερό ή άλλες προσμίξεις μέσα στο εξαχθέν δείγμα βενζίνης, επαναλάβετε τη διαδικασία από το βήμα 5-α και μετά έως ότου το δείγμα της βενζίνης απαλλαγεί από κάθε ξένο σώμα.

Αποστράγγιση διαχωριστή ατμών

▲ ΠΡΟΕΙΔΟΠΟΙΗΣΗ

Η βενζίνη είναι εξαιρετικά εύφλεκτο υλικό και οι αναθυμιάσεις της μπορεί να αναφλεγούν προκαλώντας σοβαρό τραυματισμό ή θάνατο. Μην καπνίζετε και φροντίστε να μην υπάρχουν φλόγες ή σπίθες στον χώρο όπου εκτελούνται οι εργασίες. **ΦΥΛΑΣΣΕΤΕ ΜΑΚΡΙΑ ΑΠΟ ΠΑΙΔΙΑ.**

- Φροντίστε να μην χυθεί καύσιμο. Υπάρχει κίνδυνος ανάφλεξης των υπολειμμάτων ή των αναθυμιάσεων καυσίμου. Σε περίπτωση που χυθεί καύσιμο, βεβαιωθείτε ότι το σημείο αυτό έχει στεγνώσει, πριν την αποθήκευση ή τη μεταφορά του κινητήρα.
- Μην καπνίζετε και φροντίστε να μην υπάρχουν φλόγες ή σπίθες σε μέρη όπου γίνεται αποστράγγιση ή αποθήκευση καυσίμων.

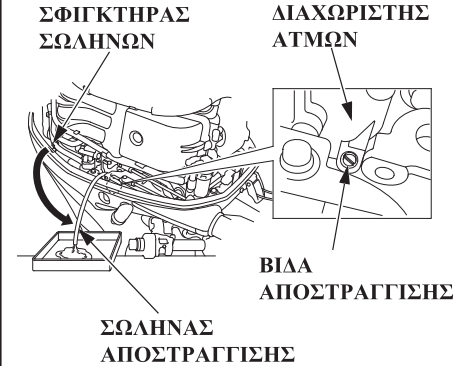

1. Αποσυνδέστε το σύνδεσμο της διάταξης σωλήνα καυσίμου (δείτε σελίδα 104).
2. Αφαιρέστε το κάλυμμα κινητήρα.
3. Αποδεσμεύστε το σωλήνα αποστράγγισης από το σφιγκτήρα σωλήνων που ανήκει στη σωλήνωση καυσίμων υψηλής πίεσης και φέρετε το άκρο του σωλήνα αποστράγγισης έξω από τον κινητήρα και έξω από το περιβλημά του.
4. Ξεσφίξτε την τάπα αποστράγγισης του διαχωριστή ατμών.
5. Ανασηκώστε τον εξωλέμβιο κινητήρα.

6. Όταν αρχίσει να εκρέει βενζίνη από το σωλήνα αποστράγγισης, κατεβάστε τον εξωλέμβιο κινητήρα και κρατήστε τον έτσι μέχρι να σταματήσει η ροή της βενζίνης.
Συλλέξτε τη βενζίνη που εξέρχεται σε κατάλληλο δοχείο.
7. Μετά την αποστράγγιση, σφίξτε την τάπα αποστράγγισης και ασφαλίστε το σωλήνα αποστράγγισης στο σφικτήριο σωλήνων που ανήκει στη σωλήνωση καυσίμων υψηλής πίεσης.

ΣΗΜΕΙΩΣΗ:

Πριν από την αποθήκευση του εξωλέμβιου κινητήρα για παρατεταμένο χρονικό διάστημα, συνιστάται η αφαίρεση του συνδέσμου της διάταξης σωλήνα καυσίμου από τη δεξαμενή καυσίμου και η λειτουργία του κινητήρα σε 2.000 έως 3.000 min⁻¹ (σ.α.λ.) μέχρι να σταματήσει.

Λάδι κινητήρα

1. Αλλάξτε το λάδι κινητήρα (δείτε σελίδες 113 - 114).
2. Αφαιρέστε τα μπουζί (δείτε σελίδα 114) και αφαιρέστε το κλιπ από το διακόπτη παύσης έκτακτης ανάγκης.
3. Ρίξτε μια κουταλιά της σούπας ή του γλυκού (5 - 10 cm³) καθαρού λαδιού μηχανής μέσα σε κάθε κύλινδρο.
4. Περιστρέψτε τον κινητήρα ώστε να εκτελέσει μερικές στροφές και να κατανεμηθεί το λάδι στους κυλίνδρους.
5. Τοποθετήστε τα μπουζί στην αρχική τους θέση (δείτε σελίδα 116).

Αποθήκευση μπαταρίας

ΣΗΜΕΙΩΣΗ

Ο χειρισμός της μπαταρίας διαφέρει ανάλογα με τον τύπο της μπαταρίας και οι οδηγίες που περιγράφονται παρακάτω μπορεί να μην είναι εφαρμόσιμες για την μπαταρία του εξωλέμβιου κινητήρα σας. Ανατρέξτε στις οδηγίες του κατασκευαστή της μπαταρίας.

⚠ ΠΡΟΕΙΔΟΠΟΙΗΣΗ

Οι μπαταρίες παράγουν εκρηκτικά αέρια: Σε περίπτωση ανάφλεξης, θα προκληθεί έκρηξη με αποτέλεσμα τον σοβαρό τραυματισμό ή την τύφλωση. Κατά τη φόρτιση της μπαταρίας, βεβαιωθείτε ότι υπάρχει επαρκής εξαερισμός.

- **ΧΗΜΙΚΟΣ ΚΙΝΔΥΝΟΣ:** Ο ηλεκτρολύτης της μπαταρίας περιέχει θειικό οξύ. Η επαφή με τα μάτια ή το δέρμα μπορεί να προκαλέσει σοβαρά εγκαύματα. Πρέπει να χρησιμοποιείτε προστατευτικό κάλυμμα για το πρόσωπο και να φοράτε προστατευτικό ρουχισμό.

- Φροντίστε να μην υπάρχουν φλόγες ή σπithes και μην καπνίζετε στον χώρο αυτό. **ΑΝΤΙΑΔΟΤΟ:** Αν ο ηλεκτρολύτης έρθει σε επαφή με τα μάτια σας, ξεπλύνετε καλά με ζεστό νερό για τουλάχιστον 15 λεπτά και καλέστε αμέσως γιατρό.
- **ΔΗΛΗΤΗΡΙΟ:** Ο ηλεκτρολύτης είναι δηλητήριο. **ΑΝΤΙΑΔΟΤΟ**
 - Εξωτερικά: Ξεπλύνετε καλά με νερό.
 - Εσωτερικά: Πιείτε άφθονο νερό ή γάλα. Στη συνέχεια, πιείτε γάλα μαγνησίας ή φυτικό έλαιο και καλέστε αμέσως γιατρό.
- **ΦΥΛΑΣΣΕΤΕ ΜΑΚΡΙΑ ΑΠΟ ΠΑΙΔΙΑ.**

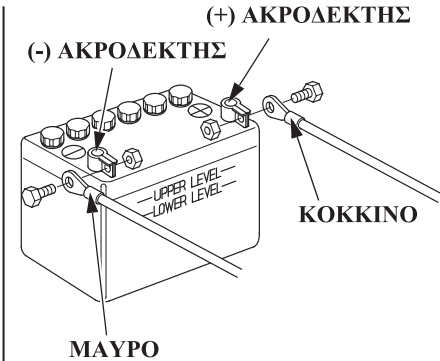

1. Αποσυνδέστε το καλώδιο της μπαταρίας στον αρνητικό (-) ακροδέκτη, και στη συνέχεια στον θετικό (+) ακροδέκτη.
2. Αφαιρέστε την μπαταρία και καθαρίστε τους ακροδέκτες της και τα καλώδια με μεταλλική βούρτσα ή γυαλόχαρτο. Καθαρίστε την μπαταρία με διάλυμα δισανθρακικού νατρίου και ζεστό νερό, φροντίζοντας ώστε να μην μπει διάλυμα ή νερό μέσα στα στοιχεία της μπαταρίας. Αφήστε τη μπαταρία να στεγνώσει εντελώς.

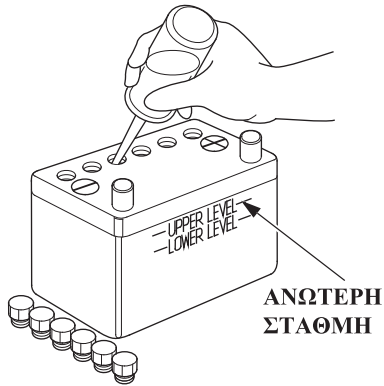

3. Γεμίστε τη μπαταρία με απεσταγμένο νερό μέχρι την ανώτερη ένδειξη στάθμης. Μην γεμίζετε ποτέ τη μπαταρία υπερβολικά.
4. Φυλάξτε τη μπαταρία σε επίπεδη επιφάνεια, σε δροσερό, ξηρό και καλά αεριζόμενο χώρο, μακριά από τις ακτίνες του ήλιου.
5. Μία φορά το μήνα, ελέγξτε το ειδικό βάρος του ηλεκτρολύτη και επαναφορτίστε, εάν χρειάζεται, για να παρατείνετε το χρόνο ζωής της μπαταρίας.

Θέση του εξωλέμβιου κινητήρα

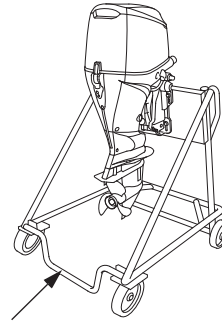

ΒΑΣΗ ΣΤΗΡΙΞΗΣ ΕΞΩΛΕΜΒΙΟΥ ΚΙΝΗΤΗΡΑ

Πρέπει να μεταφέρετε και να αποθηκεύετε τον κινητήρα σε οριζόντια ή κατακόρυφη θέση, όπως φαίνεται στο σχήμα. Συνδέστε το πρυμναίο υποστήριγμα στη βάση στήριξης και ασφαλίστε τον κινητήρα με τις βίδες και τα παξιμάδια. Φυλάξτε τον εξωλέμβιο κινητήρα σε καλά αεριζόμενο χώρο, προστατευμένο από τις ακτίνες του ήλιου και την υγρασία.

Κατακόρυφη μεταφορά ή αποθήκευση:

Προσαρμόστε το πρυμναίο υποστήριγμα σε μια βάση.

ΠΡΟΣΤΑΤΕΥΤΙΚΟ

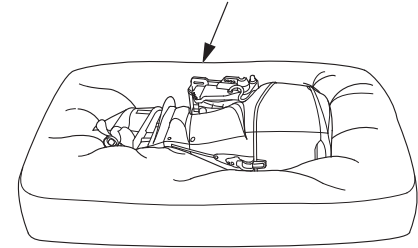

(Δεξήνεμη πλευρά γυρισμένη προς τα κάτω, όπως φαίνεται.)

Οριζόντια μεταφορά ή αποθήκευση:

Ακουμπήστε τον εξωλέμβιο κινητήρα σε ένα μαξιλάρι από προστατευτικό υλικό.

⚠ ΠΡΕΙΔΟΠΟΙΗΣΗ

Οποιαδήποτε άλλη θέση μεταφοράς ή αποθήκευσης ενδέχεται να προκαλέσει ζημιά ή διαρροή λαδιού.

Για την προστασία του περιβάλλοντος, μην απορρίπτετε στα σκουπίδια το προϊόν αυτό, την μπαταρία, τα λάδια του κινητήρα, κ.λπ. Τηρήστε την τοπική νομοθεσία και τους κανονισμούς ή συμβουλευτείτε το συνεργείο σας για την απόρριψή τους.

15. ΑΝΤΙΜΕΤΩΠΙΣΗ ΠΡΟΒΛΗΜΑΤΩΝ

ΕΝΕΡΓΟΠΟΙΗΣΗ ΣΥΣΤΗΜΑΤΟΣ ΠΡΟΕΙΔΟΠΟΙΗΣΗΣ

| ΣΥΜΠΤΩΜΑ | ΠΙΘΑΝΗ ΑΙΤΙΑ | ΛΥΣΗ |
|--|--|---|
| Ενεργοποίηση συστήματος προειδοποίησης υπερθέρμανσης: <ul style="list-style-type: none">• Ανάβει η ενδεικτική λυχνία υπερθέρμανσης.• Ηχεί ο βομβητής προειδοποίησης υπερθέρμανσης.• Οι στροφές του κινητήρα μειώνονται και τελικά μηδενίζονται.• Οι στροφές του κινητήρα δεν μπορούν να αυξηθούν, όταν αυξάνεται η παροχή του γκαζιού.• Ο κινητήρας θα σταματήσει 20 δευτερόλεπτα μετά τον περιορισμό των στροφών του. | Η θυρίδα εισαγωγής νερού ψύξης είναι φραγμένη. | Καθαρίστε τη θυρίδα εισαγωγής του νερού ψύξης. |
| | Τα μπουζί δεν έχουν σωστό εύρος θερμοκρασιών. | Αντικαταστήστε τα μπουζί (δείτε σελίδα 114). |
| | <ul style="list-style-type: none">• Ελαττωματική αντλία νερού.• Φραγμένος θερμοστάτης.• Ελαττωματικός θερμοστάτης.• Φραγμένη δίοδος νερού ψύξης.• Εισέρχονται καυσαέρια στο σύστημα ψύξης. | Συμβουλευθείτε ένα εξουσιοδοτημένο συνεργείο εξωλέμβιων κινητήρων Honda. |
| Ενεργοποίηση συστήματος προειδοποίησης πίεσης λαδιού: <ul style="list-style-type: none">• Δεν ανάβει η ενδεικτική λυχνία πίεσης λαδιού.• Ηχεί ο βομβητής προειδοποίησης πίεσης λαδιού.• Μειώνονται οι στροφές του κινητήρα.• Οι στροφές του κινητήρα δεν μπορούν να αυξηθούν, όταν αυξάνεται η παροχή του γκαζιού. | Ανεπαρκής ποσότητα λαδιού κινητήρα. | Προσθέστε λάδι κινητήρα μέχρι την ενδεικνυόμενη στάθμη (δείτε σελίδα 54). |
| | Χρησιμοποιείται ακατάλληλο λάδι κινητήρα. | Αλλάξτε το λάδι του κινητήρα (δείτε σελίδα 113). |
| Ενεργοποίηση συστήματος προειδοποίησης PGM-FI: <ul style="list-style-type: none">• Ανάβει η ενδεικτική λυχνία PGM-FI.• Ο βομβητής προειδοποίησης PGM-FI ηχεί διακεκομμένα. | Το σύστημα προειδοποίησης PGM-FI είναι ελαττωματικό. | Συμβουλευθείτε ένα εξουσιοδοτημένο συνεργείο εξωλέμβιων κινητήρων Honda. |
| Ενεργοποίηση συστήματος προειδοποίησης ACG: <ul style="list-style-type: none">• Ανάβει η ενδεικτική λυχνία ACG.• Ο βομβητής προειδοποίησης ACG ηχεί διακεκομμένα. | Η τάση της μπαταρίας είναι πολύ μεγάλη ή πολύ μικρή. | Ελέγξτε τη μπαταρία (δείτε σελίδα 116). |
| | Ελαττωματικό ACG. | Συμβουλευθείτε ένα εξουσιοδοτημένο συνεργείο εξωλέμβιων κινητήρων Honda. |

16. ΠΡΟΔΙΑΓΡΑΦΕΣ

| | | | |
|--|--|--|--------------------|
| ΜΟΝΤΕΛΟ | BF60A | | |
| Περιγραφή Κωδικός | BBFJ | | |
| Τύπος | LHT | LRT | XRT |
| Συνολικό μήκος | 851 mm (33,5 in) | 777 mm (30,6 in) | |
| Συνολικό πλάτος | 417 mm (16,4 in) | | |
| Συνολικό ύψος | 1.397 mm (55,0 in) | | 1.524 mm (60,0 in) |
| Ύψος Transom (όταν η γωνία κινήτρια είναι 12°) | 521 mm (20,5 ίντσες) | | 648 mm (25,5 in) |
| Μάζα χωρίς υγρά (βάρος)* | 115 kg (254 lbs) | 110 kg (243 lbs) | 116 kg (256 lbs) |
| Ονομαστική ισχύς | 44,1 kW (60 PS) | | |
| Εύρος πλήρους ισχύος | 5.000 - 6.000 min ⁻¹ (σ.α.λ.) | | |
| Τύπος κινήτρια | 4-χρονος OHC με διάταξη 3 κυλίνδρων σε σειρά | | |
| Κυβισμός | 998 cm ³ (60,9 cu-in) | | |
| Διάκενο μπουζί | 0,8 - 0,9 mm (0,031 - 0,035 in) | | |
| Σύστημα ελέγχου διεύθυνσης | Λαγδουδέρα | Χειριστήριο τοποθετημένο στον κινήτρια | |
| Σύστημα εκκίνησης | Ηλεκτρική μίζα | | |
| Σύστημα ανάφλεξης | Μπαταρία πλήρους ενίσχυσης | | |
| Λίπανση λίπανσης | Λίπανση υπό πίεση τροχοειδούς αντλίας | | |

| | |
|----------------------------|--|
| Συνιστώμενο λάδι | Κινήτριες: API (SG, SH, SJ) SAE 10W-30 Κιβώτιο ταχυτήτων: API (GL-4) SAE 90 Βαλβολίνη Hyproid |
| Χωρητικότητα λαδιού | Κινήτριες: Χωρίς αντικατάσταση φίλτρου λαδιού: 2,6 L (2,7 US qt, 2,3 Imp qt) Με αντικατάσταση φίλτρου λαδιού: 2,7 L (2,9 US qt, 2,4 Imp qt) Πόδι: 0,43 L (0,45 US qt, 0,38 Imp qt) |
| Έξοδος συνεχούς ρεύματος | 12 V - 17 A |
| Σύστημα ψύξης | Υδρόψυκτος κινήτριες με θερμοστάτη |
| Σύστημα εξαγωγής | Εξαγωγή νερού |
| Μπουζί | LMAR6C-9 (NGK) |
| Αντλία καυσίμων | Πλευρά χαμηλής πίεσης: μηχανικός τύπος Πλευρά υψηλής πίεσης: ηλεκτρικός τύπος |
| Καύσιμο | Αμόλυβδη βενζίνη αυτοκινήτων (αριθμός οκτανίου έρευνας (RON) 91, αριθμός οκτανίου αντλίας (PON) 86 ή μεγαλύτερος) |
| Αλλαγή σχέσης | Με γρανάζια (Πρόσω - Κράτσι - Ανάποδα) |
| Γωνία διεύθυνσης | 50° δεξιά και αριστερά |
| Γωνία πλεύσης | - 4° έως 16° (με γωνία κινήτρια 12°) |
| Γωνία κλίσης προς τα επάνω | 60° (με γωνία κινήτρια 12°) |
| Γωνία κινήτρια | 8°, 12°, 16°, 20°, 24° |

* Χωρίς καλώδιο μπαταρίας, με την προπέλα

Η ονομαστική ισχύς των εξωλέμβιων κινήτριων Honda συμμορφώνεται με το πρότυπο ISO8665 (απόδοση άξονα προπέλας).

ΠΡΟΔΙΑΓΡΑΦΕΣ

| | | |
|--|--|--------------------|
| ΜΟΝΤΕΛΟ | BFP60A | |
| Περιγραφή Κωδικός | BBFJ | |
| Τύπος | LRT | XRT |
| Συνολικό μήκος | 792 mm (31,2 in) | |
| Συνολικό πλάτος | 417 mm (16,4 in) | |
| Συνολικό ύψος | 1.453 mm (57,2 in) | 1.580 mm (62,2 in) |
| Ύψος Transom (όταν η γωνία κινητήρα είναι 12°) | 531 mm (20,9 in) | 658 mm (25,9 in) |
| Μάζα χωρίς υγρά (βάρος)* | 119 kg (262 lbs) | 125 kg (276 lbs) |
| Ονομαστική ισχύς | 44,1 kW (60 PS) | |
| Εύρος πλήρους ισχύος | 5.000 - 6.000 min ⁻¹ (σ.α.λ.) | |
| Τύπος κινητήρα | 4-χρονος OHC με διάταξη 3 κυλινδρών σε σειρά | |
| Κυβισμός | 998 cm ³ (60,9 cu-in) | |
| Διάκενο μπουζί | 0,8 - 0,9 mm (0,031 - 0,035 in) | |
| Σύστημα ελέγχου διεύθυνσης | Χειριστήριο τοποθετημένο στον κινητήρα | |
| Σύστημα εκκίνησης | Ηλεκτρική μίζα | |
| Σύστημα ανάφλεξης | Μπαταρία πλήρους ενίσχυσης | |
| Λίπανση λίπανσης | Λίπανση υπό πίεση τροχοειδούς αντλίας | |

* Χωρίς καλώδιο μπαταρίας, με την προπέλα

Η ονομαστική ισχύς των εξωλέμβιων κινητήρων Honda συμμορφώνεται με το πρότυπο ISO8665 (απόδοση άξονα προπέλας).

| | |
|----------------------------|--|
| Συνιστώμενο λάδι | Κινητήρας: API (SG, SH, SJ) SAE 10W-30 Κιβώτιο ταχυτήτων: API (GL-4) SAE 90 Βαλβολίνη Hypoid |
| Χωρητικότητα λαδιού | Κινητήρας: Χωρίς αντικατάσταση φίλτρου λαδιού: 2,6 L (2,7 US qt, 2,3 Imp qt) Με αντικατάσταση φίλτρου λαδιού: 2,7 L (2,9 US qt, 2,4 Imp qt) Πόδι: 0,95 L (1,00 US qt, 0,84 Imp qt) |
| Έξοδος συνεχούς ρεύματος | 12 V - 22 A |
| Σύστημα ψύξης | Υδρόψυκτος κινητήρας με θερμοστάτη |
| Σύστημα εξαγωγής | Εξαγωγή νερού |
| Μπουζί | LMAR6C-9 (NGK) |
| Αντλία καυσίμων | Πλευρά χαμηλής πίεσης: μηχανικός τύπος Πλευρά υψηλής πίεσης: ηλεκτρικός τύπος |
| Καύσιμο | Αμόλυβδη βενζίνη αυτοκινητών (αριθμός οκτανίου έρευνας (RON) 91, αριθμός οκτανίου αντλίας (PON) 86 ή μεγαλύτερος) |
| Αλλαγή σχέσης | Με γρανάτζι (Πρόσω - Κράται - Ανάποδα) |
| Γωνία διεύθυνσης | 50° δεξιά και αριστερά |
| Γωνία πλευσης | - 4° έως 16° (με γωνία κινητήρα 12°) |
| Γωνία κλίσης προς τα επάνω | 60° (με γωνία κινητήρα 12°) |
| Γωνία κινητήρα | 8°, 12°, 16°, 20°, 24° |

Θόρυβος και κραδασμοί

| ΜΟΝΤΕΛΟ | BF60A | | BFP60A | |
|--|---|---|---|---|
| ΣΥΣΤΗΜΑ ΕΛΕΓΧΟΥ | T (Λαγουδέρα) | R (Χειριστήριο) | T (Λαγουδέρα) | R (Χειριστήριο) |
| Στάθμη πίεσης θορύβου στο αυτί του χειριστή (2006/42/EC, ICOMIA 39-94) | 84 dB (A) | 79 dB (A) | 84 dB (A) | 79 dB (A) |
| Αβεβαιότητα | 3 dB (A) | 1 dB (A) | 2 dB (A) | 1 dB (A) |
| Μετρούμενη στάθμη ηχητικής ισχύος (Ανατρέξτε στο πρότυπο EN ISO3744) | 92 dB (A) | — | 91 dB (A) | — |
| Αβεβαιότητα | 3 dB (A) | — | 2 dB (A) | — |
| Επίπεδο κραδασμών στον βραχίονα χεριού (2006/42/EC, ICOMIA 38-94) | Δεν υπερβαίνει τα 2,5 m/s ² | Δεν υπερβαίνει τα 2,5 m/s ² | Δεν υπερβαίνει τα 2,5 m/s ² | Δεν υπερβαίνει τα 2,5 m/s ² |
| Αβεβαιότητα | — | — | — | — |

Αναφορά σε: Πρότυπο ICOMIA: που καθορίζει τις συνθήκες λειτουργίας και τις συνθήκες μετρήσεων του κινητήρα.

17. ΔΙΕΥΘΥΝΣΕΙΣ ΒΑΣΙΚΩΝ ΔΙΑΝΟΜΕΩΝ Honda

Για περισσότερες πληροφορίες, απευθυνθείτε σε κάποιο Κέντρο Εξυπηρέτησης Πελατών της Honda στις παρακάτω διευθύνσεις ή τηλέφωνα επικοινωνίας:
Για την Ευρώπη

ΑΥΣΤΡΙΑ

Honda Motor Europe Ltd
Hondastraße 1
2351
Wiener Neudorf
Τηλ.: +43 (0)2236 690 0
Φαξ: +43 (0)2236 690 480
<http://www.honda.at>
✉ HondaPP@honda.co.at

ΧΩΡΕΣ ΒΑΛΤΙΚΗΣ (Εσθονία/Λετονία/Λιθουανία)

Honda Motor Europe Ltd
Tulika 15/17
10613 Tallinn
Τηλ.: +372 6801 300
Φαξ: +372 6801 301
✉ honda.baltic@honda-eu.com

ΒΕΛΓΙΟ

Honda Motor Europe Ltd
Doornveld 180-184
1731 Zellik
Τηλ.: +32 2620 10 00
Φαξ: +32 2620 10 01
<http://www.honda.be>
✉ BH_PE@HONDA-EU.COM

ΒΟΥΛΓΑΡΙΑ

Kirov Ltd.
49 Tsaritsa Yoana Blvd
1324 Sofia
Τηλ.: +359 2 93 30 892
Φαξ: +359 2 93 30 814
www.kirov.net
✉ honda@kirov.net

ΚΡΟΑΤΙΑ

Fred Bobek d.o.o.
Honda-Marine Croatia - Trg. - Ind.
zona bb
22211 Vodice
Τηλ.: +385 22 44 33 00/33 10
Φαξ: +385 22 44 05 00
www.honda-marine.hr

ΚΥΠΡΟΣ

Αλέξανδρος Δημητρίου & Υιοί ΕΠΕ
Λεωφ. Γιάννου Κρανιδιώτη, 162,
Τ.Κ. 2235 Λατσιά, Λευκωσία
Τηλ.: +357 22 715 300
Φαξ: +357 22 715 400

ΤΣΕΧΙΚΗ ΔΗΜΟΚΡΑΤΙΑ

BG Technik cs, a.s.
U Zavodiste 251/8
15900 Prague 5 - Velka Chuchle
Τηλ.: +420 2 838 70 850
Φαξ: +420 2 667 111 45
www.hondamarine.cz

ΔΑΝΙΑ

TIMA A/S
Tarnfalkevej 16
2650 Hvidovre
Τηλ.: +45 36 34 25 50
Φαξ: +45 36 77 16 30
<http://www.hondapower.dk>

ΦΙΛΑΝΔΙΑ

OY Brandt AB
Tuupakantie 7B
01740 Vantaa
Τηλ.: +358 207757200
Φαξ: +358 (0)9 878 5276
www.brandt.fi

ΓΑΛΛΙΑ

Honda Motor Europe Ltd
Relation Clients Produits d'equipements
Parc d'activites de Pariest, Allee du 1er mai
Croissy Beaubourg BP46, 77312 Marne La
Vallée Cedex 2
Τηλ.: 01 60 37 30 00
Φαξ: 01 60 37 30 86
<http://www.honda.fr>
✉ espace-client@honda-eu.com

ΓΕΡΜΑΝΙΑ

**Honda Deutschland
Niederlassung der Honda Motor Europe Ltd.**
Hanauer LandstraBe 222-224
D-60314 Frankfurt
Τηλ.: 01805 20 20 90
Φαξ: +49 (0)69 83 20 20
www.honda.de
✉ info@post.honda.de

ΕΛΛΑΔΑ

Αφοί Σαρακάκη Α.Ε.
Λεωφόρος Αθηνών
71 10173 Αθήνα
Τηλ.: +30 210 3483582
Φαξ: +30 210 3418092
<http://www.honda.gr>
✉ info@saracakis.gr

ΔΙΕΥΘΥΝΣΕΙΣ ΒΑΣΙΚΩΝ ΔΙΑΝΟΜΕΩΝ Honda

Για περισσότερες πληροφορίες, απευθυνθείτε σε κάποιο Κέντρο Εξυπηρέτησης Πελατών της Honda στις παρακάτω διευθύνσεις ή τηλέφωνα επικοινωνίας:

Για την Ευρώπη (συνέχεια)

ΟΥΓΓΑΡΙΑ

Motor Pedo Co., Ltd.
Kamaraerdei ut 3.
2040 Budaors
Τηλ.: +36 23 444 971
Φαξ: +36 23 444 972
<http://www.hondakisgepek.hu>
✉ info@hondakisgepek.hu

ΙΣΠΑΝΙΑ

Bernhard ehf.
Vatnagardar 24-26
104 Reykjavik
Τηλ.: +354 520 1100
Φαξ: +354 520 1101
www.honda.is

ΙΡΛΑΝΔΙΑ

Two Wheels Ltd
M50 Business Park, Ballymount
Dublin 12
Τηλ.: +353 1 4381900
Φαξ: +353 1 4607851
<http://www.hondaireland.ie>
✉ Service@hondaireland.ie

ΙΤΑΛΙΑ

Honda Italia Industriale S.p.a.
Via della Cecchignola, 13
00143 Roma
Τηλ.: +848 846 632
Φαξ: +39 065 4928 400
www.hondaitalia.com
✉ info.marine@honda-eu.com

ΜΑΛΤΑ

Associated Motors Company Ltd.
New Street in San Gwakkın Road -
Mriehel Bypass
Mriehel QRM17
Τηλ.: +356 21 498 561
Φαξ: +356 21 480 150

ΟΛΛΑΝΔΙΑ

Honda Motor Europe Ltd
Afd. Power Equipment
Capronilaan 1
1119 NN Schiphol-Rijk
Τηλ.: +31 20 7070000
Φαξ: +31 20 7070001
<http://www.honda.nl>

ΝΟΡΒΗΓΙΑ

AS Kellox
Boks 170 - Nygardsveien 67
1401 Ski
Τηλ.: +47 64 97 61 00
Φαξ: +47 64 97 61 92
www.kellox.no

ΠΟΛΩΝΙΑ

Aries Power Equipment Sp. z o.o.
ul. Wroclawska 25
01-493 Warszawa
Τηλ.: +48 (22) 861 43 01
Φαξ: +48 (22) 861 43 02
www.ariespower.pl
www.mojahonda.pl
✉ info@ariespower.pl

ΠΟΡΤΟΓΑΛΙΑ

Honda Motor Europe Ltd
Rua Fontes Pereira de Melo 16
Abrunheira, 2714-506 Sintra
Τηλ.: +351 21 915 53 00
Φαξ: +351 21 915 88 87
<http://www.honda.pt>
✉ honda.produtos@honda-eu.com

ΛΕΥΚΟΡΩΣΙΑ

Scanlink Ltd.
Kozlova Drive, 9
220037 Minsk
Τηλ.: +375 172 999090
Φαξ: +375 172 999900
<http://www.hondapower.by>

ΡΟΥΜΑΝΙΑ

Hit Power Motor Srl
str. Vasile Stroescu nr. 12, Camera 6,
Sector 2
021374 Bucuresti
Τηλ.: +40 21 637 04 58
Φαξ: +40 21 637 04 78
<http://www.honda.ro>
✉ hit_power@honda.ro

ΡΩΣΙΑ

Honda Motor RUS LLC
I, Pridirizhnaya Street,
Sharapovo settlement,
Naro-Fominsky district, Moscow Region,
143350 Russia
Τηλ.: +7 (495) 745 20-80
Φαξ: +7 (495) 745 20 81
www.honda.co.ru
✉ postoffice@honda.co.ru

ΔΙΕΥΘΥΝΣΕΙΣ ΒΑΣΙΚΩΝ ΔΙΑΝΟΜΕΩΝ Honda

Για περισσότερες πληροφορίες, απευθυνθείτε σε κάποιο Κέντρο Εξυπηρέτησης Πελατών της Honda στις παρακάτω διευθύνσεις ή τηλέφωνα επικοινωνίας:
Για την Ευρώπη (συνέχεια)

ΣΕΡΒΙΑ & ΜΑΥΡΟΒΟΥΝΙΟ

Fred Bobek d.o.o.
Honda-Marine Croatia - Trg. - Ind.
zona bb 22211 Vodice
Τηλ.: +385 22 44 33 00/33 10
Φαξ: +385 22 44 05 00
www.honda-marine.hr

ΣΛΟΒΑΚΙΑ

Honda Motor Europe Ltd
Prievozska 6 821 09 Bratislava
Τηλ.: +421 2 32131112
Φαξ: +421 2 32131111
http://www.honda.sk

ΣΛΟΒΕΝΙΑ

AS Domzale Moto Center D.O.O.
Blatnica 3A
1236 Trzin
Τηλ.: +386 1 562 22 62
Φαξ: +386 1 562 37 05
www.honda-as.com
✉ informacije@honda-as.com

ΙΣΠΑΝΙΑ & Επαρχία Λας Πάλμας

(Κανάριοι Νήσοι)
Greens Power Products, S.L.
Poligono Industrial Congost -
Av Ramon Ciuirans n°2
08530 La Garriga - Barcelona
Τηλ.: +34 93 860 50 25
Φαξ: +34 93 871 81 80
http://www.hondaencasa.com

Επαρχία Τενερίφης (Κανάριοι Νήσοι)

Automocion Canarias, S.A.
Carretera General del Sur, K.M. 8,8,
38107 Santa Cruz de Tenerife
Τηλ.: +34 (922) 620 617
Φαξ: +34 (922) 618 042
www.aucasa.com
✉ ventas@aucasa.com
✉ taller@aucasa.com

ΣΟΥΗΔΙΑ

Honda Motor Europe Ltd
Box 31002-Langhusgatan 4
215 86 Malmo
Τηλ.: +46 (0)40 600 23 00
Φαξ: +46 (0)40 600 23 19
www.honda.se
✉ hpesinfo@honda-eu.com

ΕΛΒΕΤΙΑ

Honda Motor Europe Ltd
10 Route des Moulieres
1214 Vernier-Geneve
Τηλ.: +41 (0)22 939 09 09
Φαξ: +41 (0)22 939 09 97
www.honda.ch

ΤΟΥΡΚΙΑ

Anadolu Motor Uretim ve Pazarlama
AS
Esentepe mah. Anadolu cad. No: 5
Kartal 34870 Istanbul
Τηλ.: +90 216 389 59 60
Φαξ: +90 216 353 31 98
www.anadolumotor.com.tr
✉ antor@antor.com.tr

ΟΥΚΡΑΝΙΑ

Honda Ukraine LLC
101 Volodymyrska Str. - Build. 2
Kyiv 01033
Τηλ.: +380 44 390 14 14
Φαξ: +380 44 390 14 10
http://www.honda.ua
✉ CR@honda.ua

ΗΝΩΜΕΝΟ ΒΑΣΙΛΕΙΟ

Honda Motor Europe Ltd
470 London Road
Slough - Berkshire, SL3 8QY
Τηλ.: +44 (0)845 200 8000
http://www.honda.co.uk

Για την Αυστραλία

ΑΥΣΤΡΑΛΙΑ

Honda Australia Motorcycle and Power
Equipment Pty. Ltd
1954-1956 Hume Highway
Campbellfield Victoria 3061
Τηλ.: (03) 9270 1111
Φαξ: (03) 9270 1133
http://www.hondampe.com.au/

Για το Μεξικό

ΜΕΞΙΚΟ

Honda de Mexico, S.A. de C.V.
Carretera a el castillo No. 7250
El Salto , Jalisco C.P.45680
ΤΗΛ.: +52 33 32 84 00 00
ΦΑΞ: +52 33 32 84 00 60
http://www.honda.com.mx

18. «ΔΗΛΩΣΗ ΣΥΜΜΟΡΦΩΣΗΣ ΕC» ΣΥΝΤΟΜΗ ΠΕΡΙΓΡΑΦΗ ΠΕΡΙΕΧΟΜΕΝΟΥ

| | | |
|---|---|-----------------|
| 1) ΔΗΛΩΣΗ ΣΥΜΜΟΡΦΩΣΗΣ ΕC | | |
| 2) Ο ΥΠΟΓΡΑΦΩΝ, (JS), ΩΣ ΕΚΠΡΟΣΩΠΟΣ ΤΟΥ ΚΑΤΑΣΚΕΥΑΣΤΗ, ΜΕ ΤΗΝ ΠΑΡΟΥΣΑ ΔΗΛΩΝΕΙ ΟΤΙ ΤΟ ΠΡΟΪΟΝ ΣΥΜΜΟΡΦΩΝΕΤΑΙ ΜΕ ΤΙΣ ΔΙΑΤΑΞΕΙΣ ΤΩΝ ΑΚΟΛΟΥΘΩΝ ΟΔΗΓΙΩΝ ΤΗΣ Ε.Ε. 2006/42/EC, 2004/108/EC | | |
| 3) ΑΝΑΦΟΡΑ ΣΤΑ ΕΝΑΡΜΟΝΙΣΜΕΝΑ ΠΡΟΤΥΠΑ: EN ISO 8178 EN ISO 14509 | | |
| 4) ΠΕΡΙΓΡΑΦΗ ΤΟΥ ΜΗΧΑΝΗΜΑΤΟΣ | | |
| 5) Γενική ονομασία: Εξωλέμβιος κινητήρας | 6) Λειτουργία: Σύστημα πρόωσης | 7) ΜΑΡΚΑ: Honda |
| 8) ΤΥΠΟΣ: <input type="text"/> | 9) ΑΡΙΘΜΟΣ ΣΕΙΡΑΣ: <input type="text"/> | |
| 10) Κατασκευαστής: Honda Motor Co., Ltd. 2-1-1 Minamiaoyama Minato-ku Tokyo 107-8556 Japan | 11) Εξουσιοδοτημένος εκπρόσωπος που συντάσσει την τεχνική τεκμηρίωση: Honda Motor Europe Ltd Υποκατάστημα Βελγίου p/a Honda Motor Europe Ltd- Aalst Office Wijngaardveld 1 (Noord V) B-9300 Aalst (Βέλγιο) | |
| 12) ΥΠΟΓΡΑΦΗ: <input type="text"/> | 16) ΗΜΕΡΟΜΗΝΙΑ: <input type="text"/> | |
| 13) ΟΝΟΜΑ: <input type="text"/> | 17) ΤΟΠΟΣ: <input type="text"/> | |
| 14) ΤΙΤΛΟΣ: <input type="text"/> | | |

«ΔΗΛΩΣΗ ΣΥΜΜΟΡΦΩΣΗΣ ΕΣ» ΣΥΝΤΟΜΗ ΠΕΡΙΓΡΑΦΗ ΠΕΡΙΕΧΟΜΕΝΟΥ

| | |
|--|----------------------|
| <p>1) DECLARATION CE DE CONFORMITE 2) LE SOUSSIGNÉ, (15), REPRÉSENTANT DU CONSTRUCTEUR, DÉCLARE PAR LA PRÉSENTE QUE LE PRODUIT EST CONFORME AUX DISPOSITIONS DES DIRECTIVES CE SUIVANTES</p> <p>3) REFERENCE AUX NORMES HARMONISÉES 4) DESCRIPTION DE MACHINE</p> <p>5) Denomination générique: moteur hors-bord 6) Fonction : Système de propulsion 7) MARQUE</p> <p>8) TYPE 9) NUMÉRO DI SERIE 10) CONSTRUCTEUR 11) Représentant autorisé et en charge des éditions de documentation techniques</p> <p>12) SIGNATURE 13) NOM 14) TITRE 15) Directeur Qualité 16) DATE 17) LIEU</p> | français (FRENCH) |
| <p>1) DICHIARAZIONE DI CONFORMITA' CE 2) IL SOTTOSCRITTO, (15), RAPPRESENTANTE DEL COSTRUTTORE, DICHIARA QUI DI SEGUITO CHE IL PRODOTTO E' CONFORME A QUANTO PREVISTO DALLE SEGUENTI DIRETTIVE COMUNITARIE</p> <p>3) RIFERIMENTO ALLE NORME ARMONIZZATE 4) DESCRIZIONE DELLA MACCHINA</p> <p>5) Denominazione generica: MOTORE FUORIBORDO 6) Funzione : Sistema di propulsione</p> <p>7) MARCA 8) TIPO 9) NUMERO DI SERIE 10) FABBRICANTE</p> <p>11) Rappresentante autorizzato e competente per la compilazione della documentazione tecnica</p> <p>12) FIRMA 13) NOME 14) TITOLO 15) DIRETTORE DELLA QUALITA' 16) ADDI 17) LUOGO</p> | italiano (ITALIAN) |
| <p>1) EG-KONFORMITÄT SERKLÄUNG 2) DER UNTERZEICHNER, (15), DER DEN HERSTELLER VERTRITT, ERKLÄRT HIERMIT, DAß DAS PRODUKT IN ÜBEREINSTIMMUNG MIT DEN BESTIMMUNGEN DER NACHSTEHENDEN EG-RICHTLINIEN IST</p> <p>3) VERWEIS AUF HARMONISIERTE NORMEN 4) BESCHREIBUNG DER MASCHINE</p> <p>5) Allgemeine Bezeichnung : Außenbordmotor 6) Funktion : Antriebsart</p> <p>7) FABRIKAT 8) TYP 9) SERIEN NUMMER 10) HERSTELLER</p> <p>11) Bevollmächtigter und in der Position, die technische Dokumentation zu erstellen</p> <p>12) UNTERSCHIFT 13) NAME 14) TITEL 15) Qualitätssicherung 16) DATUM 17) ORT</p> | deutsch (GERMAN) |
| <p>1) EG-VERKLARING VAN OVEREENSTEMMING 2) ONDERGETEKENDE, (15), VERTEGENWOORDIGER VAN DE FABRIKANT, VERKLAART HIERMEE DAT HET PRODUCT VOLDOET AAN DE BEPALINGEN VAN DE VOLGENDE EG-RICHTLIJNEN</p> <p>3) REFERENTIE NAAR GEHARMONISEERDE NORMEN 4) BESCHRIJVING VAN DE MACHINE</p> <p>5) Algemene benaming : buitenboordmotor 6) Functie : Aandrijfsysteem</p> <p>7) FABRIKAT 8) TYPE 9) SERIEN UMMER 10) FABRIKANT</p> <p>11) Gemachtigde van de fabrikant en in staat om de technische documentatie samen te stellen</p> <p>12) HANDTEKENING 13) NAAM 14) TITEL 15) Directeur Kwaliteitszorg 16) DATUM 17) PLAATS</p> | nederlands (DUTCH) |
| <p>1) ΕΚ-ΔΗΛΩΣΗ ΕΝΑΡΜΟΝΙΣΗΣ 2) Ο ΥΠΟΓΡΑΦΩΝ, (15), ΕΚΠΡΟΣΩΠΟΝΤΑΣ ΤΟΝ ΚΑΤΑΣΚΕΥΑΣΤΗ, ΔΙΑ ΤΟΥ ΠΑΡΟΝΤΟΣ ΔΗΛΩΝΕΙ ΟΤΙ ΤΟ ΠΡΟΪΟΝ ΒΡΙΣΚΕΤΑΙ ΣΕ ΕΝΑΡΜΟΝΙΣΗ ΜΕ ΤΙΣ ΠΡΟΒΛ ΕΨΕΙΣ ΤΩΝ ΚΑΤΩΦΙ ΟΔΗΓΙΩΝ ΤΗΣ ΕΕ</p> <p>3) ΠΑΡΑΠΟΜΠΗ ΣΤΑ ΕΝΑΡΜΟΝΙΣΜΕΝΑ ΠΡΟΤΥΠΑ 4) ΠΕΡΙΓΡΑΦΗ ΜΗΧΑΝΗΜΑΤΟΣ</p> <p>5) Γενική ονομασία : Εξωλέμβια μηχανή 6) Λειτουργία : Σύστημα Πρόωσης</p> <p>7) ΕΡΓΟΣΤΑΣΙΟ ΚΑΤΑΣΚΕΥΗΣ 8) ΤΥΠΟΣ 9) ΑΡΙΘΜΟΣ ΣΕΙΡΑΣ 10) ΚΑΤΑΣΚΕΥΑΣΤΗΣ</p> <p>11) Εξουσιοδοτημένος αντιπρόσωπος και είναι σε θέση να καταρτίσει τον τεχνικό φάκελο</p> <p>12) ΥΠΟΓΡΑΦΗ 13) ΟΝΟΜΑ 14) ΤΙΤΛΟΣ 15) Υπεύθυνος Ποιότητας 16) ΗΜΕΡΟΜΗΝΙΑ 17) ΤΟΠΟΣ</p> | Ελληνικά (GREEK) |
| <p>1) EF OVERENSSTEMMELSEERKLÆRING 2) UNDERTEGNEDE, (15), DER PEPRÆSENTERER FABRIKANTEN, ERKLÆRER HERMED AT PRODUKTET ER I OVERENSSTEMMELSE MED BESTEMMELSENE I FØLGE EF DIREKTIVERNE</p> <p>3) REFERENCE TIL HARMONISERED E STANDARDER 4) BESKRIVELSE AF MASKINEN</p> <p>5) FÆLLESBETEGNELSE : Utenbordsmotor 6) ANVENDELSE : Fremdrivningssystem 7) FABRIKANT</p> <p>8) TYPE 9) SERIEN UMMER 10) FABRIKANT</p> <p>11) AUTORISERET REPRÆSENTANT OG I STAND TIL AT UDARBEJDE DEN TEKNISKE DOKUMENTATION</p> <p>12) SIGNATURE 13) NAVN 14) TITEL 15) Kvalitets Leder 16) DATO 17) STED</p> | dansk (DANISH) |

«ΔΗΛΩΣΗ ΣΥΜΜΟΡΦΩΣΗΣ ЕС» ΣΥΝΤΟΜΗ ΠΕΡΙΓΡΑΦΗ ΠΕΡΙΕΧΟΜΕΝΟΥ

| | |
|---|---|
| <p>1) DECLARACIÓN DE CONFORMIDAD 2) EL ABAJO FIRMANTE, (15), EN REPRESENTACIÓN DE FABRICANTE, DECLARA QUE EL PRODUCTO ES CONFORME CON LAS DISPOSICIONES DE LAS SIGUIENTES DIRECTIVAS CE 3) REFERENCIA A ESTÁNDARES ARMONIZADOS 4) DESCRIPCIÓN DE LA MAQUINARIA 5) Denominación genérica : Motor fueraborda 6) Función : Sistema de propulsión 7) MARCA 8) TIPO 9) NUMERO DE SERIE 10) FABRICANTE 11) Representante autorizado que puede compilar el expediente técnico 12) FIRMA 13) NOMBRE 14) CARGO 15) Director de calidad 16) FECHA 17) LUGAR</p> | español (SPANISH) |
| <p>1)DECLARAÇÃO CE DE CONFORMIDADE 2) O ABAIXO ASSINADO, (15), EM REPRESENTAÇÃO DO FABRICANTE, PELA PRESENTE DECLARA QUE O PRODUTO ESTÁ EM CONFORMIDADE COM O ESTABELECIDO NAS SEGUINTES DIRECTIVAS COMUNITÁRIAS 3) REFERÊNCIA AS NORMAS HARMONIZADAS 4) DESCRIÇÃO DA MÁQUINA 5) Denominação genérica : Motor fora de borda 6) Função : Sistema propulsor 7) MARCA 8) TIPO 9) NÚMERO DE SÉRIE 10) FABRICANTE 11) Mandatário com capacidade para compilar documentação técnica 12) ASSINATURA 13) NOME 14) TÍTULO 15) Director de Qualidade 16) DATA 17) LOCAL</p> | português (PORTUGUESE) |
| <p>1) EY-VAATIMUSTENMUKAISUUSVAKUUTUS 2) ALLEKIRJOITANUT, (15), JOKA EDUSTAA VALMISTAJAA, VAKUUTTA TÄTEN, ETTÄ TUOTE ON SEURAAVIEN EU-DIREKTIIVIEN VAATIMUSTEN MUKAINEN 3) VITTAUS YHTEISIIN STANDARDIIN 4) KUVAUS LAITTEESTA 5) Yleisarvomäärä : Peramoottori 6) Toiminto : Työntöjärjestelmä 7) MERKKI 8) MALLI 9) SARJANUMERO 10) VALMISTAJA 11) Valmistajan edustaja ja teknisten dokumenttien laatija 12) ALLEKIRJOITUS 13) NIMI 14) TITTELI 15) Laatuspäällikkö 16) PÄIVÄMÄÄRÄ 17) PAIKKA</p> | suomi / suomen kieli (FINNISH) |
| <p>1) ЕО-ДЕКЛАРАЦИЯ ЗА СЪОТВЕТСТВИЕ 2) ДОЛУ ПОДШИСАЛИЯТ СЕ (15), ПРЕДСТАВЛЯВАЩ ДИСТРИБУТОРА, ДЕКЛАРИРА, ЧЕ ПРОДУКТА СЪОТВЕТСТВА НА ИЗСКВАНИЯТА НА СЛЕДНИТЕ ЕВРОПЕЙСКИ ДИРЕКТИВИ 3) СЪОТВЕТСТВИЕ С ХАРМОНИЗИРАНИТЕ СТАНДАРТИ 4) ОПИСАНИЕ НА АРТИКУЛА 5) Общо наименование : ИЗВЪН БОРДОВИ ДВИГАТЕЛ 6) Функция : Задвижваща система 7) МАРКА 8) ТИП 9) СЕРИЕН НОМЕР 10) ПРОИЗВОДИТЕЛ 11) Упълномощен представител и отговорник за съставяне на техническа документация 12) ПОДПИС 13) ИМЕ 14) ТИТЛА 15) МЕНИДЖЪР НА КАЧЕСТВОТО 16) ДАТА 17) МЯСТО</p> | български (BULGARIAN) |
| <p>1) EG-FÖRSÄKRAN OM ÖVERENSSTÄMMELSE 2) UNDERTECKNAD, (15), REPRESENTERANDE TILLVERKÄRE, FÖRSÄKRAR HÄRMED ATT PRODUKTEN ÖVERENSSTÄMMER MED BESTÄMMELSERNA I FÖLJANDE EG-DIREKTIVE 3) REFERERANDE TILL HARMONISERADE STANDARDER 4) BESKRIVNING AV UTRUSTNINGEN 5) Allmän benämning : Utomborosmotor 6) Funktion : Framdrivningssystem 7) MERKKI 8) TYPBETECKNING 9) SERIENUMER 10) TILLVERKÄRE 11) Auktoriserad representant och ska kunna sammanställa teknisk dokumentationen. 12) SIGNATUR 13) NAMN 14) TITEL 15) Kvalitetschef 16) DATUM 17) ORT</p> | svenska (SWEDISH) |
| <p>1) DEKLARACJA ZGODNOŚCI WE 2) NIŻEJ PODPISANY (15), REPREZENTUJĄCY PRODUCENTA, DEKLARUJE Z CAŁĄ ODPOWIEDZIALNOŚCIĄ, ŻE PRODUKT SPEŁNIA WYMAGANIA ZAWARTE W NASTĘPUJĄCYCH DYREKTYWACH UNIJNYCH 3) ZASTOSOWANE NORMY ZHARMONIZOWANE 4) OPIS URZĄDZENIA 5) Ogólne określenie : Silnik zaburtowy 6) Funkcja : Układ napędowy 7) MARKA 8) TYP 9) NUMERY SERYJNE 10) PRODUCENT 11) Upoważniony Przedstawiciel oraz osoba upoważniona do przygotowania dokumentacji technicznej 12) PODPIS 13) NAZWISKO 14) TYTUŁ 15) Menadżer Jakości 16) DATA 17) MIEJSCE</p> | polski (POLISH) |

«ΔΗΛΩΣΗ ΣΥΜΜΟΡΦΩΣΗΣ ΕΣ» ΣΥΝΤΟΜΗ ΠΕΡΙΓΡΑΦΗ ΠΕΡΙΕΧΟΜΕΝΟΥ

| | |
|---|------------------------------|
| <p>1)MEGFELELŐSEGI NYILATKOZAT 2)ALULÍROTT (15), MINT A GYÁRTÓ KÉPVISELŐJE NYILATKOZIK, HOGY AZ ALABBI TERMÉK MINDENBEN MEGFELEL A KÖVETKEZŐ EC ELŐÍRÁSOK RENDELKEZÉSEINEK: 98/37/EC, 89/336/EEC-93/68/EC: 3)ÖSSZHANGBAN A KÖV. SZABVÁNYOKKAL 4)A GÉP LEÍRÁSA 5) Általános megnevezés : KÜLSŐ CSÓNÁKMOTOR 6) Funkció : Hajtás rendszer 7) GYÁRTÓTTA 8) TÍPUS 9) SORSZÁM 10) GYÁRTÓ 11) Meghatalmazott képviselője és képes összeállítani a műszaki dokumentációt. 12) ALÁÍRÁS 13) NÉV 14) BEOSZTÁS 15) MINŐSÉGI IGAZGATÓ 16) KELTEZÉS DÁTUMA 17) KELTEZÉS HELYE</p> | magyar (HUNGARIAN) |
| <p>1)Prohlášení o shodě 2) ZASTUPCE VÝROBCE, (15), SVÝM PODPÍSEM POTVRZUJE, ŽE DANÝ VÝROBEK JE V SOULADU S NÁSLEDUJÍCÍMI SMĚRNICEMI A NORMAMI EVROPSKÉHO SPOLEČENSTVÍ: 3) OKAZ NA HARMONIZOVANÉ NORMY: 4) POPIS VÝROBKU 5) Všeobecné označení : ZÁVĚSNÝ LODNÍ MOTOR 6) Funkce : Pohonný systém 7) ZNAČKA: 8) TYP: 9) VÝROBNÍ ČÍSLO: 10) VÝROBCE: 11) Způsobilý zástupce a osoba pověřená kompletačí technické dokumentace 12) PODPIS: 13) JMÉNO: 14) POZICE 15) Manažer kvality 16) DATUM: 17) MÍSTO:</p> | čeština (CZECH) |
| <p>1) ES VYHLÁSENIE O ZHODE 2) DOLUPODPÍSANÝ, (15), ZASTUPUJÚCI VÝROBCU, TÝMTO DEKLARUJE, ŽE PRODUKT JE V SÚLADE S USTANOVENIAMÍ NASLEDOVNÝCH SMERNÍC ES 3) REFERENCIA K HARMONIZOVANÝM ŠTANDARDOM 4) IDENTIFIKÁCIA STROJOV 5) Druhové označenie : ZÁVESNÝ LODNÝ MOTOR 6) Funkcia : Systém pohonu 7) VÝROBCA/ZNAČKA 8) TYP 9) SÉRIOVÉ ČÍSLO 10) VÝROBCA 11) Autorizovaný zástupca schopný zostaviť technickú dokumentáciu 12) PODPIS 13) MENO 14) POZÍCIA 15) MANAŽÉR KVALITY 16) DÁTUM 17) MIESTO</p> | slovenčina (SLOVAK) |
| <p>1) EF SAMSVARSÆRKLERING 2) UNDERTEGNEDE, (15), SOM REPRESENTERER FABRIKANTEN, ERKLÆRER HERVED AT PRODUKTET ER I OVERENSSTEMMELSE MED BESTEMMELSENE I FØLGENDE EU DIREKTIV 3) REFERANSER TIL HARMONISEREDE STANDARDER 4) BESKRIVELSE AV MASKINEN 5) Felles benevnelse : Utenbordsmotor 6) Funksjon : Fremdrifts system 7) FABRIKANT 8) TYPE 9) SERIE NUMMER 10) FABRIKANT 11) Autorisert representant og i stand til å utarbeide den tekniske dokumentasjonen 12) SIGNATUR 13) NAVN 14) TITTEL 15) Kvalitetssjef 16) DATO 17) STED</p> | norsk (NORWEGIAN) |
| <p>1) DECLARATIE DE CONFORMITATE. 2) SUBSEMNATUL, (15), REPREZENTAND PE PRODUCATOR, DECLAR PRIN PREZE NTA CA PRODUSUL ESTE IN CONFORMITATE CU PREVEDERILE URMATOARELOR DIRECTIVE CE 3) REFERIRE LA STANDARDELE ARMONIZATE: 4) DESCRIEREA ECHIPAMENTULUI 5) Denumire generica : MOTOR IN AFARA BORDULUI (EXTERN) 6) Domeniu de utilizare : Sistem de propulsie 7) MARCA 8) TIPUL 9) NUMAR DE SERIE 10) PRODUCATOR 11) Reprezentant autorizat și abilitat să realizeze documentație tehnică 12) SEMNATURA 13) NUME 14) TITLUL 15) DIRECTOR DE CALITATE 16) DATA 17) LOCATIE</p> | română (ROMANIAN) |
| <p>1)EÜ VASTAVUSDEKLARATSIOON 2)ALLAKIRJUTANU, (15), ESINDADES TOOTJAT, DEKLAREERIB SINKOHAL, ET TOODE ON VASTAVUSES JÄRGMISTE EC DIREKTIIVIDE SÄTETEGA 3)VIIDE ÜHTLUSTATUD STANDARDITELE: 4)MEHHANISMI KIRJELDUS 5)Üldnimetus : Pardaväline mootor 6) Funktsioon : Tõukursüsteem 7)VALMISTAJA: 8)TÜÜP: 9)SERIANUMBER: 10)TOOTJA: 11) Volitatud esindaja, kes on pädev täitma tehnilist dokumentatsiooni 12)ALLKIRI: 13)NIMI: 14)AMET 15)Kvaliteedijuht 16)KUUPÄEV: 17)KOHT:</p> | estni (ESTONIAN) |

«ΔΗΛΩΣΗ ΣΥΜΜΟΡΦΩΣΗΣ EC» ΣΥΝΤΟΜΗ ΠΕΡΙΓΡΑΦΗ ΠΕΡΙΕΧΟΜΕΝΟΥ

| | |
|--|------------------------------------|
| <p>1) EK ATBILSTĪBAS DEKLARĀCIJA 2) ZEMĀK MINĒTAIS, (15), KĀ RAŽOTĀJA PĀRSTĀVIS AR ŠO APSTIPRINA, KA ŠIS PRODUKTŠ PILNĪBĀ ATBILSTĪ VISIEM STANDARTIEM, KAS ĀTRUNĀTI SEKOJOŠĀJĀS EC-DIREKTĪVĀS</p> <p>3) Atsaucošies uz saskaņotajiem standartiem 4) Iekārtas apraksts</p> <p>5) Vispārējais nosaukums : Piekarināmais laivas dzinējs 6) Funkcija : Virzošā spēka sistēma</p> <p>7) Preču zīme 8) Tips 9) Sērijas numurs 10) Izgatavotājs 11) Autorizētais pārstāvis, kas spēj sastādīt tehnisko dokumentāciju 12) Paraksts</p> <p>13) Vārds, Uzvārds 14) Tituls 15) Kvalitātes vadītājs 16) Datums 17) Vieta</p> | latviešu (LATVIAN) |
| <p>1) EB ATITIKTĪES DEKLARĀCIJA 2) ŽĒMIAUI PASIRAŠES, (15), ATSTOVAUJANTIS GAMINTOJĀ DEKLARUOJA KĀD PRODUKTAS ATITINKA REIKALĀVĪMUS PAGAL ŠĪAS EB DIREKTĪVĀS.</p> <p>3) NUORODA I HARMONIZUOTUS STANDARTUS. 4) MAŠINOS APRAŠYMAS.</p> <p>5) Bendras pavadinimas : PAKABINAMAS VARIKLIS 6) Funkcija : Varomasis būdas 7) MARKĒ.</p> <p>8) TIPAS 9) SERIJINIS NUMERIS. 10) GAMINTOJAS. 11) Įgaliotasis atstovas ir galintis sudaryti techninę dokumentaciją 12) PARAŠAS.</p> <p>13) V. PAVARDĖ 14) PAREIGOS 15) KOKYBĖS VADYBININKAS. 16) DATA. 17) VIETA</p> | lietuvių kalba (LITHUANIAN) |
| <p>1) ES-DEKLARACIJA O USTREZNOSTI 2) PODPISANI (15), PREDSTAVNIK PROIZVAJALCA, IZJAVLJAM DA IZDELKI USTREZAJO NASLEDNJIM DEKLARACIJAM</p> <p>3) SKLADNOST Z NASLEDNJIMI STANDARDI 4) OPIS IZDELKOV</p> <p>5) Vrsta stroja : Izvenkrmni motorji 6) Funkcija : Pogonski sistem</p> <p>7) PROIZVĀJA 8) TIP 9) SERIJSKA ŠTEVĪLKA 10) PROIZVAJALEC</p> <p>11) Pooblašēni predstavnik ki lahko predloži tehniēno dokumentacijo</p> <p>12) PODPIS 13) IME 14) FUNKCIJA 15) Direktor presoje 16) DATUM 17) KRAJ</p> | slovenščina (SLOVENIAN) |
| <p>1) EB-YFIRLYSING 2) UNDIRRITAÐUR HR, (15) LYSI YFIR FYRIR HÖND FRAMLEIÐANDA AÐ VARAN UPPFYLLIR EFTIRFARANDI EC-TILSKIPANIR 3) TILVÍSUN UM HEILDARSTAÐAL 4) LÝSING Á VÉLBÚNAÐI</p> <p>5) Flokkur : Utanborðsmótorar 6) Virkni : knúningsafl kerfi 7) FRAMLEIÐSLA 8) GERÐ 9) SERIAL NÚMER 10) FRAMLEIÐANDI</p> <p>11) Löggeildir aðilar og fær um að taka saman tækniskjölin 12) UNDIRSKRIFT 13) NAFN 14) TITILL</p> <p>15) Skráningarstjóri 16) DAGSETNING 17) STAÐUR</p> | íslenska (ICELANDIC) |
| <p>1) AT UYGUNLUK BEYANI 2) AŞAĞIDA İMZASI BULUNAN VE İMALATÇININ YETKİLİ TEMSİLCİSİ OLAN (15) ÜRÜNÜN ŞU AT YÖNETMELİKLERİNİN HÜKÜMLERİNE UYGUN OLDUĞUNU BEYAN EDER.</p> <p>3) UYUMLAŞTIRILMIŞ STANDARTLARA ATIF 4) MAKİNANIN TARİFİ</p> <p>5) Flokkur : Diştan takma motor 6) Virkni : tahrik sistemi 7) MARKA 8) TİP</p> <p>9) SERİ NUMARASI 10) İMALATÇI 11) Teknik dosyayı hazırlamakla yetkili olan Toplulukta yerleşik yetkili temsilci</p> <p>12) İMZA 13) ADI 14) ÜNVANI 15) Homologyon Yöneticisi 16) TARİH 17) YER</p> | Türk (TURKISH) |
| <p>1)EK-IZJAVA O SUKLADNOSTI 2)POTPIŠANI (15), PREDSTAVNIK PROIZVOĐAČA, IZJAVLJUJE DA JE PROIZVOD U SUKLADNOSTI S ODREDBAMA SLJEDEĆEG EK PROPISA</p> <p>3)REFERENCA NA USKLAĐENE NORME 4)OPIS STROJA</p> <p>5)Opća vrijednost : Vanbrodski motor 6)Funkcionalnost : Pogonski sustav</p> <p>7)IZRADIO 8)TIP</p> <p>9)SERIJSKI BROJ 10)PROIZVOĐAČ 11) Ovlašteni predstavnik i osoba za sastavljanje tehničke dokumentacije 12) POTPIS 13) IME</p> <p>14) TITULA 15) Upravitelj homologacije 16) DATUM 17) MJESTO</p> | hrvatski (CROATIAN) |

19. ΕΥΡΕΤΗΡΙΟ

| | | | |
|--|-----|---|---------|
| A | | | |
| Αναγνώριση εξαρτημάτων | 13 | Διαδικασία ρονταρίσματος κινητήρα («στρώσιμο») | 78 |
| Ανόδιο | | Διακόπτης ελέγχου TRL (Λειτουργία συρτής) | |
| Λειτουργία..... | 40 | Λειτουργία..... | 25 |
| Λειτουργία..... | 99 | Λειτουργία..... | 86 |
| Αποθήκευση | 132 | Πίνακας | 30 |
| Απόρριψη | 137 | Διακόπτης ηλεκτρικής ρύθμισης γωνίας πλευσης/κλίσης | |
| Αποστράγγιση διαχωριστή ατμών | 133 | Λειτουργία..... | 31 |
| Ασφάλεια | 126 | Διασυνδετική διάταξη NMEA | 32 |
| Ασφάλεια | | Διερεύνηση βλαβών | |
| Δηλητηρίαση από μονοξείδιο του άνθρακα | | Σύστημα προειδοποίησης | |
| Αλάρι | 9 | Ανάβει..... | 138 |
| Ευθύνη χειριστή | 7 | Διευθύνσεις βασικών διανομέων | |
| Θέσεις ετικετών..... | 10 | Honda..... | 142 |
| Κίνδυνοι πυρκαγιάς και εγκαυμάτων..... | 9 | | |
| Πληροφορίες | 7 | | |
| B | | E | |
| Βενζίνη που περιέχει αλκοόλη..... | 57 | Εγκατάσταση | |
| Βυθισμένος εξωλέμβιος κινητήρας | | Εξωλέμβιος κινητήρας..... | 47 |
| Συντήρηση..... | 130 | Θέση..... | 46 |
| | | Ύψος..... | 46 |
| | | Εκκίνηση του κινητήρα | |
| | | Εκκίνηση έκτακτης ανάγκης..... | 72 |
| | | Τύπος H | 65 |
| | | Τύπος R | 69 |
| | | Έλεγχοι πριν από τη λειτουργία..... | 53 |
| | | Έλεγχος..... | 58 |
| | | Καύσιμο..... | 56 |
| Δ | | | |
| Δείκτης γωνίας πηδαλίου | | | |
| Λειτουργία..... | 44 | | |
| «ΔΗΛΩΣΗ ΣΥΜΜΟΡΦΩΣΗΣ EC» | | | |
| Σύνοψη περιεχομένου | 145 | | |
| | | Λάδι κινητήρα | 54 |
| | | Λοιποί έλεγχοι..... | 62 |
| | | Μπαταρία | 61 |
| | | Φίλτρο καυσίμου/Διαχωριστής νερού | 60 |
| | | Τριβή | 60 |
| | | Τριβή λαβής του συστήματος διεύθυνσης..... | 60 |
| | | Ρύθμιση ύψους/Λαγουδέας | |
| | | Ρύθμιση..... | 59 |
| | | Ενδεικτική λυχνία ACG / Βομβητής | |
| | | Λειτουργία..... | 37 |
| | | Λειτουργία..... | 95 |
| | | Ενδεικτική λυχνία PGM-FI / Βομβητής | |
| | | Λειτουργία..... | 38 |
| | | Λειτουργία..... | 95 |
| | | Ενδεικτική λυχνία υπερθέρμανσης/ Βομβητής | |
| | | Λειτουργία..... | 36 |
| | | Λειτουργία..... | 95 |
| | | Εξωλέμβιος κινητήρας | |
| | | Εγκατάσταση..... | 47 |
| | | Έλεγχος γωνίας..... | 48 |
| | | Θέση αποθήκευσης..... | 436 |
| | | Εργαλειοθήκη, εφεδρικά εξαρτήματα και εξαρτήματα έκτακτης ανάγκης | 62, 110 |
| | | Εφεδρικό κλιπ, Παύση έκτακτης ανάγκης Διακόπτης..... | 25, 30 |

| | | | |
|--------------------------------------|---------|---|--------|
| Η | | | |
| Ηλεκτρικός διακόπτης ρύθμισης κλίσης | | | |
| Λειτουργία..... | 33 | | |
| Λειτουργία..... | 92 | | |
| Κ | | | |
| Καθαρισμός και πλύσιμο | 108 | | |
| Καύσιμο | | | |
| Αποθήκευση | 132 | | |
| Γραμμή | | | |
| Αποσύνδεση..... | 104 | | |
| Συνδέσεις | 63 | | |
| Σύνδεσμος και ρακόρ..... | 43 | | |
| Δείκτης στάθμης | 43 | | |
| Έγχυση | 64 | | |
| Έλεγχος..... | 56 | | |
| Καθαρισμός δεξαμενής..... | 124 | | |
| Τάπα πλήρωσης..... | 42 | | |
| Φίλτρο/Διαχωριστής νερού | | | |
| Αντικατάσταση | 122 | | |
| Έλεγχος..... | 60, 121 | | |
| Φίλτρο δεξαμενής..... | 124 | | |
| Κινητήρας | | | |
| Διακόπτης | | | |
| Τύπος Η..... | 21 | | |
| Τύπος R | 27 | | |
| Κάλυμμα | | | |
| Αφαίρεση/ Τοποθέτηση | 53 | | |
| Μοχλός σταθεροποίησης..... | 42 | | |
| | | Λάδι | |
| | | Αλλαγή..... | 113 |
| | | Αποθήκευση..... | 134 |
| | | Έλεγχος στάθμης | 54 |
| | | Επαναπλήρωση..... | 54 |
| | | Σύστημα προστασίας..... | 95 |
| | | Ανόδια | 99 |
| | | Προειδοποιητικό σύστημα ACG...95 | |
| | | Προειδοποιητικό σύστημα | |
| | | πίεσης..... | 95 |
| | | Προειδοποιητικό σύστημα | |
| | | υπερθέρμανσης | 95 |
| | | Περιοριστής υπερστροφίας..... | 99 |
| | | Προειδοποιητικό σύστημα | |
| | | PGM-FI..... | 95 |
| | | Σειριακός αριθμός | 2 |
| | | Λ | |
| | | Λαβή γκαζιού..... | 23 |
| | | Λαγουδέρα | 15 |
| | | Λάδι Ενδεικτική λυχνία πίεσης/ Βομβητής | |
| | | Λειτουργία..... | 35 |
| | | Λειτουργία..... | 95 |
| | | Λειτουργία | 78 |
| | | Λειτουργία σε ρηγά νερά | 100 |
| | | Λίπανση | 119 |
| | | Μ | |
| | | Μεταφορά..... | 104 |
| | | Μετρητής γωνίας πλεύσης | |
| | | Λειτουργία..... | 33 |
| | | Λειτουργία..... | 89 |
| | | Μοχλός αποδέσμευσης της θέσης | |
| | | κράτει | 27 |
| | | Μοχλός ασφάλισης της ρύθμισης | |
| | | κλίσης..... | 34 |
| | | Μοχλός επιλογής..... | 22 |
| | | Μπαταρία | |
| | | Αποθήκευση | 135 |
| | | Έλεγχος..... | 61 |
| | | Έλεγχος στάθμης υγρού | 117 |
| | | Καθαρισμός | 117 |
| | | Συνδέσεις..... | 49 |
| | | Μπουζί | 114 |
| | | N | |
| | | Νερό ψύξης | |
| | | Θυρίδα εισαγωγής | 41 |
| | | Οπή ελέγχου | 41 |
| | | Π | |
| | | Παύση έκτακτης ανάγκης | |
| | | Διακόπτης..... | 24, 28 |
| | | Εφεδρικό κλιπ διακόπτη | 30 |
| | | Κορδόνι/ Κλιπ διακόπτη..... | 24, 29 |
| | | Παύση λειτουργίας κινητήρα | |
| | | Έκτακτη ανάγκη..... | 101 |
| | | Κανονική παύση λειτουργίας | |

ΕΥΡΕΤΗΡΙΟ

| | |
|--|-----|
| Τύπος Η..... | 102 |
| Τύπος R..... | 103 |
| Περιοριστής υπερστροφίας..... | 99 |
| Πλεύση | |
| Τύπος Η | 81 |
| Τύπος R | 84 |
| Πρόγραμμα συντήρησης..... | III |
| Προδιαγραφές | 139 |
| Πολλαπλοί εξωλέμβιοι κινητήρες..... | 100 |
| Προπέλα | |
| Αντικατάσταση | 128 |
| Έλεγχος..... | 58 |
| Επιλογή..... | 52 |
| Πρόσδεση..... | 91 |
| Πτερύγιο γωνίας πλεύσης | |
| Λειτουργία..... | 39 |
| Ρύθμιση | 93 |
| P | |
| Ρύθμιση γωνίας πλεύσης του εξωλέμβιου κινητήρα..... | 87 |
| Ρύθμιση κλίσης εξωλέμβιου κινητήρα | 90 |
| Ρύθμιση ύψους/γωνίας Λαγουδέρας | |
| Ρύθμιση | 59 |
| Ρυθμιστής τριβής συστήματος διεύθυνσης | 60 |
| Λειτουργία..... | 25 |
| Λειτουργία..... | 80 |
| Ρυμούλκηση..... | 107 |

| | |
|---------------------------------|-----|
| Σ | |
| Σειριακός αριθμός πλαισίου..... | 2 |
| Στροφόμετρο | 43 |
| Συντήρηση | 109 |
| Σύστημα ελέγχου εκπομπών | 125 |

| | |
|------------------|----|
| T | |
| Ταχύτητα | |
| Αλλαγή ταχυτήτων | |
| Τύπος Η..... | 79 |
| Τύπος R..... | 83 |
| Τιμόνι | 80 |
| Τριβή γκαζιού | |
| Ρυθμιστής | 23 |

| | |
|--------------------|----|
| Υ | |
| Υψηλό ρελαντί | |
| Μοχλός | 28 |
| Ύψος Transom | 45 |

| | |
|--------------------------------------|----|
| X | |
| Χειριστήρια και χαρακτηριστικά | 21 |
| Χειροκίνητη | |
| βαλβίδα εκτόνωσης | |
| Λειτουργία | 34 |
| Λειτουργία | 92 |
| Χειριστήριο | |
| Εγκατάσταση..... | 51 |
| Κουτί | |

| | |
|------------------------|----|
| Αναγνώριση | 18 |
| Θέση εγκατάστασης..... | 51 |
| Μήκος ντιζας | 52 |
| Μοχλός | |
| Λειτουργία | 26 |
| Ρύθμιση τριβής | 60 |